



ESTADO DO PARANÁ
MUNICÍPIO DE RIO BONITO DO IGUAÇU
PREFEITURA MUNICIPAL



DECRETO Nº 009/2022
DATA: 24/01/2022

SÚMULA: Nomeia a Comissão Permanente de Licitação e da outras providências.

O PREFEITO MUNICIPAL DE RIO BONITO DO IGUAÇU, ESTADO DO PARANÁ, NO USO DE SUAS ATRIBUIÇÕES LEGAIS, RESOLVE,

DECRETAR:

Art. 1º Ficam nomeadas as pessoas infra relacionadas, para comporem a COMISSÃO PERMANENTE DE LICITAÇÃO da Prefeitura Municipal de Rio Bonito do Iguaçu-PR., em atenção ao disposto no Artigo 51 da Lei Federal nº 8.666/93 de 21 de junho de 1993 e legislação posterior:

I - ROBERTO JOSÉ KWAPIS, servidor público ocupante do cargo de provimento efetivo de Oficial Administrativo;

II – ANGELA CONRADO MACHADO, servidora pública ocupante do cargo efetivo de Assistente Administrativo; e

III – AMARILDO GOMES DE ALMEIDA, servidor público ocupante do cargo efetivo de Desenhista Projetista.

Parágrafo único - Cabe ao Primeiro Membro a função de presidir a presente Comissão.

Art.2º Ficam nomeados a Sra. KARIANE DOSS, servidora pública ocupante do cargo em comissão de Diretor de Divisão e o Sra. MAIARA FERNANDA DA SILVA, servidora pública ocupante do cargo em comissão de Diretor Operacional, como suplentes da aludida comissão, visando a substituição quando da ausência de um dos titulares.

Art. 3º Revogam-se as disposições em contrário especialmente o Decreto nº 021/2021 de 28/01/2021.

Art. 4º Este Decreto entrará em vigor na data de sua publicação.

Gabinete do Prefeito Municipal de Rio Bonito do Iguaçu-PR., em 24 de janeiro de 2022.

SEZAR AUGUSTO BOVINO
Prefeito Municipal



ESTADO DO PARANÁ



ePROTÓCOLO

Folha 1

Órgão Cadastro:

SEDU

Em:

20/01/2022 16:14



Protocolo:

18.547.690-1

Interessado 1:

MUNICÍPIO DE RIO BONITO DO IGUAÇU

Interessado 2:

SEZAR AUGUSTO BOVINO

Assunto:

PEDIDO DE AUXILIO E/OU RECURSOS

Cidade: RIO BONITO DO IGUAÇU / PR

Palavras-chave:

RECURSOS

Nº/Ano

3/2022

Detalhamento:

SOLICITA A LIBERAÇÃO DE RECURSOS NO VALOR DE R\$ 550.000,00 (QUINHENTOS E CINQUENTA MIL REAIS) SENDO QUE R\$ 400.000,00 (QUATROCENTOS MIL REAIS) PROVENIENTES DA SEDU E CONTRAPARTIDA DO MUNICÍPIO NO VALOR DE R\$

Código TTD: -

Para informações acesse: <https://www.eprotocolo.pr.gov.br/spiweb/consultarProtocolo>



CANCELADO



ePROTOCOLO



Página(s) 3 a 3 cancelada(s) por Lucas de Oliveira em: 21/03/2022 16:39 motivo: ERRO DE CADASTRO ERRO DE CADASTRO ERRO DE CADASTRO.



Documento assinado nos termos do Art. 38 do Decreto Estadual nº 7304/2021.

A autenticidade deste documento pode ser validada no endereço:
<https://www.eprotocolo.pr.gov.br/spiweb/validarAssinatura> com o código:
c5b44b09c892d1146e67190861648d46.



CANCELADO

COMUNICADO INTERNO

DE: GABINETE / SECRETÁRIO

PARA: SUPEX / PARANACIDADE

PARANÁ
GOVERNO DO ESTADO
SECRETARIA DO DESENVOLVIMENTO
URBANO E OBRAS PÚBLICAS



Dados Municipais

MUNICÍPIO: RIO BONITO DO IGUACU

ESCRITÓRIO REGIONAL: Guarapuava

PREFEITO(A): SEZAR AUGUSTO BOVINO

POPULAÇÃO: 13.660

ASSOCIAÇÃO: Cantuquiriguacu

Pedidos Gerais

ITEM:	DESCRIÇÃO:	FONTE:	VALOR MÁXIMO:	CONTRA PARTIDA:	PRIO.
1	PRÓPRIOS DO EXECUTIVO MUNICIPAL	T.V.	R\$400.000,00	R\$150.000,00	43
2		T.V.			
3		T.V.			
4		T.V.			
5		T.V.			
			TOTAL: R\$400.000,00	TOTAL: R\$150.000,00	

Projeto

POSSUI A ELABORAR EM ELABORAÇÃO

Encaminhamento

- Sem disponibilidade orçamentária para Transferência Voluntária. Sem opções de financiamento. Arquive-se.
- Sem disponibilidade orçamentária para Transferência Voluntária. Informar município sobre opções de Financiamento.
- Autorizo formalizar Termo de Convênio conforme disponibilidade orçamentária.
Valor autorizado (Tesouro): **R\$400.000,00**

Assinatura

À ASI/PARANACIDADE para anotações e providências.
À DOP/PARANACIDADE para anotações e providências.

Augustinho Zucchi
Augustinho Zucchi
Secretário de Desenvolvimento Urbano
e de Obras Públicas



ePROTOCOLO



Documento: **RIOBONITODOIGUACU.pdf**.

Assinatura Qualificada realizada por: **Augustinho Zucchi** em 21/03/2022 16:46.

Inserido ao protocolo **18.547.690-1** por: **Lucas de Oliveira** em: 21/03/2022 16:40.



Documento assinado nos termos do Art. 38 do Decreto Estadual nº 7304/2021.

A autenticidade deste documento pode ser validada no endereço:
<https://www.eprotocolo.pr.gov.br/spiweb/validarAssinatura> com o código:
a38e9141bf9973df41290801b848a634.

PARANACIDADE
DIRETORIA DE OPERACOES ANALISE

Protocolo: 18.547.690-1
Assunto: SOLICITA A LIBERAÇÃO DE RECURSOS NO VALOR DE R\$ 550.000,00 (QUINHENTOS E CINQUENTA MIL REAIS) SENDO QUE R\$ 400.000,00 (QUATROCENTOS MIL REAIS) PROVENIENTES DA SEDU E CONTRAPARTIDA DO MUNICÍPIO NO VALOR DE R\$ 150.000,00 (CENTO E CINQUENTA MIL REAIS), PARA CONSTRUÇÃO DE EDIFICAÇÃO PARA ABRIGAR A SECRETARIA DE ASSISTÊNCIA SOCIAL DO MUNICÍPIO.
Interessado: MUNICÍPIO DE RIO BONITO DO IGUAÇU
Data: 21/03/2022 16:40

DESPACHO

À SEDU/GOFS para abertura de convênio e demais providências.
As informações técnicas referente ao processo foram solicitadas ao Coordenador do Escritório Regional do Paranacidade.

INDICAÇÃO DE RECURSOS

Celebração de Convênio com a Prefeitura Municipal de **Rio Bonito do Iguaçu**, os recursos orçamentários estão alicerçados à conta da Dotação Orçamentária **6702.1545101.5058**, Desenvolvimento Sustentável da Infraestrutura Urbana – Fonte 100, no elemento de despesa 4440.4200 - Auxílio, sub elemento de despesa 4201 - Auxílios aos Municípios.

As despesas estão aprovadas na Lei Orçamentária Anual nº 20.873 de 15/12/2021, em consonância com o Plano Plurianual 2020 a 2023, Lei nº 20.077 e com o disposto no Art. 16, § 1º, Incisos I e II da Lei Complementar n.º 101 de 04/05/2000.

O valor do recurso orçamentário encontra-se liberado pela Diretoria de Orçamento Estadual - SEFA/DOE, para atendimento da ação no exercício no 2022.

Curitiba, 15/06/2022.

Carlos Roberto Caetano
CHEFE DO GOFS/SEDU

Palácio das Araucárias
Rua Jacy Loureiro de Campos, s/n | 2º andar | Centro Cívico
80530-140 | Curitiba | Paraná | Telefone: 41 3250-7200 | www.sedu.pr.gov.br | sedu@pr.gov.br

Exercício 2022 Mês 6

QUADRO DE DETALHAMENTO DE DESPESA

Relatório QDD por Espécie/Natureza/Fonte de um Projeto Atividade
Valores Oficiais

Órgão	Unidade	Projeto Atividade	Doação	Fonte	Orçamento Inicial	Disponibilidade Orçamentária	Contingenciado	Orçamento Anualizado	Total de MCO Descentralização	Pre-Empenho	Empenhado	Saldo Pre-Empenho	Saldo Disp. Pre-Empenho	Liquidado	Pago
06700 - SECRETARIA DE ESTADO DO DESENVOLVIMENTO URBANO	6702 - DIRETORIA GERAL	5058 - DESENVOLVIMENTO SUSTENTÁVEL DA INFRAESTRUTURA URBANA	06700.6702.15.451.01.5058	100	7.224.642,00	8.296.642,00	8.296.642,00	8.296.642,00	7.202.054,00	7.202.054,00	7.202.054,00	1.094.588,00	3.828.123,11	3.828.123,11	3.828.123,11
				T	7.224.642,00	8.296.642,00	8.296.642,00	8.296.642,00	7.202.054,00	7.202.054,00	7.202.054,00	1.094.588,00	3.828.123,11	3.828.123,11	3.828.123,11
				OF											
				TODAS	7.224.642,00	8.296.642,00	8.296.642,00	8.296.642,00	7.202.054,00	7.202.054,00	7.202.054,00	1.094.588,00	3.828.123,11	3.828.123,11	3.828.123,11
44404200				100	50.995.177,00	636.639.665,00	636.639.665,00	636.639.665,00	590.933.511,34	590.933.511,34	569.940.089,15	-45.686.153,66	8.165.754,89	7.533.968,78	7.533.968,78
				101		34.926.103,00	34.926.103,00	34.926.103,00							
				125		451.027,00	451.027,00	451.027,00							
				142		3.016.786,00	3.016.786,00	3.016.786,00							
				147		41.661.392,00	41.661.392,00	41.661.392,00							
44995100				125	4.453.000,00	4.453.000,00	4.453.000,00	4.453.000,00							
44995200				125	4.310.000,00	4.310.000,00	4.310.000,00	4.310.000,00							
Total Investimentos				T	59.738.177,00	716.694.973,00	716.694.973,00	716.694.973,00	572.910.116,04	572.910.116,04	572.910.116,04	122.771.434,77	8.165.754,89	7.533.968,78	7.533.968,78
				OF											
				TODAS	59.738.177,00	716.694.973,00	716.694.973,00	716.694.973,00	572.910.116,04	572.910.116,04	572.910.116,04	122.771.434,77	8.165.754,89	7.533.968,78	7.533.968,78
TOTAL				T	66.982.819,00	724.991.615,00	724.991.615,00	724.991.615,00	601.125.592,23	601.125.592,23	580.112.170,04	123.866.022,77	11.993.878,00	11.361.691,89	11.361.691,89
				OF											
				TODAS	66.982.819,00	724.991.615,00	724.991.615,00	724.991.615,00	601.125.592,23	601.125.592,23	580.112.170,04	123.866.022,77	11.993.878,00	11.361.691,89	11.361.691,89

*Orçamento Atualizado = Orçamento disponível + Orçamento contingenciado, ou, Orçamento inicial (+) ou (-) créditos adicionais ou ajustes orçamentários.

*Saldo Disponível = Disponível para Pré-Empenho, MCO e Descentralização

RS80903Q 15/06/22

9:57:57 GOLIVEIRA

Página





ePROTOCOLO



Documento: **IndicacaodeRecursosRioBonitodolguacu.pdf**.

Assinatura Qualificada realizada por: **Carlos Roberto Caetano** em 15/06/2022 10:20.

Inserido ao protocolo **18.547.690-1** por: **Geneci de Oliveira** em: 15/06/2022 10:19.



Documento assinado nos termos do Art. 38 do Decreto Estadual nº 7304/2021.

A autenticidade deste documento pode ser validada no endereço:
<https://www.eprotocolo.pr.gov.br/spiweb/validarDocumento> com o código:
cdbb90453b58be636b6d47d4876f929.

DECLARAÇÃO DE ADEQUAÇÃO DA DESPESA

Protocolo: 18.547.690-1

Assunto: Disponibilidade orçamentária para atendimento de despesas do exercício.

A medida, nos termos da Informação Orçamentária do GOF/S/SEDU, que não acarreta aumento de despesa na ordem de R\$ 400.000,00 (Quatrocentos Mil Reais), para formalização de Convênio com a **Prefeitura Municipal de Rio Bonito do Iguçu**, com a finalidade de Execução de: **Pavimentação de Vias Urbanas**.

Identificação da despesa:

Unidade	6702 - Diretoria Geral
Programa/Atividade	5058 - Desenvolvimento Sustentável da Infra Estrutura Urbana
Natureza de Despesa	4440.4201 - Auxílio aos Municípios
Espécie de Despesa	4 - Investimentos
Fonte de Recurso	100

Declaro, na qualidade de ordenador de Despesa, que:

a) Nos termos do Quadro de Detalhamento das Despesas – QDD e para fins de informação de disponibilidade orçamentária e financeira, a despesa identificada tem adequação orçamentária e financeira com a Lei Orçamentária para o exercício corrente é compatível com Plano Plurianual 2020/2023 e com Lei de Diretrizes Orçamentárias vigentes, nos termos do art.16, inciso II, da lei Complementar nº 101/2000.

b) O impacto orçamentário-financeiro previsto da despesa ocorrerá da seguinte forma:

Ano de 2022	R\$ 400.000,00
Ano de 2023	R\$
Ano de 2024	R\$

c) Esta Secretaria diligenciará para a inclusão da despesa nas leis orçamentárias anuais dos exercícios seguintes, caso aplicável.

d) As informações e documentos existentes neste protocolado estão de acordo com as regras administrativas, atestando, portanto, a regularidade do pedido nas esferas civil e penal.

Responsabilizo-me, por fim, pelas informações prestadas, sob pena de prática previsto no art.299, caput e parágrafo único do Código Penal e ato de improbidade administrativa, nos termos do art.10, incisos IX e XI da lei Federal nº 8.429 de 02 de junho de 1992, sem prejuízo das demais sanções penais, administrativas e cíveis cabíveis.

Curitiba, 15 de junho de 2022.

Augustinho Zucchi
Secretário de Estado

Palácio das Araucárias
Rua Jacy Loureiro de Campos, s/n | 2º andar | Centro Cívico
80530-140 | Curitiba | Paraná | Telefone: 41 3250-7200 | www.sedu.pr.gov.br | sedu@pr.gov.br



ePROTOCOLO



Documento: **DADRioBonitodoIguacu.pdf**.

Assinatura Qualificada realizada por: **Augustinho Zucchi** em 15/06/2022 11:02.

Inserido ao protocolo **18.547.690-1** por: **Geneci de Oliveira** em: 15/06/2022 10:19.



Documento assinado nos termos do Art. 38 do Decreto Estadual nº 7304/2021.

A autenticidade deste documento pode ser validada no endereço:
<https://www.eprotocolo.pr.gov.br/spiweb/validarDocumento> com o código:
c70f85f15bc46c5e2a94ee6a213e654f.



Prefeitura Municipal de Rio Bonito do Iguaçu

CNPJ: 95.587.770/0001-99

Rua 7 de Setembro, 720 * Centro * Fone/Fax: (42) 3653 1122
85340-000 * Rio Bonito do Iguaçu * Paraná



DECLARAÇÃO DE PREVISÃO ORÇAMENTÁRIA DE CONTRAPARTIDA

Declaro, sob as penas da Lei, e em conformidade com a Lei de Diretrizes Orçamentárias vigente, que o Município de Rio Bonito do Iguaçu dispõe de recursos orçamentários, no valor de R\$ 175.363,12 (Cento e setenta e cinco mil trezentos e sessenta e três reais e doze centavos), para participação, a título de contrapartida, no convênio que tem por objeto a Construção do Centro de referência de assistência social (Centro de Referência), cuja solicitação consta do protocolo nº 18.547.690-1.

Os recursos estão dispostos na rubrica orçamentária 955.000.11.003.08.244.0015.1080, natureza da despesa 4490510000, fonte 000 Livre da Lei Orçamentária nº 1364 de 14/12/2021, para 2022.

SEZAR
AUGUSTO
BOVINO:333
48170915

Assinado de forma
digital por SEZAR
AUGUSTO
BOVINO:33348170915
Dados: 2022.06.22
09:35:00 -03'00'

Sezar Augusto Bovino
Prefeito Municipal



ePROTOCOLO



Documento: **DeclaracaodePrevissaoOrcamentariadeContrapartida.pdf**.

Assinatura Qualificada Externa realizada por: **Sezar Augusto Bovino** em 22/06/2022 09:35.

Inserido ao protocolo **18.547.690-1** por: **Sezar Augusto Bovino** em: 22/06/2022 09:46.



Documento assinado nos termos do Art. 38 do Decreto Estadual nº 7304/2021.

A autenticidade deste documento pode ser validada no endereço:
<https://www.eprotocolo.pr.gov.br/spiweb/validarDocumento> com o código:
333e45835b8adb2620c29c5e8659c24a.

PLANO DE TRABALHO
E-PROTOCOLO 18.547.690-1



1. DADOS CADASTRAIS

Órgão/Entidade proponente (Tomador) RIO BONITO DO IGUAÇU		C.N.P.J/M.F 95.587.770/0001-99	
Nome do Prefeito SEZAR AUGUSTO BOVINO			
Endereço RUA 7 DE SETEMBRO,720, CENTRO - CX. POSTAL 01	U.F. PR	CEP 85340-000	Telefone 42-3653-1122

2. CONCEDENTE

Nome Secretaria de Estado do Desenvolvimento Urbano e de Obras Públicas		C.N.P.J/M.F 76.416.908/0001-42	
Endereço Rua Jacy Loureiro de Campos, 180 - 2º andar, Centro Cívico	E-mail sedu@sedu.pr.gov.br		
Cidade CURITIBA	U.F. PR	CEP 80530-913	Telefone (41) 3250-7244

OUTROS PARTÍCIPES

Nome Serviço Social Autônomo PARANACIDADE		C.N.P.J/M.F 01.450.804/0001-55	
Endereço Rua Jacy Loureiro de Campos, 180 - 2º andar, Centro Cívico	E-mail paranacidade@paranacidade.org.br		
Cidade CURITIBA	U.F. PR	CEP 80530-140	Telefone (41) 3350-3300

3. DESCRIÇÃO DO PROJETO

Título do Projeto INFRAESTRUTURA / PRÓPRIOS DO EXECUTIVO MUNICIPAL	Período de Execução 21/01/2023 - 07/11/2023
Descrição do Projeto CONSTRUÇÃO DE CENTRO DE REFERÊNCIA DE ASSISTÊNCIA SOCIAL.	
Quantidade 243 M2	
Justificativa da Proposição O município de Rio Bonito do Iguaçu, vem tendo um significativo aumento populacional em razão da implantação de assentamentos da Reforma Agrária, o que elevou consideravelmente a demanda em nosso serviço social, que possui uma estrutura física deficitária frente a nossa realidade atual. Assim sendo, essa construção será de fundamental importância, pois trará maior comodidade aos servidores desta secretaria e consequentemente um atendimento com mais qualidade aos nossos munícipes.	



4. ETAPAS OU FASES DE EXECUÇÃO

Etapa ou Fase	Especificação	Duração		Valor - R\$
		Início	Fim	
1	ETAPA PRÉVIA À CONTRATAÇÃO	04/08/2022	11/01/2023	R\$ 0,00
2	SERVIÇOS PRELIMINARES E ADMINISTRAÇÃO DA OBRA	21/01/2023	23/04/2023	R\$ 8.008,61
3	MOVIMENTO DE TERRA, DRENAGEM E ÁGUAS PLUVIAIS	25/02/2023	29/08/2023	R\$ 4.006,09
4	FUNDAÇÕES	02/03/2023	02/06/2023	R\$ 28.932,59
5	ESTRUTURAS	07/03/2023	08/09/2023	R\$ 105.794,06
6	ALVENARIA, DIVISÓRIAS, MUROS E FECHOS	21/01/2023	25/07/2023	R\$ 40.792,47
7	COBERTURA	24/03/2023	24/05/2023	R\$ 35.367,02
8	ESQUADRIAS, ACESSÓRIOS, VIDROS E ESPELHOS	24/03/2023	25/07/2023	R\$ 46.193,54
9	INSTAL. ELÉTRICAS, TELEFONIA, SISTEMAS DE PROTEÇÃO E VENTILAÇÃO	21/01/2023	25/07/2023	R\$ 88.016,23
10	INSTAL. HIDROSANITÁRIAS, GAS-GLP, INCÊNDIO E APARELHOS	21/01/2023	25/07/2023	R\$ 36.350,86
11	REVESTIMENTOS DE PAREDES E PISOS, IMPERMEABILIZAÇÕES, PINTURAS E ARGAMASSAS	24/03/2023	25/07/2023	R\$ 181.901,65
Total				R\$ 575.363,12

5. PLANO DE APLICAÇÃO

Dotação Orçamentária			Valor - Em R\$1,00	
Código Dotação Orçamentária	Código de Aplicação	Especificação	Contrapartida proponente	Transferência Voluntária
6702.15.451.17.3058.4.4.40.42.01	311	Outras obras e Instalações	R\$ 175.363,12	R\$ 400.000,00



6. CRONOGRAMA FÍSICO-FINANCEIRO DE DESEMBOLSO

Parcela	Meta	Mês/Ano	Repasso Concedente em R\$1,00	Contrapartida Proponente R\$1,00
1	Execução de até 6,06%	03/2023	R\$ 24.226,05	R\$ 10.620,87
2	Execução de até 15,87%	04/2023	R\$ 39.270,73	R\$ 17.216,57
3	Execução de até 38,86%	05/2023	R\$ 91.955,94	R\$ 40.314,18
4	Execução de até 64,03%	06/2023	R\$ 100.654,79	R\$ 44.127,86
5	Execução de até 85,76%	07/2023	R\$ 86.943,02	R\$ 38.116,51
6	Execução de até 100,00%	08/2023	R\$ 56.949,47	R\$ 24.967,13
			Subtotal	R\$ 575.363,12

O Cronograma de Desembolso deste Plano de Trabalho é estimativo.

O valor dos repasses é decorrente da efetiva execução do objeto, de acordo com sucessivas medições, no caso de obra, ou com o recebimento de bens.

7. DECLARAÇÃO (PROPONENTE)

Na qualidade de representante do proponente DECLARO para fins de prova junto ao CONCEDENTE e sob todos efeitos e as penas da Lei, que inexistente qualquer débito em mora ou situação de inadimplência junto a qualquer órgão ou entidade da Administração Pública Estadual ou Federal, que impeçam a transferência de recursos oriundos de dotações consignadas nos orçamentos do Estado ou da União, na forma deste Plano de Trabalho.

O município compromete-se a arcar com a contrapartida necessária à execução do objeto.

Plano de trabalho em acordo com o orçamento pré-aprovado.

Análise por: Rossana Miki Matsubara

SEZAR AUGUSTO BOVINO - Prefeito Municipal de RIO BONITO DO IGUAÇU

Aprovado por: Augustinho Zucchi - Secretário de Estado do Desenvolvimento Urbano e de Obras Públicas



ePROTOCOLO



Documento: **CcoWM6546zGMCPYnwpLkfvUjSjrxLLebwNSjcbI.pdf**.

Assinatura Qualificada realizada por: **Sezar Augusto Bovino** em 22/06/2022 10:04, **Augustinho Zucchi** em 23/06/2022 16:22.

Inserido ao protocolo **18.547.690-1** por: **Sezar Augusto Bovino** em: 22/06/2022 10:00.



Documento assinado nos termos do Art. 38 do Decreto Estadual nº 7304/2021.

A autenticidade deste documento pode ser validada no endereço:
<https://www.eprotocolo.pr.gov.br/spiweb/validarDocumento> com o código:
934f3537255d50eca5d705bbf2cc25ec.

SECRETARIA DO DESENVOLVIMENTO URBANO E OBRAS PÚBLICAS
AGENTE DE CONTROLE INTERNO

Protocolo: 18.547.690-1
Assunto: SOLICITA A LIBERAÇÃO DE RECURSOS NO VALOR DE R\$ 550.000,00 (QUINHENTOS E CINQUENTA MIL REAIS) SENDO QUE R\$ 400.000,00 (QUATROCENTOS MIL REAIS) PROVENIENTES DA SEDU E CONTRAPARTIDA DO MUNICÍPIO NÃO VALOR DE R\$ 150.000,00 (CENTO E CINQUENTA MIL REAIS), PARA CONSTRUÇÃO DE EDIFICAÇÃO PARA ABRIGAR A SECRETARIA DE ASSISTÊNCIA SOCIAL DO MUNICÍPIO.
Interessado: MUNICÍPIO DE RIO BONITO DO IGUAÇU
Data: 22/06/2022 10:59

DESPACHO

Para emissão de minuta de convênio, e, após checagens e anexação, enviar para parecer jurídico.

MINUTA CONVÊNIO N° 1030/2022 - SEDU

TERMO DE CONVÊNIO N° 1030/2022-SEDU QUE ENTRE SI CELEBRAM O ESTADO DO PARANÁ, ATRAVÉS DA SECRETARIA DE ESTADO DO DESENVOLVIMENTO URBANO E DE OBRAS PÚBLICAS, O SERVIÇO SOCIAL AUTÔNOMO PARANACIDADE E O MUNICÍPIO DE RIO BONITO DO IGUAÇU

Pelo presente instrumento o ESTADO DO PARANÁ, pessoa jurídica de direito público, por intermédio da **SECRETARIA DE ESTADO DO DESENVOLVIMENTO URBANO E DE OBRAS PÚBLICAS**, inscrita no CNPJ sob n° 76.416.908/0001-42, com sede na Rua Jacy Loureiro de Campos s/n, 2º andar – Palácio das Araucárias, Curitiba-PR, CEP 80.530-140, doravante denominada SEDU, na condição de **CONCEDENTE**; o **SERVIÇO SOCIAL AUTÔNOMO PARANACIDADE**, pessoa jurídica de direito privado, sem fins lucrativos, instituído pela Lei Estadual n° 15.211/2006, inscrito no CNPJ sob n° 01.450.804/0001-55, com sede na Rua Jacy Loureiro de Campos s/n, 2º andar – Palácio das Araucárias, Curitiba-PR, CEP 80.530-140, doravante denominado PARANACIDADE, na condição de **INTERVENIENTE**, ambos neste ato representados pelo Secretário de Estado AUGUSTINHO ZUCCHI; o Município de RIO BONITO DO IGUAÇU, pessoa jurídica de direito público, inscrito no CNPJ sob n° 95.587.770/0001-99, doravante denominado **MUNICÍPIO**, na condição de **CONVENIENTE**, neste ato representado pelo(a) Prefeito(a) SEZAR AUGUSTO BOVINO, considerando o contido no(s) protocolo(s) 18.547.690-1,

RESOLVEM, de comum acordo, celebrar o presente CONVÊNIO, regido pelas disposições contidas na Lei Federal n° 8.666/93, na Lei Estadual n° 15.608/2007, Lei Estadual n° 19.361/17, Decreto Estadual n° 3536/2019, Decreto Estadual n° 9245/2018, Decreto Estadual n° 49/2019 e na Resolução n° 28/2011 do Tribunal de Contas do Estado do Paraná e suas alterações posteriores, bem como nos demais dispositivos legais aplicáveis, mediante as cláusulas e condições a seguir estabelecidas.

CLÁUSULA PRIMEIRA – OBJETO

Constitui objeto do presente CONVÊNIO a INFRAESTRUTURA URBANA.

PARÁGRAFO PRIMEIRO: As atividades básicas a serem desenvolvidas para a consecução do objeto pactuado encontram-se previstas no Plano de Trabalho Preliminar, documento predecessor do Plano de Trabalho Definitivo que deverá ser incorporado ao presente ajuste nos termos da Lei n° 19361/17 e do art. 7º do Decreto

Palácio das Araucárias

Rua Jacy Loureiro de Campos, s/n | 2º andar | Centro Cívico

80530-140 | Curitiba | Paraná | Telefone: 41 3250-7200 | www.sedu.pr.gov.br | sedu@pr.gov.br

Página 1 de 13



MINUTA CONVÊNIO Nº 1030/2022 - SEDU

Estadual nº 3536/2019, e que definirá de forma detalhada os projetos, cronogramas, orçamentos e demais documentos devidamente aprovados, que passam a fazer parte integrante deste CONVÊNIO, independentemente de transcrição.

PARÁGRAFO SEGUNDO: O Plano de Trabalho Preliminar bem como o Plano de Trabalho Definitivo devem manter compatibilização harmônica entre a matéria relacionada nos documentos e o objeto do presente Termo de Convênio.

PARÁGRAFO TERCEIRO: Os Cronogramas de Desembolso constantes dos Planos de Trabalho mencionados na presente Cláusula necessariamente não precisam ser seguidos, pois o valor dos repasses é decorrente da efetiva execução do objeto, de acordo com sucessivas medições, no caso de obras e realização de serviços, ou com o recebimento de bens.

CLÁUSULA SEGUNDA – RECURSOS

Para a execução do objeto deste CONVÊNIO, os recursos somam o valor total de 575.363,12(quinhetos e setenta e cinco mil e trezentos e sessenta e três reais e doze centavos), cabendo ao CONCEDENTE destinar o valor de 400.000,00(quatrocentos mil reais) os quais correrão à conta da dotação orçamentária 6702.15.451.01.5058.4.4.40.42.01, fonte de Recursos do Tesouro do Estado, e ao CONVENIENTE, como forma de contrapartida, destinar o valor de 175.363,12(cento e setenta e cinco mil e trezentos e sessenta e três reais e doze centavos), importância equivalente a 31,00% do valor total pactuado.

PARÁGRAFO PRIMEIRO: Durante a execução do objeto deste CONVÊNIO, toda e qualquer despesa excedente deverá ser suportada integralmente pelo CONVENIENTE, na forma de contrapartida municipal.

PARÁGRAFO SEGUNDO: Havendo redução dos recursos previstos no Convênio, com base nos sucessivos Planos de Trabalho (Preliminar e/ou Definitivo), a redução de valor deverá ser feita na contrapartida do município, desde que respeitada a permanência de uma contrapartida, de, no mínimo 5% do novo valor total.

Após estipulada a contrapartida mínima de 5%, havendo valor excedente, essa redução de valor será aplicada sobre os recursos do Tesouro do Estado.

PARÁGRAFO TERCEIRO: Se, após a licitação e a homologação do processo licitatório, houver redução de valor em relação ao último valor total estipulado, a redução deverá ser aplicada sobre a contrapartida do município, desde que respeitada

Palácio das Araucárias

Rua Jacy Loureiro de Campos, s/n | 2º andar | Centro Cívico

80530-140 | Curitiba | Paraná | Telefone: 41 3250-7200 | www.sedu.pr.gov.br | sedu@pr.gov.br

Página 2 de 13



MINUTA CONVÊNIO N° 1030/2022 - SEDU

a permanência de uma contrapartida de, no mínimo 5% do novo valor total. Após estipulada a contrapartida mínima de 5%, havendo valor excedente, essa redução de valor será aplicada sobre os recursos do Tesouro do Estado.

CLÁUSULA TERCEIRA – LIBERAÇÃO DOS RECURSOS

Os recursos do CONCEDENTE, destinados à execução do objeto deste CONVÊNIO, serão liberados de acordo com a Lei Estadual nº 19.206/2017, Lei Estadual nº 19.361/2017 e com as medições realizadas pelo CONVENENTE, devidamente aprovadas pelo INTERVENIENTE, de forma proporcional com a contrapartida do município, exceto nos casos enumerados na legislação pertinente.

PARÁGRAFO PRIMEIRO: No caso de obras, o valor da última medição não poderá ter percentual inferior ao estabelecido no edital de licitação aprovado pelo INTERVENIENTE.

PARÁGRAFO SEGUNDO: Os recursos repassados e a contrapartida financeira deverão ser depositados e movimentados na mesma conta bancária específica, em instituição financeira oficial.

PARÁGRAFO TERCEIRO: Não havendo instituição financeira oficial na localidade do CONVENENTE, os valores transferidos e a contrapartida, se houver, poderão ser movimentados em agência bancária local, observada a legislação pertinente.

CLÁUSULA QUARTA – UTILIZAÇÃO DOS RECURSOS

O CONVENENTE deverá providenciar a abertura de conta bancária específica, em instituição financeira oficial, para a movimentação dos recursos transferidos pelo CONCEDENTE, na forma da Lei Estadual 19.361/2017, permitindo-se saques somente para pagamento de despesas referentes ao objeto pactuado.

PARÁGRAFO PRIMEIRO: Os recursos repassados, bem como a contrapartida municipal depositada, enquanto não utilizados, serão obrigatoriamente aplicados pelo CONVENENTE na forma da legislação vigente.

PARÁGRAFO SEGUNDO: As receitas financeiras auferidas na forma do parágrafo anterior serão obrigatoriamente computadas a crédito deste CONVÊNIO e aplicadas, exclusivamente, no objeto de sua finalidade ou para cobrir eventuais tarifas bancárias que não sejam decorrentes de culpa do agente tomador dos recursos, ou do descumprimento de determinações legais ou conveniais, desde que constem de demonstrativo específico que integrará as prestações de contas, conforme itens a seguir:

Palácio das Araucárias

Rua Jacy Loureiro de Campos, s/n | 2º andar | Centro Cívico

80530-140 | Curitiba | Paraná | Telefone: 41 3250-7200 | www.sedu.pr.gov.br | sedu@pr.gov.br

Página 3 de 13



MINUTA CONVÊNIO N° 1030/2022 - SEDU

I – Se forem custeadas com recursos do convênio, as eventuais tarifas bancárias deverão constar do campo específico de despesas do Sistema Integrado de Transferências – SIT, do Tribunal de Contas do Estado do Paraná;

II – Se forem depositados recursos próprios do município para cobrir eventuais tarifas bancárias, receitas e os valores tarifários deverão ser informados nos campos específicos do SIT;

PARÁGRAFO TERCEIRO: Os registros no SIT das movimentações financeiras realizados pelo CONVENIENTE devem coincidir integralmente com os demonstrativos bancários anexados no SIT.

PARÁGRAFO QUARTO: Quando da conclusão, denúncia, rescisão ou extinção deste CONVÊNIO, os saldos financeiros remanescentes, inclusive os provenientes das receitas realizadas, serão devolvidos, no prazo improrrogável de 30 (trinta) dias do evento, atualizados monetariamente, de acordo com índices aplicáveis aos débitos para com a Fazenda Pública, ao Tesouro Geral do Estado, através de Guia de Recolhimento, código 5339, sob pena da imediata instauração de tomada de contas especial, bem como nos seguintes casos:

- a. Quando da não execução do objeto do CONVÊNIO no prazo definido;
- b. Quando não for apresentada, no prazo exigido e dentro das normas vigentes, a prestação de contas parcial ou final;
- c. Quando os recursos não forem utilizados adequadamente na finalidade estabelecida deste CONVÊNIO;
- d. Quando não forem aceitas as justificativas pelo não cumprimento das metas e indicadores estabelecidos no Plano de Trabalho;
- e. Quando houver a execução e aporte de recursos financeiros de forma diversa do exposto no presente ajuste.

PARÁGRAFO QUINTO: Quando da conclusão deste convênio, se houver saldo de recursos de contrapartida municipal, esses poderão ser recolhidos ao Conveniente.

CLÁUSULA QUINTA – EXECUÇÃO DE DESPESA

As despesas relativas a este CONVÊNIO serão comprovadas por meio de documentos originais próprios, tais como notas fiscais, notas fiscais-faturas, duplicatas, recibos de pagamento, guias de recolhimento de encargos sociais ou tributos, devidamente quitados, em que constem referências ao nome do CONVENIENTE, número deste CONVÊNIO, número do empenho, número do processo, endereço, CNPJ, Município e Estado do fornecedor.

PARÁGRAFO ÚNICO: É vedado ao CONVENIENTE:

Palácio das Araucárias

Rua Jacy Loureiro de Campos, s/n | 2º andar | Centro Cívico

80530-140 | Curitiba | Paraná | Telefone: 41 3250-7200 | www.sedu.pr.gov.br | sedu@pr.gov.br

Página 4 de 13



MINUTA CONVÊNIO N° 1030/2022 - SEDU

- a. Utilizar os recursos em finalidade diversa da estabelecida neste CONVÊNIO, ainda que em caráter de emergência ou em despesas efetuadas em data anterior à sua celebração ou posterior ao seu período de vigência;
- b. Realizar despesas a título de taxa ou comissão de administração, de gerência ou similar;
- c. Pagar ou acordar o pagamento de gratificação, consultoria, assistência técnica ou qualquer espécie de remuneração adicional a servidor que pertença aos quadros de órgãos ou entidades das Administrações Públicas Federal, Estaduais, Municipais ou do Distrito Federal.

CLÁUSULA SEXTA – ATRIBUIÇÕES

I – São atribuições do CONCEDENTE:

- a) Publicar o extrato deste CONVÊNIO no Diário Oficial do Estado;
- b) Registrar informações e documentos no Sistema Integrado de Transferências - SIT do Tribunal de Contas do Estado, observando o contido nas resoluções e instruções normativas daquele Tribunal;
- c) Autorizar o CONVENIENTE, após a juntada do Plano de Trabalho Definitivo e da análise e aprovação dos projetos pelo INTERVENIENTE, a licitar a consecução do objeto deste CONVÊNIO;
- d) Mediante a verificação pelo INTERVENIENTE do processo licitatório, autorizar ao CONVENIENTE a homologação da licitação e a posterior contratação da consecução do objeto deste CONVÊNIO;
- e) Repassar os recursos financeiros destinados à consecução do objeto deste CONVÊNIO após a efetiva execução do objeto com aferição supervisionada pelo Interveniante, de acordo com sucessivas medições, no caso de obras e realização de serviços ou com o recebimento de bens, nos termos da Lei nº 19.206/2017.
- f) Informar ao INTERVENIENTE a realização do repasse dos recursos ao CONVENIENTE para fins de registro e controle;
- g) Encaminhar a prestação de contas deste CONVÊNIO ao Tribunal de Contas do Estado, por meio do SIT;
- h) Validar o termo de objetivo atingido do presente CONVÊNIO, emitido pelo INTERVENIENTE;
- i) Aplicar as penalidades previstas e proceder às ações administrativas necessárias à exigência da restituição dos recursos transferidos quando for o caso.

II – São atribuições do INTERVENIENTE:

Palácio das Araucárias

Rua Jacy Loureiro de Campos, s/n | 2º andar | Centro Cívico
80530-140 | Curitiba | Paraná | Telefone: 41 3250-7200 | www.sedu.pr.gov.br | sedu@pi

Página 5 de 13

Página 5 de 11

MINUTA CONVÊNIO Nº 1030/2022 - SEDU

- a) Analisar os projetos apresentados pelo CONVENENTE, preparar editais para a realização do processo licitatório pelo CONVENENTE, analisar a documentação e preparar a autorização para homologação do processo licitatório e demais funções correlatas;
- b) Responder pela aprovação das medições realizadas pelo CONVENENTE, bem como pela supervisão da execução do objeto deste CONVÊNIO;
- c) Realizar o registro e controle dos recursos repassados;
- d) Validar o termo de recebimento provisório e definitivo do objeto deste CONVÊNIO, emitido pelo CONVENENTE;
- e) Emitir o termo de objetivo atingido do presente CONVÊNIO;
- f) Praticar os demais atos necessários ao cumprimento do objeto deste CONVÊNIO, podendo inclusive constituir comissão especial para acompanhamento de sua execução;
- g) Indicar, em ato específico, o fiscal da transferência, dando cumprimento ao contido na Resolução nº 28/2011 do Tribunal de Contas do Estado do Paraná e suas alterações posteriores.

III – São atribuições do CONVENENTE:

- a) Executar diretamente a integralidade do objeto pactuado neste CONVÊNIO;
- b) Assegurar, na sua integralidade, a execução do objeto deste CONVÊNIO, determinando a correção de vícios que possam comprometer a fruição, pela população beneficiada, das benesses inerentes ao objeto pactuado, inclusive quando detectados pelo CONCEDENTE;
- c) Operar, manter e conservar adequadamente o patrimônio público gerado pelos investimentos decorrentes deste CONVÊNIO;
- d) Suportar, integralmente, toda e qualquer despesa excedente aos recursos financeiros transferidos pelo CONCEDENTE;
- e) Assegurar, mediante previsão orçamentária específica, os valores referentes à contrapartida financeira eventualmente oferecida;
- f) Promover, se for o caso, os créditos dos recursos financeiros referentes à contrapartida, na conta bancária específica para a consecução do objeto deste CONVÊNIO;
- g) Responsabilizar-se por todos os encargos de natureza trabalhista, previdenciária, fiscal e comercial, bem como os encargos decorrentes de eventuais demandas judiciais relativas a recursos humanos utilizados na execução do objeto deste CONVÊNIO, bem como por todos os ônus tributários ou extraordinários que incidam sobre o presente instrumento;

MINUTA CONVÊNIO N° 1030/2022 - SEDU

- h) Assegurar e destacar, obrigatoriamente, a participação do Governo Estadual e, bem assim, do CONCEDENTE em toda e qualquer ação, promocional ou não, relacionada com a execução do objeto deste CONVÊNIO;
- i) Realizar, sob sua inteira responsabilidade, após a devida autorização do CONCEDENTE, o processo licitatório e a contratação, nos termos da legislação vigente;
- j) Apresentar informações e documentos ao Tribunal de Contas do Estado do Paraná, por meio do Sistema Integrado de Transferência – SIT, observando o contido nas resoluções e instruções normativas pertinentes;
- k) Realizar o acompanhamento e fiscalização dos serviços, elaborando Boletim de Medição dos serviços executados;
- l) Indicar profissional para o acompanhamento e fiscalização do cumprimento do objeto deste CONVÊNIO;
- m) Instaurar processo administrativo apuratório, inclusive de caráter disciplinar, quando constatado o desvio ou malversação de recursos públicos ou irregularidades na execução deste CONVÊNIO, comunicando a eventual instauração ao CONCEDENTE;
- n) Informar, mediante declaração por escrito, a inexistência de outro investimento público simultâneo com o mesmo objeto do presente CONVÊNIO;
- o) Exibir as marcas do Governo do Paraná, da Secretaria de Estado do Governo, do CONVENENTE e do INTERVENIENTE de acordo com os padrões de identidade visual, fornecidos pelos correspondentes órgãos, após a assinatura do CONVÊNIO, sendo vedado aos partícipes a execução de ações previstas no Plano de Trabalho Definitivo com aplicação das logomarcas institucionais no ano eleitoral, nos 03 (três) meses que antecedem o pleito até o término das eleições (2º turno, se houver), e a utilização de nomes, símbolos ou imagens que caracterizem promoção pessoal de autoridades ou servidores públicos;
- p) Efetuar o pagamento à empresa contratada para a execução do objeto deste Convênio, em um prazo máximo de cinco dias úteis após o recebimento dos recursos repassados pelo CONCEDENTE;
- q) Sem prejuízo às demais atribuições, no caso do objeto do convênio ser uma obra, junto à medição da primeira parcela deverão ser encaminhados, no que couber, os seguintes documentos:
 - 1. Comprovante de Garantia Contratual;

MINUTA CONVÊNIO N° 1030/2022 - SEDU

2. ART – Anotação de Responsabilidade Técnica, expedida pelo Conselho Regional de Engenharia ou RRT – Registro de Responsabilidade Técnica, expedido pelo Conselho de Arquitetura e Urbanismo, de fiscalização da obra ou serviço;
 3. Matrícula da Obra ou Serviço no INSS, observadas as isenções da Instrução Normativa 209/INSS/DAF;
 4. Alvará de construção.
- r) Sem prejuízo às demais atribuições, no caso do objeto do convênio ser uma obra, junto à medição da última parcela deverão ser encaminhados, no que couber, os seguintes documentos:
1. Termo de recebimento provisório;
 2. CND – Certidão Negativa de Débitos da Receita Federal, referente à matrícula da obra ou serviço.
- s) No caso de insolvência e/ou qualquer outra causa impeditiva da apresentação da CND - Certidão Negativa de Débitos da Receita Federal referente à matrícula da obra, o convênio poderá ser encerrado unilateralmente pelo CONCEDENTE, desde que a obra esteja finalizada, cumprindo com o objetivo do convênio, isentando o Estado do Paraná e o INTERVENIENTE de quaisquer ônus, mesmo que o Concedente não tenha efetuado o repasse para pagamento da medição referida na alínea r deste inciso, ficando esse pagamento sob a inteira reponsabilidade do CONVENENTE;
- t) No caso de o objeto do Convênio ser a aquisição de veículos ou equipamentos rodoviários, o CONVENENTE deverá utilizar o bem, somente após efetuar o seu pagamento;
- u) Em caso da propositura de qualquer demanda judicial envolvendo a execução do objeto deste CONVÊNIO, o CONVENENTE deverá assumir em juízo toda a responsabilidade pela sua fiscalização e contratação, isentando o Estado do Paraná e o INTERVENIENTE de quaisquer ônus;
- v) Preservar todos os documentos originais relacionados ao presente CONVÊNIO, independentemente da apresentação da prestação de contas ou mesmo após seu julgamento, em local seguro e em bom estado de conservação, mantendo-os à disposição do Tribunal de Contas do Estado do Paraná pelo prazo de 10 (dez) anos, devendo ser observadas as regras constantes na Instrução Normativa 61/2011;



MINUTA CONVÊNIO N° 1030/2022 - SEDU

- w) Apresentar ao INTERVENIENTE, no caso do objeto deste instrumento relacionar-se às ações de infraestrutura urbana (obras), no prazo máximo de 15 (quinze) dias contados a partir do ato de assinatura deste CONVÊNIO, as informações referentes à responsabilidade técnica do profissional, mediante juntada da ART ou RRT de projeto, com respectivo comprovante de recolhimento da guia respectiva, e cópia da matrícula atualizada do imóvel em nome do município impactado pela ação, quando necessário;
- x) Apresentar ao INTERVENIENTE, como condição de eficácia, os documentos relativos ao projeto básico, termo de referência, cronogramas, orçamentos e demais elementos que julgar necessários, bem como apresentar o Plano de Trabalho Definitivo, no prazo máximo de 120 (cento e vinte) dias contados a partir do ato de assinatura deste CONVÊNIO, podendo ser prorrogado a critério do CONCEDENTE e, ainda, compatível com o prazo de validade das normas orçamentárias referentes à validade dos empenhos, sob pena de rescisão unilateral deste instrumento;
- y) Sem prejuízo das demais atribuições, no caso da utilização de projetos padrão do Banco de Projetos de Edificações da PRED, em conformidade com a Resolução Conjunta nº 001/22 SEDU/PRED/PARANACIDADE/Agência de Fomento do Paraná, o CONVENIENTE deverá assumir os seguintes compromissos:
1. Disponibilizar terreno livre e desembaraçado e apresentar a documentação ao INTERVENIENTE, constando a matrícula atualizada em nome do Município;
 2. Elaborar todos os projetos e realizar os serviços de engenharia necessários para implantação da obra no respectivo terreno, com emissão das respectivas ARTs/RRTs dos projetos de arquitetura de implantação, complementares de implantação e orçamento completo, abrangendo o Projeto-Padrão e a Implantação, respeitando as boas práticas da engenharia, normas técnicas da ABNT e demais legislações de regência e apresentar ao INTERVENIENTE, para aprovação;
 3. Manter a integridade dos projetos padrão do Banco de Projetos de Edificações, não promovendo alterações ou adequações e respeitando os direitos de seus autores. No caso de intenção de alteração o Município deverá encaminhar consulta formal ao PARANACIDADE, que fará tratativas com os autores do projeto;



MINUTA CONVÊNIO Nº 1030/2022 - SEDU

4. Providenciar todas as licenças que se fizerem necessárias, bem como aprovações dos projetos junto às concessionárias e órgãos públicos competentes.

CLÁUSULA SÉTIMA – ACOMPANHAMENTO, FISCALIZAÇÃO E SUPERVISÃO

É prerrogativa do CONCEDENTE conservar a autoridade normativa e exercer controle, fiscalização e supervisão sobre a execução deste CONVÊNIO.

PARÁGRAFO PRIMEIRO: O CONVENENTE assegurará e adotará as medidas necessárias ao livre acesso dos profissionais designados pelo CONCEDENTE e pelo INTERVENIENTE aos processos, documentos e informações referentes aos instrumentos de transferência que se relacionem ao objeto do presente CONVÊNIO, além dos locais de sua execução.

PARÁGRAFO SEGUNDO: O CONVENENTE também assegurará o livre acesso de servidores do sistema de controle interno e externo estadual ao qual esteja subordinado, a qualquer tempo e lugar, a todos os atos e fatos relacionados direta ou indiretamente com o instrumento pactuado, quando em missão de fiscalização ou auditoria.

CLÁUSULA OITAVA – PRESTAÇÃO DE CONTAS

A prestação de contas deste CONVÊNIO deverá ser encaminhada pelo CONCEDENTE ao Tribunal de Contas do Estado do Paraná, por meio do Sistema Integrado de Transferência – SIT, observando o contido nas resoluções e instruções normativas expedidas pelo Tribunal de Contas do Estado do Paraná.

PARÁGRAFO ÚNICO: O CONVENENTE deverá efetuar a prestação de contas parcial dos recursos repassados, sob pena de obstar o repasse das prestações financeiras subsequentes, bem como deverá efetuar a prestação de contas ao CONCEDENTE, conforme prazo estabelecido na legislação vigente.

CLÁUSULA NONA – ALTERAÇÕES

O presente CONVÊNIO poderá devidamente motivado e por mútuo acordo entre os partícipes mediante termo aditivo, ter suas condições alteradas, desde que dentro do prazo de vigência, vedada, ainda que em caráter de emergência, a alteração do objeto.

PARÁGRAFO ÚNICO: O valor do presente CONVÊNIO não poderá ser aumentado, salvo se ocorrer alguma das seguintes hipóteses, mas sempre dependendo de apresentação pelo CONVENENTE e aprovação prévia pelo INTERVENIENTE de projeto adicional detalhado e de comprovação da fiel execução das etapas anteriores



MINUTA CONVÊNIO N° 1030/2022 - SEDU

e com a devida prestação de contas dos valores já transferidos, sendo sempre formalizado por termo aditivo, precedido do respectivo plano de trabalho:

- a. Se ocorrer ampliação do objeto capaz de justificá-lo;
- b. Quando houver modificação do projeto ou das especificações, para melhor adequação técnica aos seus objetivos;
- c. Quando necessária a modificação do valor ajustado em decorrência de acréscimo quantitativo de seu objeto;
- d. Quando ocorrerem fatos imprevisíveis ou previsíveis, porém, de consequências incalculáveis, retardadoras ou impeditivas da execução do ajustado, ou ainda, em caso de força maior, caso fortuito ou fato do príncipe, configurando álea econômica extraordinária e extracontratual.

CLÁUSULA DÉCIMA – DENÚNCIA E RESCISÃO

O presente CONVÊNIO poderá ser denunciado, por escrito, a qualquer tempo, e rescindido de pleno direito, independentemente de interpelação judicial ou extrajudicial, por descumprimento das normas estabelecidas na legislação vigente, por inadimplemento de quaisquer de suas cláusulas ou condições, ou pela superveniência de norma legal ou de fato que o torne material ou formalmente inexecutável, sem quaisquer ônus advindos dessa medida, imputando-se aos partícipes as responsabilidades das obrigações decorrentes do prazo em que tenha vigido e creditando-se-lhes os benefícios adquiridos no mesmo período.

PARÁGRAFO ÚNICO: Constituem motivo para a rescisão deste CONVÊNIO, independentemente do instrumento de sua formalização:

- a. Inadimplemento de qualquer das cláusulas pactuadas;
- b. Utilização de recursos em desacordo com o objeto previsto no Plano de Trabalho;

Palácio das Araucárias

Rua Jacy Loureiro de Campos, s/n | 2º andar | Centro Cívico
80530-140 | Curitiba | Paraná | Telefone: 41 3250-7200 | www.sedu.pr.gov.br | sedu@pr.gov.br

Página 11 de 13

MINUTA CONVÊNIO Nº 1030/2022 - SEDU

- c. Constatação, a qualquer tempo, de falsidade ou incorreção de informação em qualquer documento apresentado ou de irregularidade de natureza grave;
- d. Falta de apresentação da prestação de contas final ou de prestações de contas parciais;
- e. A verificação de qualquer circunstância que enseje a instauração de tomada de contas especial.
- f. A não apresentação tempestiva do Plano de Trabalho Definitivo, nos termos do art. 7º, do Decreto Estadual nº 3536/2019.

CLÁUSULA DÉCIMA PRIMEIRA – VIGÊNCIA

O prazo de vigência deste CONVÊNIO será de 24 meses, contados a partir da data de sua publicação, podendo ser prorrogado por meio de termo aditivo, desde que motivado e devidamente justificado pela parte interessada.

CLÁUSULA DÉCIMA SEGUNDA – PUBLICAÇÃO

Caberá ao CONCEDENTE providenciar, por sua conta, a publicação resumida do presente CONVÊNIO, no Diário Oficial do Estado, sendo condição indispensável para sua eficácia.

CLÁUSULA DÉCIMA TERCEIRA – DIREITO DE PROPRIEDADE

Os bens remanescentes na data da conclusão ou extinção deste CONVÊNIO, que, em razão deste, tenham sido adquiridos, produzidos, transformados ou construídos são de propriedade do CONVENENTE, respeitado o disposto na legislação pertinente.

CLÁUSULA DÉCIMA QUARTA – CASOS OMISSOS

Os casos omissos deste CONVÊNIO serão regidos pela legislação aplicável à espécie e, quando possível, de comum acordo entre os partícipes.

CLÁUSULA DÉCIMA QUINTA – FORO

Os partícipes elegem o foro da Comarca da Região Metropolitana de Curitiba, com exclusão de qualquer outro por mais privilegiado que seja, para dirimir quaisquer dúvidas ou questões oriundas do presente CONVÊNIO, que não possam ser resolvidas administrativamente.

Palácio das Araucárias

Rua Jacy Loureiro de Campos, s/n | 2º andar | Centro Cívico

80530-140 | Curitiba | Paraná | Telefone: 41 3250-7200 | www.sedu.pr.gov.br | sedu@pr.gov.br

Página 12 de 13



MINUTA CONVÊNIO Nº 1030/2022 - SEDU

E por assim estarem plenamente de acordo, os partícipes firmam o presente CONVÊNIO, na presença das testemunhas abaixo indicadas, em 02 (duas) vias de igual teor e forma.

Assinado digitalmente por:

AUGUSTINHO ZUCCHI

Secretário de Estado do Desenvolvimento Urbano e de Obras Públicas e
Superintendente do Serviço Social Autônomo PARANACIDADE

SEZAR AUGUSTO BOVINO

Prefeito(a) Municipal de RIO BONITO DO IGUAÇU

**SECRETARIA DO DESENVOLVIMENTO URBANO E OBRAS PÚBLICAS
ASSESSORIA DE CONVENIOS**

Protocolo: 18.547.690-1
Assunto: SOLICITA A LIBERAÇÃO DE RECURSOS NO VALOR DE R\$ 550.000,00 (QUINHENTOS E CINQUENTA MIL REAIS) SENDO QUE R\$ 400.000,00 (QUATROCENTOS MIL REAIS) PROVENIENTES DA SEDU E CONTRAPARTIDA DO MUNICÍPIO NÃO VALOR DE R\$ 150.000,00 (CENTO E CINQUENTA MIL REAIS), PARA CONSTRUÇÃO DE EDIFICAÇÃO PARA ABRIGAR A SECRETARIA DE ASSISTÊNCIA SOCIAL DO MUNICÍPIO.
Interessado: MUNICÍPIO DE RIO BONITO DO IGUAÇU
Data: 22/06/2022 11:18

DESPACHO

Encaminha-se para parecer jurídico.



PROTOCOLO: 18.547.690-1
PARECER: 1011/2022/N-AJ/SEDU
INTERESSADO: MUNICÍPIO DE RIO BONITO DO IGUAÇU
ASSUNTO: CONVÊNIO A SER CELEBRADO ENTRE A SEDU, O PARANACIDADE E O MUNICÍPIO DE RIO BONITO DO IGUAÇU

Trata o presente protocolo de Minuta de Convênio referente à **CONSTRUÇÃO DE CENTRO DE REFERÊNCIA DE ASSISTÊNCIA SOCIAL**, que se pretende firmar entre esta Secretaria de Estado, o Paranacidade, e o Município de RIO BONITO DO IGUAÇU.

Conforme os documentos acostados, houve a apresentação do Plano de Trabalho Preliminar pelo Município, bem como a respectiva análise pela Coordenadoria Técnica da SEDU -CETEC, tendo seu valor disponibilizado em composição financeira entre os convenientes na ordem de R\$ 400.000,00, oriundos do Tesouro do Estado, R\$ 175.363,12 a título de contrapartida municipal, totalizando o convênio em R\$ 575.363,12.

Preliminarmente, é preciso observar que a presente informação tem caráter meramente opinativo e seu conteúdo cinge-se à análise da legalidade dos procedimentos adotados, especialmente se foram realizados em conformidade com a Lei Estadual nº. 15.608/2007, Decretos Estaduais nº. 4.189/2016 e nº. 8.622/2013, Lei Estadual nº 19.361/2017, bem como a Lei Federal nº. 8.666/1993.

Portanto, não cabe, por parte deste órgão interno, qualquer análise relativa ao objeto da contratação e informações técnicas especializadas. Desta forma, dado o caráter opinativo da presente manifestação, a autoridade competente para decidir não está adstrita ao aqui manifestado.

Registre-se, que o presente ajuste cumpre com o conteúdo disposto na Lei Estadual nº 19.361/2017 e no Decreto Estadual nº 3536/2019, que dispõe sobre os procedimentos a serem adotados pela SEDU na elaboração dos convênios com os municípios paranaenses, em especial quanto ao Plano de Trabalho Preliminar. **Condicionando que, nos convênios de infraestrutura/construção civil e aquisição de imóvel, seja apresentada matrícula atualizada do imóvel, no prazo de 15 (quinze) dias, conforme previsto no item III da cláusula sexta do convênio, sob pena de rescisão unilateral do ajuste.**

Igualmente, encontra-se apensado a este protocolo o devido Plano de Trabalho Preliminar assinado e aprovado pelos órgãos competentes com o atesto da disponibilidade financeira do ente municipal, bem como a Minuta do Convênio.

Palácio das Araucárias

Rua Jacy Loureiro de Campos, s/n | 2º andar | Centro Cívico

80530-140 | Curitiba | Paraná | Telefone: 41 3250-7200 | www.sedu.pr.gov.br | sedu@pr.gov.br



Ainda, registre-se que o presente convênio cumpre com os requisitos do Decreto Estadual nº 5.409, de 03 de novembro de 2016, em especial quanto ao art. 2º-A, que delega ao Secretário de Desenvolvimento Urbano e Obras Públicas a competência para celebrar convênios e instrumentos congêneres.

No mesmo sentido, verificamos a existência da Declaração de Adequação de Despesas/DAD, emitida pelo Grupo Orçamentário e Financeiro Setorial/GOFS/SEDU, afirmando que os recursos estão alicerçados na conta da Dotação Orçamentária 6702.1545101.5058, Desenvolvimento Sustentável da Infraestrutura Urbana Fonte do Tesouro do Estado, no elemento de despesa 4440.4200 - Auxílio, sub elemento de despesa 01 - Auxílios aos Municípios, devidamente assinada pelo Ordenador de despesas desta Pasta.

Conforme informações prestadas pelo Grupo Orçamentário e Financeiro Setorial/GOFS/SEDU, foi alocado, pelo Estado do Paraná, o montante de R\$ 400.000,00.

Também, se encontram presentes os demais requisitos regulamentados pela Resolução nº 028/2011/TCE/PR, referentes ao Sistema Integrado de Transferências – SIT.

Por fim, insta salientar que as certidões exigidas pelo artigo 136 da Lei Estadual nº 15.608/07, deverão ser verificadas pelo Grupo Orçamentário e Financeiro Setorial/GOFS/SEDU, antes da formalização do Convênio.

DIANTE DO EXPOSTO, somos de Parecer FAVORÁVEL à realização do Convênio a ser celebrado com o município de RIO BONITO DO IGUAÇU, tendo o PARANACIDADE na condição de Interveniante, no qual se verificam os termos da minuta de convênio em anexo, estarem de acordo com as disposições dos art. 133, art. 134 e art. 137, da Lei Estadual 15.608/200 e Lei Estadual nº 19.361/2017, relativos aos requisitos legais de convênios a serem celebrados pelo Poder Público Estadual.

É o Parecer.

Assinado digitalmente por:

Maria de Guadalupe C. de O. Moretti Schneider
Advogada do Poder Executivo Pr
Secretaria de Estado do Desenvolvimento Urbano e de Obras Públicas - SEDU
Assessoria Jurídica

Palácio das Araucárias
Rua Jacy Loureiro de Campos, s/n | 2º andar | Centro Cívico
80530-140 | Curitiba | Paraná | Telefone: 41 3250-7200 | www.sedu.pr.gov.br | sedu@pr.gov.br



ePROTOCOLO



Documento: **NRioBonitodoIguacu43.pdf**.

Assinatura Avançada realizada por: **Maria de Guadalupe Carvalho de Oliveira Moretti Schneider** em 23/06/2022 10:44.

Inserido ao protocolo **18.547.690-1** por: **Gilmario Ferraz da Silveira** em: 23/06/2022 10:39.



Documento assinado nos termos do Art. 38 do Decreto Estadual nº 7304/2021.

A autenticidade deste documento pode ser validada no endereço:
<https://www.eprotocolo.pr.gov.br/spiweb/validarDocumento> com o código:
fdb039924bc7dd42a1a5274e27dbf3.



MINISTÉRIO DA FAZENDA
Secretaria da Receita Federal do Brasil
Procuradoria-Geral da Fazenda Nacional



**CERTIDÃO POSITIVA COM EFEITOS DE NEGATIVA DE DÉBITOS RELATIVOS AOS TRIBUTOS
FEDERAIS E À DÍVIDA ATIVA DA UNIÃO**

Nome: **MUNICÍPIO DE RIO BONITO DO IGUAÇU**
CNPJ: **95.587.770/0001-99**

Ressalvado o direito de a Fazenda Nacional cobrar e inscrever quaisquer dívidas de responsabilidade do sujeito passivo acima identificado que vierem a ser apuradas, é certificado que:

1. constam débitos administrados pela Secretaria da Receita Federal do Brasil (RFB) com exigibilidade suspensa nos termos do art. 151 da Lei nº 5.172, de 25 de outubro de 1966 - Código Tributário Nacional (CTN), ou objeto de decisão judicial que determina sua desconsideração para fins de certificação da regularidade fiscal, ou ainda não vencidos; e
2. não constam inscrições em Dívida Ativa da União (DAU) na Procuradoria-Geral da Fazenda Nacional (PGFN).

Conforme disposto nos arts. 205 e 206 do CTN, este documento tem os mesmos efeitos da certidão negativa.

Esta certidão é válida para o estabelecimento matriz e suas filiais e, no caso de ente federativo, para todos os órgãos e fundos públicos da administração direta a ele vinculados. Refere-se à situação do sujeito passivo no âmbito da RFB e da PGFN e abrange inclusive as contribuições sociais previstas nas alíneas 'a' a 'd' do parágrafo único do art. 11 da Lei nº 8.212, de 24 de julho de 1991.

A aceitação desta certidão está condicionada à verificação de sua autenticidade na Internet, nos endereços <<http://rfb.gov.br>> ou <<http://www.pgfn.gov.br>>.

Certidão emitida gratuitamente com base na Portaria Conjunta RFB/PGFN nº 1.751, de 2/10/2014.

Emitida às 14:49:59 do dia 06/01/2022 <hora e data de Brasília>.

Válida até 05/07/2022.

Código de controle da certidão: **E140.65AE.C59E.7BC1**

Qualquer rasura ou emenda invalidará este documento.



Estado do Paraná
Secretaria de Estado da Fazenda
Receita Estadual do Paraná



Certidão Negativa
de Débitos Tributários e de Dívida Ativa Estadual
Nº 026709000-80

Certidão fornecida para o CNPJ/MF: **95.587.770/0001-99**

Nome: **CNPJ NÃO CONSTA NO CADASTRO DE CONTRIBUINTES DO ICMS/PR**

Ressalvado o direito da Fazenda Pública Estadual inscrever e cobrar débitos ainda não registrados ou que venham a ser apurados, certificamos que, verificando os registros da Secretaria de Estado da Fazenda, constatamos não existir pendências em nome do contribuinte acima identificado, nesta data.

Obs.: Esta Certidão engloba todos os estabelecimentos da empresa e refere-se a débitos de natureza tributária e não tributária, bem como ao descumprimento de obrigações tributárias acessórias.

Válida até 06/09/2022 - Fornecimento Gratuito

A autenticidade desta certidão deverá ser confirmada via Internet
www.fazenda.pr.gov.br



Dúvidas mais Frequentes | Início | V - 1.1

Certificado de Regularidade do FGTS - CRF

Inscrição: 95.587.770/0001-99

Razão Social: RIO BONITO DO IGUAÇU PREFEITURA MUNICIPAL

Nome Fantasia: PMRBI

Endereço: RUA 7 DE SETEMBRO 720 / CENTRO / RIO BONITO DO IGUAÇU / PR / 85340-000

A Caixa Econômica Federal, no uso da atribuição que lhe confere o Art. 7, da Lei 8.036, de 11 de maio de 1990, certifica que, nesta data, a empresa acima identificada encontra-se em situação regular perante o Fundo de Garantia do Tempo de Serviço - FGTS.

O presente Certificado não servirá de prova contra cobrança de quaisquer débitos referentes a contribuições e/ou encargos devidos, decorrentes das obrigações com o FGTS.

Validade: 06/06/2022 a 05/07/2022

Certificado Número: 2022060601055100589415

Informação obtida em 23/06/2022 15:03:51

Visualizar

Voltar

Utilização deste Certificado para os fins previstos em Lei está condicionada à verificação de autenticidade no site da Caixa: www.caixa.gov.br



Tribunal de Contas do Estado do Paraná

Certidão Liberatória

MUNICÍPIO DE RIO BONITO DO IGUAÇU

CNPJ Nº: 95.587.770/0001-99

FINALIDADE DA CERTIDÃO: RECEBIMENTO DE RECURSOS PÚBLICOS, MEDIANTE CONVÊNIO, TERMO DE PARCERIA, CONTRATO DE GESTÃO OU INSTRUMENTO CONGÊNERE

É CERTIFICADO, NA FORMA DO ART. 95, DA LEI COMPLEMENTAR ESTADUAL Nº 113, DE 15/12/2005, E DOS ARTS. 289 E SEGUINTE DO REGIMENTO INTERNO DO TRIBUNAL DE CONTAS, QUE O MUNICÍPIO DE RIO BONITO DO IGUAÇU ESTÁ EM SITUAÇÃO REGULAR PARA RECEBIMENTO DE RECURSOS PÚBLICOS.

VALIDADE: CERTIDÃO VÁLIDA ATÉ O DIA 28/06/2022, MEDIANTE AUTENTICAÇÃO VIA INTERNET EM WWW.TCE.PR.GOV.BR.

CERTIDÃO EXPEDIDA COM BASE NA INSTRUÇÃO NORMATIVA 68/2012.



Tribunal de Contas do Estado do
Paraná

Código de controle 0627.ZEID.7039
Emitida em 29/04/2022 às 08:51:19

Dados transmitidos de forma segura.

Para aumentar o tamanho da janela, clique no botão **Maximizar** do navegador **Imprimir** **Fechar**

Estado do Paraná
Secretaria de Estado da Fazenda
Diretoria do Tesouro do Estado - DTE

**Certidão Negativa para Transferências Voluntárias
Nº 00056775**

Dados do Município: **Prefeitura Municipal de Rio Bonito do Iguaçu**Endereço: **7 de setembro , 720**Município: **Rio Bonito do Iguaçu - CNPJ nº: 95.587.770/0001-99**Estado: **PR**

Em atendimento ao disposto na Lei Complementar nº 101, de 04/05/2000, o Poder Executivo Estadual certifica:

- Que o Município supra homologou junto à STN, via Portal SICONFI, a prestação de contas referente ao exercício de 2021, conforme art. 51, parágrafo 1º, inciso I.
- Que em nome do Município supra não consta a existência de débitos junto ao Estado, conforme determina o art. 25, parágrafo 1º, inciso IV, alínea A.

A aceitação da presente certidão está condicionada à verificação de sua validade na Internet no endereço: <http://www.fazenda.pr.gov.br>**Esta Certidão tem validade até 13 de agosto de 2022**



PODER JUDICIÁRIO
JUSTIÇA DO TRABALHO

CERTIDÃO NEGATIVA DE DÉBITOS TRABALHISTAS

Nome: MUNICIPIO DE RIO BONITO DO IGUACU (MATRIZ E FILIAIS)
CNPJ: 95.587.770/0001-99
Certidão n°: 16371501/2022
Expedição: 23/05/2022, às 16:16:33
Validade: 19/11/2022 - 180 (cento e oitenta) dias, contados da data de sua expedição.

Certifica-se que **MUNICIPIO DE RIO BONITO DO IGUACU (MATRIZ E FILIAIS)**, inscrito(a) no CNPJ sob o n° **95.587.770/0001-99**, **NÃO CONSTA** como inadimplente no Banco Nacional de Devedores Trabalhistas. Certidão emitida com base nos arts. 642-A e 883-A da Consolidação das Leis do Trabalho, acrescentados pelas Leis ns.º 12.440/2011 e 13.467/2017, e no Ato 01/2022 da CGJT, de 21 de janeiro de 2022. Os dados constantes desta Certidão são de responsabilidade dos Tribunais do Trabalho.

No caso de pessoa jurídica, a Certidão atesta a empresa em relação a todos os seus estabelecimentos, agências ou filiais.

A aceitação desta certidão condiciona-se à verificação de sua autenticidade no portal do Tribunal Superior do Trabalho na Internet (<http://www.tst.jus.br>).

Certidão emitida gratuitamente.

INFORMAÇÃO IMPORTANTE

Do Banco Nacional de Devedores Trabalhistas constam os dados necessários à identificação das pessoas naturais e jurídicas inadimplentes perante a Justiça do Trabalho quanto às obrigações estabelecidas em sentença condenatória transitada em julgado ou em acordos judiciais trabalhistas, inclusive no concernente aos recolhimentos previdenciários, a honorários, a custas, a emolumentos ou a recolhimentos determinados em lei; ou decorrentes de execução de acordos firmados perante o Ministério Público do Trabalho, Comissão de Conciliação Prévia ou demais títulos que, por disposição legal, contiver força executiva.

Certidão e sugestões: certidao.tst.jus.br

NOTA DE EMPENHO

Identificação

N. Documento	22001140	Tipo de Documento	OC	Data de Emissão	23/06/22
Pedido de Origem	22001229	Tipo de Pedido de Origem	OR		
Unidade Contábil	06700 SECRETARIA DE ESTADO DO DESENVOLVIMENTO URBANO				
Unidade	6702 DIRETORIA GERAL				
CNPJ Unidade	76.416.908/0001-42				
Proj/Atividade	5058 DESENVOLVIMENTO SUSTENTÁVEL DA INFRAESTRUTURA URBANA				

Características

Recurso	Normal	Tipo Empenho	2	Estimativa	
Adiantamento	NÃO	Diferido			
Obra	NÃO	Previsão Pagamento			
Utilização	5 Despesas de capital	N. Licitação		Mod. de Licitação	Isento/Não Aplicável
Reserva Saldo		N. Contrato		Tp. Contrato	
Cond. Pagamento	AV	N. Convênio	1030/2022	Tp. Convênio	1 TERMO DE CONVÊNIO CC
P.A.D.V.	00	N. SID			

Credor

Credor: 119973 - RIO BONITO DO IGUAÇU . PREF. MUNIC. CNPJ 95.587.770/0001-99

Endereço: RUA SETE DE SETEMBRO, 720 - EDIFÍCIO - CENTRO
RIO BONITO DO IGUAÇU - PR BR

CEP: 85340000

Banco/Agência: 001/4133-5

Conta: 10673/9

Demonstrativo de Saldo Orçamentário

DOTAÇÃO ORÇAMENTÁRIA

6702 5058 15 451 01 44404201 00 0000000100 1

Obs.: Valor estornado: R\$,00

R\$ 400.000,00 (quatrocentos mil reais)

Histórico

Conv. 1030/22 - Próprios do Executivo Municipal

Aprovador

Dt.Aprovação

AUTORIZAÇÃO DO RESPONSÁVEL

R5843500A 23/06/22

15:26:12 Criador por GOLIVEIRA

Página 1



ePROTOCOLO



Documento: **EmpRioBonitodolguacu.pdf**.

Assinatura Qualificada realizada por: **Carlos Roberto Caetano** em 23/06/2022 16:27.

Inserido ao protocolo **18.547.690-1** por: **Geneci de Oliveira** em: 23/06/2022 15:29.



Documento assinado nos termos do Art. 38 do Decreto Estadual nº 7304/2021.

A autenticidade deste documento pode ser validada no endereço:
<https://www.eprotocolo.pr.gov.br/spiweb/validarDocumento> com o código:
f1fdc123c360bc59a20f78d379c40c84.



TRIBUNAL DE CONTAS DO ESTADO DO PARANÁ
Gabinete da Presidência

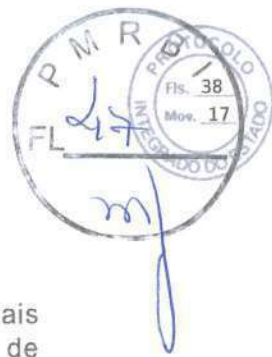

PORTARIA EXTRAORDINÁRIA Nº 47/2022

Dispõe sobre medidas emergenciais decorrentes dos registros suspeitos de atividades maliciosas detectados na infraestrutura tecnológica deste Tribunal.

O CONSELHEIRO FABIO DE SOUZA CAMARGO, PRESIDENTE DO TRIBUNAL DE CONTAS DO ESTADO DO PARANÁ, usando das atribuições que lhe são conferidas pelo art. 122, I, da Lei Complementar Estadual nº 113, de 15 de dezembro de 2005, e pelos arts. 16, XIV, XXXIII, XXXIV, XXXIX e 198, do Regimento Interno,

RESOLVE

Art. 1º Em razão dos registros suspeitos de atividades maliciosas recentemente detectados na infraestrutura tecnológica deste Tribunal, ficam suspensos os prazos processuais e o peticionamento geral, no período entre 13 de maio de 2022 e 30 de junho de 2022, inclusive.

Art. 2º Ficam adiadas as sessões de julgamento dos órgãos deliberativos do Tribunal previstas para o período a que se refere o art. 1º.

Art. 3º Fica prorrogada por 45 (quarenta e cinco) dias a validade das certidões liberatórias vigentes em 17 de maio de 2022, contados a partir da data de vencimento indicada na certidão.

Art. 4º Os pedidos de novas certidões liberatórias ou certidões para contratação de operações de crédito deverão ser encaminhados para o e-mail cgf@tce.pr.gov.br.

§ 1º O pedido deverá ser assinado pelo representante legal da entidade.

§ 2º Os pedidos de certidão para contratação de operações de crédito devem ser encaminhados juntamente com os seguintes documentos:

I - declaração atestando a observância dos artigos 33, 37 e 11 da Lei Complementar nº 101/00 (Lei de Responsabilidade Fiscal - LRF), conforme solicitado no art. 1º, inciso II, da IN 74/2012 - TCEPR, quanto:

a) à inexistência de operações de crédito vedadas pela LRF e de operações creditícias sem registro na Secretaria do Tesouro Nacional;

b) à não ocorrência de outorga de procurações que onerem receitas de impostos ou transferências, para hipóteses não autorizadas pela Constituição Federal;

c) ao cumprimento do art. 11, da LRF, no aspecto da exercitação da capacidade tributária;

II - cópias das publicações completas dos demonstrativos dos Relatórios Resumidos da Execução Orçamentária - RREO e dos Relatórios de Gestão Fiscal - RGF dos exercícios de 2021 e 2022 dos Poderes Executivo e Legislativo;

III - para a certificação do art. 167-A da Constituição Federal, cópia do Balanço Orçamentário Consolidado do RREO dos últimos 12 meses (maio/2021 a abril/2022) dos Poderes Executivos e Legislativos, com as informações das receitas e despesas intraorçamentárias separadas entre correntes e de capital;



TRIBUNAL DE CONTAS DO ESTADO DO PARANÁ
Gabinete da Presidência



IV – para as certidões com garantia da União e externas, cópia da publicação do Anexo 12 do RREO do 6º bimestre de 2020 (Demonstrativo das Receitas e Despesas com ações e serviços públicos de saúde).

Art. 5º Os pedidos de certidão sobre as sanções previstas no art. 85, VI e VII, da Lei Complementar Estadual nº 113, de 2005 (inabilitação para o exercício de cargo em comissão e proibição de contratação com o poder público estadual e municipal), deverão ser encaminhados para o e-mail dg@tce.pr.gov.br.

Art. 6º Os pedidos de certidões de que tratam os arts. 4º e 5º deverão ser encaminhados em documento PDF e deverão ser assinados de forma manual.

Art. 7º As certidões excepcionalmente expedidas na forma dos arts. 4º e 5º serão assinadas em registro físico e serão enviadas por e-mail ao requerente.

Parágrafo único. A versão física da certidão ficará disponível na sede do Tribunal para retirada.

Art. 8º Ficam prorrogados por 30 (trinta) dias os prazos previstos:

I – na Instrução Normativa relativa à Agenda de Obrigações Municipais para o exercício de 2022, quanto ao envio de dados e declarações ao Tribunal;

II – para o envio dos dados ao SEI-CED pelas entidades estaduais;

III – para o envio dos dados ao SIT.

Art. 9º Fica prorrogado o prazo para o envio das certidões explicativas de inteiro teor sobre as execuções fiscais de responsabilidade dos municípios, nos termos da Resolução nº 70/2019 deste Tribunal, para aqueles municípios que tinham o prazo inicial previsto como 10 de junho de 2022, para 10 de agosto de 2022.

Art. 10. Excetuado o previsto no art. 11, os prazos concedidos aos jurisdicionados nas fiscalizações de caráter não processual realizadas pelas unidades técnicas do Tribunal e que estavam em aberto em 13 de maio de 2022 serão reiterados ou renovados por meio de contato realizado nos termos do art. 12.

Art. 11. Os prazos concedidos aos jurisdicionados nas fiscalizações realizadas pela Coordenadoria de Acompanhamento de Atos de Gestão (CAGE), que estavam em aberto em 13 de maio de 2022, ficam prorrogados até 27 de maio de 2022.

§ 1º As respostas dos jurisdicionados nas fiscalizações indicadas no *caput* deste artigo devem ser encaminhados ao Tribunal nos termos do art. 12, I.

§ 2º As respostas de Apontamentos Preliminares de Acompanhamento - APA relativos a Requerimentos de Análise Técnica, de aposentadorias e pensões, somente deverão ser enviadas por meio do Sistema Gerenciador de Acompanhamento - SGA quando esse sistema estiver disponível para acesso pelo jurisdicionado.

Art. 12. O contato com o jurisdicionado durante a realização de fiscalização desenvolvida por unidade técnica do Tribunal será realizado a partir dos seguintes e-mails oficiais:

I – para a Coordenadoria de Acompanhamento de Atos de Gestão: tce-cage@tce.pr.gov.br;

II – para a Coordenadoria de Auditorias:

a) caud@tce.pr.gov.br;

b) paf.controleinterno@tce.pr.gov.br;

c) paf.educacao@tce.pr.gov.br;



TRIBUNAL DE CONTAS DO ESTADO DO PARANÁ
Gabinete da Presidência



d) paf.infraestrutura@tce.pr.gov.br;

e) paf.receita@tce.pr.gov.br;

III – para a Coordenadoria de Monitoramento e Execuções:

a) cmex@tce.pr.gov.br;

b) monitoramentorpc@tce.pr.gov.br;

IV – para a Coordenadoria de Obras Públicas: cop@tce.pr.gov.br;

V – para a Coordenadoria de Sistemas e Informações da Fiscalização:
cosif@tce.pr.gov.br.

Parágrafo único. Em suas fiscalizações, as Inspetorias de Controle Externo utilizarão, para contato com os jurisdicionados, e-mail oficial do Tribunal, identificado pelo domínio @tce.pr.gov.br.

Art. 13. A Coordenadoria de Atendimento ao Jurisdicionado e Controle Social (CACS) realizará atendimento presencialmente e mediante contato telefônico.

§ 1º O atendimento presencial ocorrerá de segunda a sexta-feira, das 11 às 17 horas.

§ 2º O telefone para contato com a CACS é o (41) 3350-1781.

Art. 14. É obrigatório o uso de máscara facial para acessar e permanecer nas dependências do Tribunal de Contas, conforme Protocolo de Conduta elaborado pelo serviço médico.

Art. 15. As certidões para contratação de operações de crédito emitidas na forma desta Portaria terão prazo de validade de 30 (trinta) dias.

Art. 16. As certidões liberatórias e sobre as sanções previstas no art. 85, VI e VII, da Lei Complementar Estadual nº 113, de 2005, emitidas na forma desta Portaria terão prazo de validade de 15 (quinze) dias.

Art. 17. São válidas até 30 de junho de 2022 as certidões liberatórias extraordinárias e as sobre as sanções previstas no art. 85, VI e VII, da Lei Complementar Estadual nº 113, de 2005, que tenham sido expedidas na forma das Portarias Extraordinárias nº 1, 2, 3, 4, 5 e 22 deste Tribunal.

Art. 18. Excetuado o previsto nos arts. 10 e 11, os prazos concedidos aos jurisdicionados nas fiscalizações de caráter não processual somente serão prorrogados após prévios pedidos fundamentados e correspondentes autorizações das unidades técnicas do Tribunal, por meio de contato realizado nos termos do art. 12.

Art. 19. Fica revogada a Portaria Extraordinária nº 22, publicada em 09 de junho de 2022.

Art. 20. Esta portaria entra em vigor na data da sua publicação.

PUBLIQUE-SE E ARQUIVE-SE.

Sala da Presidência, em 14 de junho de 2022.

FABIO DE SOUZA CAMARGO

Presidente



CONVÊNIO Nº 1030/2022 - SEDU

TERMO DE CONVÊNIO Nº 1030/2022-SEDU QUE ENTRE SI CELEBRAM O ESTADO DO PARANÁ, ATRAVÉS DA SECRETARIA DE ESTADO DO DESENVOLVIMENTO URBANO E DE OBRAS PÚBLICAS, O SERVIÇO SOCIAL AUTÔNOMO PARANACIDADE E O MUNICÍPIO DE RIO BONITO DO IGUAÇU

Pelo presente instrumento o ESTADO DO PARANÁ, pessoa jurídica de direito público, por intermédio da **SECRETARIA DE ESTADO DO DESENVOLVIMENTO URBANO E DE OBRAS PÚBLICAS**, inscrita no CNPJ sob nº 76.416.908/0001-42, com sede na Rua Jacy Loureiro de Campos s/n, 2º andar – Palácio das Araucárias, Curitiba-PR, CEP 80.530-140, doravante denominada SEDU, na condição de CONCEDENTE; o **SERVIÇO SOCIAL AUTÔNOMO PARANACIDADE**, pessoa jurídica de direito privado, sem fins lucrativos, instituído pela Lei Estadual nº 15.211/2006, inscrito no CNPJ sob nº 01.450.804/0001-55, com sede na Rua Jacy Loureiro de Campos s/n, 2º andar – Palácio das Araucárias, Curitiba-PR, CEP 80.530-140, doravante denominado PARANACIDADE, na condição de INTERVENIENTE, ambos neste ato representados pelo Secretário de Estado AUGUSTINHO ZUCCHI; o Município de RIO BONITO DO IGUAÇU, pessoa jurídica de direito público, inscrito no CNPJ sob nº 95.587.770/0001-99, doravante denominado MUNICÍPIO, na condição de CONVENIENTE, neste ato representado pelo(a) Prefeito(a) SEZAR AUGUSTO BOVINO, considerando o contido no(s) protocolo(s) 18.547.690-1,

RESOLVEM, de comum acordo, celebrar o presente CONVÊNIO, regido pelas disposições contidas na Lei Federal nº 8.666/93, na Lei Estadual nº 15.608/2007, Lei Estadual nº 19.361/17, Decreto Estadual nº 3536/2019, Decreto Estadual nº 9245/2018, Decreto Estadual nº 49/2019 e na Resolução nº 28/2011 do Tribunal de Contas do Estado do Paraná e suas alterações posteriores, bem como nos demais dispositivos legais aplicáveis, mediante as cláusulas e condições a seguir estabelecidas.

CLÁUSULA PRIMEIRA – OBJETO

Constitui objeto do presente CONVÊNIO a INFRAESTRUTURA URBANA.

PARÁGRAFO PRIMEIRO: As atividades básicas a serem desenvolvidas para a consecução do objeto pactuado encontram-se previstas no Plano de Trabalho Preliminar, documento predecessor do Plano de Trabalho Definitivo que deverá ser incorporado ao presente ajuste nos termos da Lei nº 19361/17 e do art. 7º do Decreto

Palácio das Araucárias

Rua Jacy Loureiro de Campos, s/n | 2º andar | Centro Cívico

80530-140 | Curitiba | Paraná | Telefone: 41 3250-7200 | www.sedu.pr.gov.br | sedu@pr.gov.br

Página 1 de 13

CONVÊNIO Nº 1030/2022 - SEDU

Estadual nº 3536/2019, e que definirá de forma detalhada os projetos, cronogramas, orçamentos e demais documentos devidamente aprovados, que passam a fazer parte integrante deste CONVÊNIO, independentemente de transcrição.

PARÁGRAFO SEGUNDO: O Plano de Trabalho Preliminar bem como o Plano de Trabalho Definitivo devem manter compatibilização harmônica entre a matéria relacionada nos documentos e o objeto do presente Termo de Convênio.

PARÁGRAFO TERCEIRO: Os Cronogramas de Desembolso constantes dos Planos de Trabalho mencionados na presente Cláusula necessariamente não precisam ser seguidos, pois o valor dos repasses é decorrente da efetiva execução do objeto, de acordo com sucessivas medições, no caso de obras e realização de serviços, ou com o recebimento de bens.

CLÁUSULA SEGUNDA – RECURSOS

Para a execução do objeto deste CONVÊNIO, os recursos somam o valor total de 575.363,12(quinhetos e setenta e cinco mil e trezentos e sessenta e três reais e doze centavos), cabendo ao CONCEDENTE destinar o valor de 400.000,00(quatrocentos mil reais) os quais correrão à conta da dotação orçamentária 6702.15.451.01.5058.4.4.40.42.01, fonte de Recursos do Tesouro do Estado, e ao CONVENENTE, como forma de contrapartida, destinar o valor de 175.363,12(cento e setenta e cinco mil e trezentos e sessenta e três reais e doze centavos), importância equivalente a 31,00% do valor total pactuado.

PARÁGRAFO PRIMEIRO: Durante a execução do objeto deste CONVÊNIO, toda e qualquer despesa excedente deverá ser suportada integralmente pelo CONVENENTE, na forma de contrapartida municipal.

PARÁGRAFO SEGUNDO: Havendo redução dos recursos previstos no Convênio, com base nos sucessivos Planos de Trabalho (Preliminar e/ou Definitivo), a redução de valor deverá ser feita na contrapartida do município, desde que respeitada a permanência de uma contrapartida, de, no mínimo 5% do novo valor total.

Após estipulada a contrapartida mínima de 5%, havendo valor excedente, essa redução de valor será aplicada sobre os recursos do Tesouro do Estado.

PARÁGRAFO TERCEIRO: Se, após a licitação e a homologação do processo licitatório, houver redução de valor em relação ao último valor total estipulado, a redução deverá ser aplicada sobre a contrapartida do município, desde que respeitada

Palácio das Araucárias

Rua Jacy Loureiro de Campos, s/n | 2º andar | Centro Cívico

80530-140 | Curitiba | Paraná | Telefone: 41 3250-7200 | www.sedu.pr.gov.br | sedu@pr.gov.br

Página 2 de 13



CONVÊNIO N° 1030/2022 - SEDU

a permanência de uma contrapartida de, no mínimo 5% do novo valor total. Após estipulada a contrapartida mínima de 5%, havendo valor excedente, essa redução de valor será aplicada sobre os recursos do Tesouro do Estado.

CLÁUSULA TERCEIRA – LIBERAÇÃO DOS RECURSOS

Os recursos do CONCEDENTE, destinados à execução do objeto deste CONVÊNIO, serão liberados de acordo com a Lei Estadual nº 19.206/2017, Lei Estadual nº 19.361/2017 e com as medições realizadas pelo CONVENIENTE, devidamente aprovadas pelo INTERVENIENTE, de forma proporcional com a contrapartida do município, exceto nos casos enumerados na legislação pertinente.

PARÁGRAFO PRIMEIRO: No caso de obras, o valor da última medição não poderá ter percentual inferior ao estabelecido no edital de licitação aprovado pelo INTERVENIENTE.

PARÁGRAFO SEGUNDO: Os recursos repassados e a contrapartida financeira deverão ser depositados e movimentados na mesma conta bancária específica, em instituição financeira oficial.

PARÁGRAFO TERCEIRO: Não havendo instituição financeira oficial na localidade do CONVENIENTE, os valores transferidos e a contrapartida, se houver, poderão ser movimentados em agência bancária local, observada a legislação pertinente.

CLÁUSULA QUARTA – UTILIZAÇÃO DOS RECURSOS

O CONVENIENTE deverá providenciar a abertura de conta bancária específica, em instituição financeira oficial, para a movimentação dos recursos transferidos pelo CONCEDENTE, na forma da Lei Estadual 19.361/2017, permitindo-se saques somente para pagamento de despesas referentes ao objeto pactuado.

PARÁGRAFO PRIMEIRO: Os recursos repassados, bem como a contrapartida municipal depositada, enquanto não utilizados, serão obrigatoriamente aplicados pelo CONVENIENTE na forma da legislação vigente.

PARÁGRAFO SEGUNDO: As receitas financeiras auferidas na forma do parágrafo anterior serão obrigatoriamente computadas a crédito deste CONVÊNIO e aplicadas, exclusivamente, no objeto de sua finalidade ou para cobrir eventuais tarifas bancárias que não sejam decorrentes de culpa do agente tomador dos recursos, ou do descumprimento de determinações legais ou conveniais, desde que constem de demonstrativo específico que integrará as prestações de contas, conforme itens a seguir:

Palácio das Araucárias

Rua Jacy Loureiro de Campos, s/n | 2º andar | Centro Cívico

80530-140 | Curitiba | Paraná | Telefone: 41 3250-7200 | www.sedu.pr.gov.br | sedu@pr.gov.br

Página 3 de 13

CONVÊNIO Nº 1030/2022 - SEDU

I – Se forem custeadas com recursos do convênio, as eventuais tarifas bancárias deverão constar do campo específico de despesas do Sistema Integrado de Transferências – SIT, do Tribunal de Contas do Estado do Paraná;

II – Se forem depositados recursos próprios do município para cobrir eventuais tarifas bancárias, receitas e os valores tarifários deverão ser informados nos campos específicos do SIT;

PARÁGRAFO TERCEIRO: Os registros no SIT das movimentações financeiras realizados pelo CONVENENTE devem coincidir integralmente com os demonstrativos bancários anexados no SIT.

PARÁGRAFO QUARTO: Quando da conclusão, denúncia, rescisão ou extinção deste CONVÊNIO, os saldos financeiros remanescentes, inclusive os provenientes das receitas realizadas, serão devolvidos, no prazo improrrogável de 30 (trinta) dias do evento, atualizados monetariamente, de acordo com índices aplicáveis aos débitos para com a Fazenda Pública, ao Tesouro Geral do Estado, através de Guia de Recolhimento, código 5339, sob pena da imediata instauração de tomada de contas especial, bem como nos seguintes casos:

- Quando da não execução do objeto do CONVÊNIO no prazo definido;
- Quando não for apresentada, no prazo exigido e dentro das normas vigentes, a prestação de contas parcial ou final;
- Quando os recursos não forem utilizados adequadamente na finalidade estabelecida deste CONVÊNIO;
- Quando não forem aceitas as justificativas pelo não cumprimento das metas e indicadores estabelecidos no Plano de Trabalho;
- Quando houver a execução e aporte de recursos financeiros de forma diversa do exposto no presente ajuste.

PARÁGRAFO QUINTO: Quando da conclusão deste convênio, se houver saldo de recursos de contrapartida municipal, esses poderão ser recolhidos ao Convenente.

CLÁUSULA QUINTA – EXECUÇÃO DE DESPESA

As despesas relativas a este CONVÊNIO serão comprovadas por meio de documentos originais próprios, tais como notas fiscais, notas fiscais-faturas, duplicatas, recibos de pagamento, guias de recolhimento de encargos sociais ou tributos, devidamente quitados, em que constem referências ao nome do CONVENENTE, número deste CONVÊNIO, número do empenho, número do processo, endereço, CNPJ, Município e Estado do fornecedor.

PARÁGRAFO ÚNICO: É vedado ao CONVENENTE:

Palácio das Araucárias

Rua Jacy Loureiro de Campos, s/n | 2º andar | Centro Cívico

80530-140 | Curitiba | Paraná | Telefone: 41 3250-7200 | www.sedu.pr.gov.br | sedu@pr.gov.br

Página 4 de 13

CONVÊNIO N° 1030/2022 - SEDU

- a. Utilizar os recursos em finalidade diversa da estabelecida neste CONVÊNIO, ainda que em caráter de emergência ou em despesas efetuadas em data anterior à sua celebração ou posterior ao seu período de vigência;
- b. Realizar despesas a título de taxa ou comissão de administração, de gerência ou similar;
- c. Pagar ou acordar o pagamento de gratificação, consultoria, assistência técnica ou qualquer espécie de remuneração adicional a servidor que pertença aos quadros de órgãos ou entidades das Administrações Públicas Federal, Estaduais, Municipais ou do Distrito Federal.

CLÁUSULA SEXTA – ATRIBUIÇÕES

I – São atribuições do CONCEDENTE:

- a) Publicar o extrato deste CONVÊNIO no Diário Oficial do Estado;
- b) Registrar informações e documentos no Sistema Integrado de Transferências - SIT do Tribunal de Contas do Estado, observando o contido nas resoluções e instruções normativas daquele Tribunal;
- c) Autorizar o CONVENENTE, após a juntada do Plano de Trabalho Definitivo e da análise e aprovação dos projetos pelo INTERVENIENTE, a licitar a consecução do objeto deste CONVÊNIO;
- d) Mediante a verificação pelo INTERVENIENTE do processo licitatório, autorizar ao CONVENENTE a homologação da licitação e a posterior contratação da consecução do objeto deste CONVÊNIO;
- e) Repassar os recursos financeiros destinados à consecução do objeto deste CONVÊNIO após a efetiva execução do objeto com aferição supervisionada pelo Interveniente, de acordo com sucessivas medições, no caso de obras e realização de serviços ou com o recebimento de bens, nos termos da Lei nº 19.206/2017.
- f) Informar ao INTERVENIENTE a realização do repasse dos recursos ao CONVENENTE para fins de registro e controle;
- g) Encaminhar a prestação de contas deste CONVÊNIO ao Tribunal de Contas do Estado, por meio do SIT;
- h) Validar o termo de objetivo atingido do presente CONVÊNIO, emitido pelo INTERVENIENTE;
- i) Aplicar as penalidades previstas e proceder às ações administrativas necessárias à exigência da restituição dos recursos transferidos quando for o caso.

II – São atribuições do INTERVENIENTE:

Palácio das Araucárias

Rua Jacy Loureiro de Campos, s/n | 2º andar | Centro Cívico
80530-140 | Curitiba | Paraná | Telefone: 41 3250-7200 | www.sedu.pr.gov.br | sedu@pr

Página 5 de 13

Página 5 de 11

CONVÊNIO N° 1030/2022 - SEDU

- a) Analisar os projetos apresentados pelo CONVENENTE, preparar editais para a realização do processo licitatório pelo CONVENENTE, analisar a documentação e preparar a autorização para homologação do processo licitatório e demais funções correlatas;
- b) Responder pela aprovação das medições realizadas pelo CONVENENTE, bem como pela supervisão da execução do objeto deste CONVÊNIO;
- c) Realizar o registro e controle dos recursos repassados;
- d) Validar o termo de recebimento provisório e definitivo do objeto deste CONVÊNIO, emitido pelo CONVENENTE;
- e) Emitir o termo de objetivo atingido do presente CONVÊNIO;
- f) Praticar os demais atos necessários ao cumprimento do objeto deste CONVÊNIO, podendo inclusive constituir comissão especial para acompanhamento de sua execução;
- g) Indicar, em ato específico, o fiscal da transferência, dando cumprimento ao contido na Resolução nº 28/2011 do Tribunal de Contas do Estado do Paraná e suas alterações posteriores.

III – São atribuições do CONVENENTE:

- a) Executar diretamente a integralidade do objeto pactuado neste CONVÊNIO;
- b) Assegurar, na sua integralidade, a execução do objeto deste CONVÊNIO, determinando a correção de vícios que possam comprometer a fruição, pela população beneficiada, das benesses inerentes ao objeto pactuado, inclusive quando detectados pelo CONCEDENTE;
- c) Operar, manter e conservar adequadamente o patrimônio público gerado pelos investimentos decorrentes deste CONVÊNIO;
- d) Suportar, integralmente, toda e qualquer despesa excedente aos recursos financeiros transferidos pelo CONCEDENTE;
- e) Assegurar, mediante previsão orçamentária específica, os valores referentes à contrapartida financeira eventualmente oferecida;
- f) Promover, se for o caso, os créditos dos recursos financeiros referentes à contrapartida, na conta bancária específica para a consecução do objeto deste CONVÊNIO;
- g) Responsabilizar-se por todos os encargos de natureza trabalhista, previdenciária, fiscal e comercial, bem como os encargos decorrentes de eventuais demandas judiciais relativas a recursos humanos utilizados na execução do objeto deste CONVÊNIO, bem como por todos os ônus tributários ou extraordinários que incidam sobre o presente instrumento;

CONVÊNIO Nº 1030/2022 - SEDU

- h) Assegurar e destacar, obrigatoriamente, a participação do Governo Estadual e, bem assim, do CONCEDENTE em toda e qualquer ação, promocional ou não, relacionada com a execução do objeto deste CONVÊNIO;
- i) Realizar, sob sua inteira responsabilidade, após a devida autorização do CONCEDENTE, o processo licitatório e a contratação, nos termos da legislação vigente;
- j) Apresentar informações e documentos ao Tribunal de Contas do Estado do Paraná, por meio do Sistema Integrado de Transferência – SIT, observando o contido nas resoluções e instruções normativas pertinentes;
- k) Realizar o acompanhamento e fiscalização dos serviços, elaborando Boletim de Medição dos serviços executados;
- l) Indicar profissional para o acompanhamento e fiscalização do cumprimento do objeto deste CONVÊNIO;
- m) Instaurar processo administrativo apuratório, inclusive de caráter disciplinar, quando constatado o desvio ou malversação de recursos públicos ou irregularidades na execução deste CONVÊNIO, comunicando a eventual instauração ao CONCEDENTE;
- n) Informar, mediante declaração por escrito, a inexistência de outro investimento público simultâneo com o mesmo objeto do presente CONVÊNIO;
- o) Exibir as marcas do Governo do Paraná, da Secretaria de Estado do Governo, do CONVENIENTE e do INTERVENIENTE de acordo com os padrões de identidade visual, fornecidos pelos correspondentes órgãos, após a assinatura do CONVÊNIO, sendo vedado aos partícipes a execução de ações previstas no Plano de Trabalho Definitivo com aplicação das logomarcas institucionais no ano eleitoral, nos 03 (três) meses que antecedem o pleito até o término das eleições (2º turno, se houver), e a utilização de nomes, símbolos ou imagens que caracterizem promoção pessoal de autoridades ou servidores públicos;
- p) Efetuar o pagamento à empresa contratada para a execução do objeto deste Convênio, em um prazo máximo de cinco dias úteis após o recebimento dos recursos repassados pelo CONCEDENTE;
- q) Sem prejuízo às demais atribuições, no caso do objeto do convênio ser uma obra, junto à medição da primeira parcela deverão ser encaminhados, no que couber, os seguintes documentos:

1. Comprovante de Garantia Contratual;

Palácio das Araucárias

Rua Jacy Loureiro de Campos, s/n | 2º andar | Centro Cívico
80530-140 | Curitiba | Paraná | Telefone: 41 3250-7200 | www.sedu.pr.gov.br | sedu@pr.gov.br

Página 7 de 13

CONVÊNIO Nº 1030/2022 - SEDU

2. ART – Anotação de Responsabilidade Técnica, expedida pelo Conselho Regional de Engenharia ou RRT – Registro de Responsabilidade Técnica, expedido pelo Conselho de Arquitetura e Urbanismo, de fiscalização da obra ou serviço;
 3. Matrícula da Obra ou Serviço no INSS, observadas as isenções da Instrução Normativa 209/INSS/DAF;
 4. Alvará de construção.
- r) Sem prejuízo às demais atribuições, no caso do objeto do convênio ser uma obra, junto à medição da última parcela deverão ser encaminhados, no que couber, os seguintes documentos:
1. Termo de recebimento provisório;
 2. CND – Certidão Negativa de Débitos da Receita Federal, referente à matrícula da obra ou serviço.
- s) No caso de insolvência e/ou qualquer outra causa impeditiva da apresentação da CND - Certidão Negativa de Débitos da Receita Federal referente à matrícula da obra, o convênio poderá ser encerrado unilateralmente pelo CONCEDENTE, desde que a obra esteja finalizada, cumprindo com o objetivo do convênio, isentando o Estado do Paraná e o INTERVENIENTE de quaisquer ônus, mesmo que o Concedente não tenha efetuado o repasse para pagamento da medição referida na alínea r deste inciso, ficando esse pagamento sob a inteira reponsabilidade do CONVENIENTE;
- t) No caso de o objeto do Convênio ser a aquisição de veículos ou equipamentos rodoviários, o CONVENIENTE deverá utilizar o bem, somente após efetuar o seu pagamento;
- u) Em caso da propositura de qualquer demanda judicial envolvendo a execução do objeto deste CONVÊNIO, o CONVENIENTE deverá assumir em juízo toda a responsabilidade pela sua fiscalização e contratação, isentando o Estado do Paraná e o INTERVENIENTE de quaisquer ônus;
- v) Preservar todos os documentos originais relacionados ao presente CONVÊNIO, independentemente da apresentação da prestação de contas ou mesmo após seu julgamento, em local seguro e em bom estado de conservação, mantendo-os à disposição do Tribunal de Contas do Estado do Paraná pelo prazo de 10 (dez) anos, devendo ser observadas as regras constantes na Instrução Normativa 61/2011;

CONVÊNIO N° 1030/2022 - SEDU

- w) Apresentar ao INTERVENIENTE, no caso do objeto deste instrumento relacionar-se às ações de infraestrutura urbana (obras), no prazo máximo de 15 (quinze) dias contados a partir do ato de assinatura deste CONVÊNIO, as informações referentes à responsabilidade técnica do profissional, mediante juntada da ART ou RRT de projeto, com respectivo comprovante de recolhimento da guia respectiva, e cópia da matrícula atualizada do imóvel em nome do município impactado pela ação, quando necessário;
- x) Apresentar ao INTERVENIENTE, como condição de eficácia, os documentos relativos ao projeto básico, termo de referência, cronogramas, orçamentos e demais elementos que julgar necessários, bem como apresentar o Plano de Trabalho Definitivo, no prazo máximo de 120 (cento e vinte) dias contados a partir do ato de assinatura deste CONVÊNIO, podendo ser prorrogado a critério do CONCEDENTE e, ainda, compatível com o prazo de validade das normas orçamentárias referentes à validade dos empenhos, sob pena de rescisão unilateral deste instrumento;
- y) Sem prejuízo das demais atribuições, no caso da utilização de projetos padrão do Banco de Projetos de Edificações da PRED, em conformidade com a Resolução Conjunta nº 001/22 SEDU/PRED/PARANACIDADE/Agência de Fomento do Paraná, o CONVENIENTE deverá assumir os seguintes compromissos:
1. Disponibilizar terreno livre e desembaraçado e apresentar a documentação ao INTERVENIENTE, constando a matrícula atualizada em nome do Município;
 2. Elaborar todos os projetos e realizar os serviços de engenharia necessários para implantação da obra no respectivo terreno, com emissão das respectivas ARTs/RRTs dos projetos de arquitetura de implantação, complementares de implantação e orçamento completo, abrangendo o Projeto-Padrão e a Implantação, respeitando as boas práticas da engenharia, normas técnicas da ABNT e demais legislações de regência e apresentar ao INTERVENIENTE, para aprovação;
 3. Manter a integridade dos projetos padrão do Banco de Projetos de Edificações, não promovendo alterações ou adequações e respeitando os direitos de seus autores. No caso de intenção de alteração o Município deverá encaminhar consulta formal ao PARANACIDADE, que fará tratativas com os autores do projeto;



CONVÊNIO Nº 1030/2022 - SEDU

4. Providenciar todas as licenças que se fizerem necessárias, bem como aprovações dos projetos junto às concessionárias e órgãos públicos competentes.

CLÁUSULA SÉTIMA – ACOMPANHAMENTO, FISCALIZAÇÃO E SUPERVISÃO

É prerrogativa do CONCEDENTE conservar a autoridade normativa e exercer controle, fiscalização e supervisão sobre a execução deste CONVÊNIO.

PARÁGRAFO PRIMEIRO: O CONVENENTE assegurará e adotará as medidas necessárias ao livre acesso dos profissionais designados pelo CONCEDENTE e pelo INTERVENIENTE aos processos, documentos e informações referentes aos instrumentos de transferência que se relacionem ao objeto do presente CONVÊNIO, além dos locais de sua execução.

PARÁGRAFO SEGUNDO: O CONVENENTE também assegurará o livre acesso de servidores do sistema de controle interno e externo estadual ao qual esteja subordinado, a qualquer tempo e lugar, a todos os atos e fatos relacionados direta ou indiretamente com o instrumento pactuado, quando em missão de fiscalização ou auditoria.

CLÁUSULA OITAVA – PRESTAÇÃO DE CONTAS

A prestação de contas deste CONVÊNIO deverá ser encaminhada pelo CONCEDENTE ao Tribunal de Contas do Estado do Paraná, por meio do Sistema Integrado de Transferência – SIT, observando o contido nas resoluções e instruções normativas expedidas pelo Tribunal de Contas do Estado do Paraná.

PARÁGRAFO ÚNICO: O CONVENENTE deverá efetuar a prestação de contas parcial dos recursos repassados, sob pena de obstar o repasse das prestações financeiras subsequentes, bem como deverá efetuar a prestação de contas ao CONCEDENTE, conforme prazo estabelecido na legislação vigente.

CLÁUSULA NONA – ALTERAÇÕES

O presente CONVÊNIO poderá devidamente motivado e por mútuo acordo entre os partícipes mediante termo aditivo, ter suas condições alteradas, desde que dentro do prazo de vigência, vedada, ainda que em caráter de emergência, a alteração do objeto.

PARÁGRAFO ÚNICO: O valor do presente CONVÊNIO não poderá ser aumentado, salvo se ocorrer alguma das seguintes hipóteses, mas sempre dependendo de apresentação pelo CONVENENTE e aprovação prévia pelo INTERVENIENTE de projeto adicional detalhado e de comprovação da fiel execução das etapas anteriores

Palácio das Araucárias

Rua Jacy Loureiro de Campos, s/n | 2º andar | Centro Cívico

80530-140 | Curitiba | Paraná | Telefone: 41 3250-7200 | www.sedu.pr.gov.br | sedu@pr.gov.br

Página 10 de 13

CONVÊNIO Nº 1030/2022 - SEDU

e com a devida prestação de contas dos valores já transferidos, sendo sempre formalizado por termo aditivo, precedido do respectivo plano de trabalho:

- a. Se ocorrer ampliação do objeto capaz de justificá-lo;
- b. Quando houver modificação do projeto ou das especificações, para melhor adequação técnica aos seus objetivos;
- c. Quando necessária a modificação do valor ajustado em decorrência de acréscimo quantitativo de seu objeto;
- d. Quando ocorrerem fatos imprevisíveis ou previsíveis, porém, de consequências incalculáveis, retardadoras ou impeditivas da execução do ajustado, ou ainda, em caso de força maior, caso fortuito ou fato do príncipe, configurando álea econômica extraordinária e extracontratual.

CLÁUSULA DÉCIMA – DENÚNCIA E RESCISÃO

O presente CONVÊNIO poderá ser denunciado, por escrito, a qualquer tempo, e rescindido de pleno direito, independentemente de interposição judicial ou extrajudicial, por descumprimento das normas estabelecidas na legislação vigente, por inadimplemento de quaisquer de suas cláusulas ou condições, ou pela superveniência de norma legal ou de fato que o torne material ou formalmente inexecutável, sem quaisquer ônus advindos dessa medida, imputando-se aos partícipes as responsabilidades das obrigações decorrentes do prazo em que tenha vigido e creditando-se-lhes os benefícios adquiridos no mesmo período.

PARÁGRAFO ÚNICO: Constituem motivo para a rescisão deste CONVÊNIO, independentemente do instrumento de sua formalização:

- a. Inadimplemento de qualquer das cláusulas pactuadas;
- b. Utilização de recursos em desacordo com o objeto previsto no Plano de Trabalho;

Palácio das Araucárias

Rua Jacy Loureiro de Campos, s/n | 2º andar | Centro Cívico
80530-140 | Curitiba | Paraná | Telefone: 41 3250-7200 | www.sedu.pr.gov.br | sedu@pr.gov.br

Página 11 de 13

CONVÊNIO Nº 1030/2022 - SEDU

- c. Constatação, a qualquer tempo, de falsidade ou incorreção de informação em qualquer documento apresentado ou de irregularidade de natureza grave;
- d. Falta de apresentação da prestação de contas final ou de prestações de contas parciais;
- e. A verificação de qualquer circunstância que enseje a instauração de tomada de contas especial.
- f. A não apresentação tempestiva do Plano de Trabalho Definitivo, nos termos do art. 7º, do Decreto Estadual nº 3536/2019.

CLÁUSULA DÉCIMA PRIMEIRA – VIGÊNCIA

O prazo de vigência deste CONVÊNIO será de 24 meses, contados a partir da data de sua publicação, podendo ser prorrogado por meio de termo aditivo, desde que motivado e devidamente justificado pela parte interessada.

CLÁUSULA DÉCIMA SEGUNDA – PUBLICAÇÃO

Caberá ao CONCEDENTE providenciar, por sua conta, a publicação resumida do presente CONVÊNIO, no Diário Oficial do Estado, sendo condição indispensável para sua eficácia.

CLÁUSULA DÉCIMA TERCEIRA – DIREITO DE PROPRIEDADE

Os bens remanescentes na data da conclusão ou extinção deste CONVÊNIO, que, em razão deste, tenham sido adquiridos, produzidos, transformados ou construídos são de propriedade do CONVENENTE, respeitado o disposto na legislação pertinente.

CLÁUSULA DÉCIMA QUARTA – CASOS OMISSOS

Os casos omissos deste CONVÊNIO serão regidos pela legislação aplicável à espécie e, quando possível, de comum acordo entre os partícipes.

CLÁUSULA DÉCIMA QUINTA – FORO

Os partícipes elegem o foro da Comarca da Região Metropolitana de Curitiba, com exclusão de qualquer outro por mais privilegiado que seja, para dirimir quaisquer dúvidas ou questões oriundas do presente CONVÊNIO, que não possam ser resolvidas administrativamente.

Palácio das Araucárias

Rua Jacy Loureiro de Campos, s/n | 2º andar | Centro Cívico

80530-140 | Curitiba | Paraná | Telefone: 41 3250-7200 | www.sedu.pr.gov.br | sedu@pr.gov.br

Página 12 de 13



CONVÊNIO Nº 1030/2022 - SEDU

E por assim estarem plenamente de acordo, os partícipes firmam o presente CONVÊNIO, na presença das testemunhas abaixo indicadas, em 02 (duas) vias de igual teor e forma.

Assinado digitalmente por:

AUGUSTINHO ZUCCHI

Secretário de Estado do Desenvolvimento Urbano e de Obras Públicas e
Superintendente do Serviço Social Autônomo PARANACIDADE

SEZAR AUGUSTO BOVINO

Prefeito(a) Municipal de RIO BONITO DO IGUAÇU



ePROTOCOLO



Documento: **CONVENIO10302022RIOBONITODOIGUACU.pdf**.

Assinatura Qualificada realizada por: **Sezar Augusto Bovino** em 27/06/2022 10:02, **Augustinho Zucchi** em 27/06/2022 10:17.

Inserido ao protocolo **18.547.690-1** por: **Ana Carolina da Silva** em: 27/06/2022 09:22.



Documento assinado nos termos do Art. 38 do Decreto Estadual nº 7304/2021.

A autenticidade deste documento pode ser validada no endereço:
<https://www.eprotocolo.pr.gov.br/spiweb/validarDocumento> com o código:
332f0d9f35a5e903b91d150d8b75f430.



SAM

Sistema de Acompanhamento
e Monitoramento de projetos

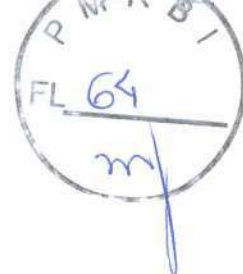

Autorização para Licitação

Município : Rio Bonito do Iguaçú	Etapa : 0006/2022
Associação : CANTUQUIRIGUAÇ	Escritório Regional : Escritório Regional de Guarapuava
Nº Projeto : 40	
Descrição : Lote 1 - Construção do Centro de Referência de Assistência Social contendo: recepção, instalações sanitárias feminino e masculino, instalações sanitárias PcD sala de reuniões, 05 salas, almoxarifado, sala do Conselho Tutelar, recepção do Conselho Tutelar, cesso dos fundos, lavanderia, copa, copa do Conselho, Instalação sanitária PcD, Sala de atendimento recepção do conselho tutelar.	
Modalidade : Tomada de Preços	Valor Viabilizado : R\$ 575.363,12
Nº do Convênio :	
Local do Objeto : Lote : 1 ==> Rua Tiradentes esquina com a Avenida Dom Pedro II - Bairro Centro, lote nº 12 da Quadra 23 - matrícula nº 21.679 do Registro de Imóveis da Comarca de Laranjeiras do Sul.	
Indicadores : Lote : 1 ==> Área Construída 242,50 m ² - Equipamento Público 1,00 un. -	
Objeto : Lote : 1 ==> Construção de Centro de Referência de Assistência Social com execução dos serviços de: instalações preliminares; movimento de terra, drenagem e águas pluviais; fundações; estruturas; alvenaria, divisória, muros e fechos; cobertura; esquadrias, acessórios, vidros e espelhos; instalações elétricas, telefonia, sistemas de proteção e ventilação; instalações hidrossanitárias, gás - glp, incêndios e aparelhos; revestimentos, impermeabilizações, pinturas e argamassas e demais itens e especificações constantes em projeto. *	



SAM

Sistema de Acompanhamento
e Monitoramento de projetos

Autorização para Licitação



Município : Rio Bonito do Iguaçu
Valor Viab.: R\$ 575.363,12

Nº Projeto : 40

Lote: 1

Autorizo o início dos procedimentos licitatórios do Projeto de acordo com as características acima descritas.

Os Procedimentos licitatórios ora autorizados, bem como todas as atividades ligadas à contratação, execução, fiscalização e recebimento do Projeto em questão, deverão seguir as normas e orientações prescritas na legislação vigente.

É vedada a alteração do presente edital, bem como a inclusão de anexo ou adendo sem prévia autorização formal da Diretoria Executiva do PARANACIDADE, sob pena de nulidade do procedimento licitatório, além das penalidades legais.

Alertamos que :

a) Deverá ser observado o contido na Lei Complementar nº 101, de 4 de maio de 2000 (Lei de Responsabilidade Fiscal), para efetivação dos atos ora autorizados e, também, que este lote tem um valor total viabilizado de R\$575.363,12, com a seguinte composição financeira: Contrapartida Municipal: R\$175.363,12; montante de SEDU - Transferência Voluntária: R\$400.000,00;

b) Para a publicação do edital deverá ser obedecida a Instrução Normativa nº 002/2011 do PARANACIDADE de 04/04/2011, em anexo.

A publicação deverá ser feita imediatamente.

Curitiba , 29/06/2022

Carlos Massa Ratinho Jr
Governador do Estado do Paraná

Augustinho Zucchi
Secretário do Desenv. Urbano e de Obras Públicas



Prefeitura Municipal de Rio Bonito do Iguaçu

CNPJ: 95.587.770/0001-99 * email: eng@prefeitura.gov.br
Rua Sete de Setembro, 720 * Centro * Fone/Fax: (42) 36531122
85340-000 * Rio Bonito do Iguaçu * Paraná



MEMORANDO INTERNO N.º 22/2022

DE: Departamento de Engenharia 106
PARA: Departamento de Compras
ASSUNTO: Contratação de Empresa para Construção do Centro de Referência de Assistência social.

O presente memorando tem a finalidade de solicitar a este departamento, providências legais para a Contratação de empresa especializada (Construtora) para Construção do Centro de Referência de Assistência Social, conforme especificação constantes na pasta técnica em anexo.

Rio Bonito do Iguaçu, 04 de julho de 2022

AMARILDO GOMES DE ALMIDA
Port. 009/2021
Desenhista Projetista

Recebi em:

04 / 07 / 2022
Kariane Boss.



MUNICÍPIO DE RIO BONITO DO IGUAÇU – PR

CNPJ: 95.587.770/0001-99

RUA SETE DE SETEMBRO, Nº 720 – CENTRO

Fone: (42) 3653-1122 - e-mail: prefeitura@riobonito.pr.gov.br



SECRETARIA DE OBRAS E URBANISMO

PROJETO BÁSICO/TERMO DE REFERÊNCIA

1. DO OBJETO

CONTRATAÇÃO DE EMPRESA PARA CONSTRUÇÃO DO **CENTRO DE REFERENCIA DE ASSISTÊNCIA SOCIAL**, COM 242,50 M² DE ÁREA CONSTRUÍDA, CONFORME ESPECIFICAÇÕES EM PROJETO.

2. DA JUSTIFICATIVA

2.1 A contratação de empresa para construção da obra acima elencada, justifica-se, uma vez que nosso município vem tendo um significativo aumento populacional em razão da implantação de assentamentos da Reforma Agrária, o que elevou consideravelmente a demanda em nosso serviço social, que possui uma estrutura física deficitária frente a nossa realidade atual. Assim sendo, esta obra será de fundamental importância, pois trará maior comodidade aos servidores desta secretaria e conseqüentemente um atendimento com mais qualidade aos nossos munícipes.

3. DA EXECUÇÃO DOS SERVIÇOS

3.1 O objeto desta licitação deverá ser executado de acordo com o projeto técnico, Memorial Descritivo e ART, que farão parte da pasta técnica deste processo licitatório.

3.2 Todas as despesas de material, transporte, tributos, encargos trabalhistas e previdenciários e outros custos decorrentes direta e indiretamente da execução dos serviços, correrão por conta exclusiva da contratada.

3.3 A empresa contratada deverá executar os serviços no prazo de até 180 (Cento e oitenta) dias, podendo ser prorrogado nos termos legais.

4. DA QUALIFICAÇÃO TÉCNICA

4.1 A empresa deverá possuir Registro no CREA e ou CAU (Conselho Regional de Engenharia e / ou arquitetura), como também comprovar através de acervo técnico a execução de obras similares com área construída igual ou superior ao objeto contratado.

5. DAS CONDIÇÕES DE RECEBIMENTO DO OBJETO

5.1 O fornecedor está sujeito à fiscalização dos serviços no decorrer dos trabalhos, reservando-se a esta Prefeitura Municipal, através do responsável, o direito de não receber a obra, caso a mesmos não se encontre em condições satisfatórias.



MUNICÍPIO DE RIO BONITO DO IGUAÇU – PR

CNPJ: 95.587.770/0001-99

RUA SETE DE SETEMBRO, Nº 720 – CENTRO

Fone: (42) 3653-1122 - e-mail: prefeitura@riobonito.pr.gov.br

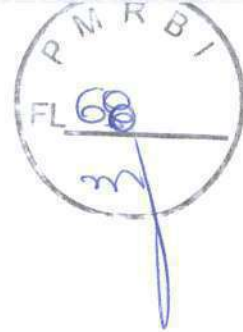

SECRETARIA DE OBRAS E URBANISMO

5.2 Caso a obra seja entregue em desacordo com os requisitos estabelecidos pela Prefeitura, a empresa deverá providenciar as correções necessárias de forma imediata.

5.3 A obra será recebida de forma provisória em até 10 (Dez) dias após a comunicação de conclusão da mesma e definitivamente em até 30 (trinta) dias.

6. DESIGNAÇÃO DO FISCAL E GESTOR DO CONTRATO

6.1 O gestor do contrato será o senhor secretário de Obras e Urbanismo - Edson Rodrigo Camargo.

6.2 O Fiscal do contrato será a engenheiro civil do município Sr. Yan Vinicius Dulnik.

7. DAS CONDIÇÕES DE PAGAMENTO

7.1 O pagamento será efetuado em parcelas conforme o cronograma físico financeiro mediante medição, sendo que a mesma deverá ser acompanhada da respectiva Nota Fiscal.

7.2 Os recursos serão provenientes de transferência voluntária do SEDU e Contra Partida do município.

8. DAS ALTERAÇÕES DESTE TERMO DE REFERÊNCIA

8.1. Este Termo de Referência poderá sofrer alterações até a data de divulgação ou publicação do instrumento convocatório, a fim de fornecer corretamente os dados para a apresentação da proposta comercial, bem como, para se adequar às condições estabelecidas pela legislação vigente.

Rio Bonito do Iguaçu, PR , 04/07/2022.

EDSON RODRIGO CAMARGO
SECRETÁRIO DE OBRAS E URBANISMO



SAM

Sistema de Acompanhamento
e Monitoramento de projetos

Autorização para Licitação



Município : Rio Bonito do Iguaçu **Etapa :** 0006/2022
Associação : CANTUQUIRIGUAÇ **Escritório Regional :** Escritório Regional de Guarapuava

Nº Projeto : 40

Descrição : Lote 1 - Construção do Centro de Referência de Assistência Social contendo: recepção, instalações sanitárias feminino e masculino, instalações sanitárias PcD sala de reuniões, 05 salas, almoxarifado, sala do Conselho Tutelar, recepção do Conselho Tutelar, cesso dos fundos, lavanderia, copa, copa do Conselho, Instalação sanitária PcD, Sala de atendimento recepção do conselho tutelar.

Modalidade : Tomada de Preços
Nº do Convênio :

Valor Viabilizado : R\$ 575.363,12

Local do Objeto : Lote : 1 => Rua Tiradentes esquina com a Avenida Dom Pedro II - Bairro Centro, lote nº 12 da Quadra 23 - matrícula nº 21.679 do Registro de Imóveis da Comarca de Laranjeiras do Sul.

Indicadores : Lote : 1 => Área Construída 242,50 m² - Equipamento Público 1,00 un. -

Objeto : Lote : 1 => Construção de Centro de Referência de Assistência Social com execução dos serviços de: instalações preliminares; movimento de terra, drenagem e águas pluviais; fundações; estruturas; alvenaria, divisória, muros e fechos; cobertura; esquadrias, acessórios, vidros e espelhos; instalações elétricas, telefonia, sistemas de proteção e ventilação; instalações hidrossanitárias, gás - glp, incêndios e aparelhos; revestimentos, impermeabilizações, pinturas e argamassas e demais itens e especificações constantes em projeto. *



SAM

Sistema de Acompanhamento
e Monitoramento de projetos

Autorização para Licitação

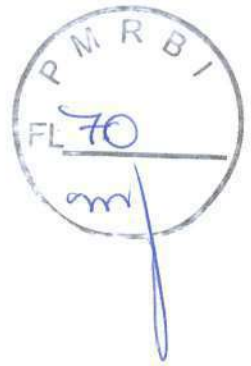

Município : Rio Bonito do Iguaçu
Valor Viab.: R\$ 575.363,12

Nº Projeto : 40

Lote: 1

Autorizo o início dos procedimentos licitatórios do Projeto de acordo com as características acima descritas.

Os Procedimentos licitatórios ora autorizados, bem como todas as atividades ligadas à contratação, execução, fiscalização e recebimento do Projeto em questão, deverão seguir as normas e orientações prescritas na legislação vigente.

É vedada a alteração do presente edital, bem como a inclusão de anexo ou adendo sem prévia autorização formal da Diretoria Executiva do PARANACIDADE, sob pena de nulidade do procedimento licitatório, além das penalidades legais.

Alertamos que :

a) Deverá ser observado o contido na Lei Complementar nº 101, de 4 de maio de 2000 (Lei de Responsabilidade Fiscal), para efetivação dos atos ora autorizados e, também, que este lote tem um valor total viabilizado de R\$575.363,12, com a seguinte composição financeira: Contrapartida Municipal: R\$175.363,12; montante de SEDU - Transferência Voluntária: R\$400.000,00;

b) Para a publicação do edital deverá ser obedecida a Instrução Normativa nº 002/2011 do PARANACIDADE de 04/04/2011, em anexo.

A publicação deverá ser feita imediatamente.

Curitiba , 29/06/2022

Carlos Massa Ratinho Jr
Governador do Estado do Paraná

Augustinho Zucchi
Secretário do Desenv. Urbano e de Obras Públicas



Comarca de Laranjeiras do Sul



Estado do Paraná

CARTÓRIO DE REGISTRO GERAL DE IMÓVEIS E HIPOTÉCAS

Otto Ernesto Max Monich

[Handwritten signature]

LIVRO N.º *2.1.C.Q*

OFICIAL

FOLHA N.º

129

MATRICULA Nº 21.679 de 1º de Setembro de 1998.

IMÓVEL URBANO, medindo a área de 568,75 m² (quinhentos e sessenta e oito metros e setenta e cinco centímetros quadrados), de terrenos, sem benfeitorias, constituído pelo lote nº 12 (doze), da Quadra nº 23 (vinte e três), do Quadro Urbano da cidade de Rio Bonito do Iguçu-Pr., registrado sob nº 03-9.259 do Livro nº 2-1AL de Reg.Geral, com as seguintes confrontações:- FRENTE:- Medindo 17,50 metros, confronta-se com a rua Tiradentes LADO DIREITO:- Medindo 32,50 metros, confronta-se com a rua D. Pedro II; LADO ESQUERDO:- Medindo 32,50 metros, confronta-se com o lote 13; FUNDOS:- Medindo 17,50 metros, confronta-se com o lote 09. Confrontações estas que foram extraídas do registro. Reg. anterior nº 9.259 do Livro nº 2-1AL de Reg.Geral. PROPRIETARIO:- PEDRO TOMACHESKI, brasileiro, solteiro, maior / aposentado, residente a rua D. Pedro II, portador da C.T.P.S. 19871, série 00041-Pr e CIC nº 240.909.809/68, na cidade de Rio Bonito do Iguçu-Pr. Dou Fe.

R-1-21.679 Prot. 79.778 de 1º de Setembro de 1998.

Escritura Pública de Compra e Venda lavrada nas notas da cidade de Rio Bonito do Iguçu, pelo Tabelião Mario Provin Sobrinho, em data de 30 de Abril de 1998, às fls.17, digo fls.164 do Livro n.009-CV. Valor R\$4.500,00 Adquirente:- PREFEITURA MUNICIPAL DE RIO BONITO DO IGUAÇU, (CGC n.95587770/0001-99), entidade jurídica de direito publico interno, com sede na Rua Sete de Setembro, nº 720, neste ato legalmente representada por seu Prefeito municipal, Leonel Schmitt, (C.I.RG. 1808382-SSP/Pr e CIC sob nº 297.742.929/87), brasileiro, casado, agricultor, natural do Rio Grande do Sul nascido em 11/05/57, filho de Reinaldo Schmitt e Felicitas Arminda Schmitt residente na Fazenda Guajuvira, em Linha Schmitt, neste Município. TRANSMITENTES:- PEDRO TOMACHESKI, brasileiro, solteiro, maior, aposentado, residente a rua D. Pedro II, portador da C.T.P.S., n.19871, série 00041-Pr e CIC nº 240.909.809/68, na cidade de Rio Bonito do Iguçu-Pr, neste ato legalmente representado por seu procurador Elimar Schmitt, (C.I.RG. 1654-325-SSP/Pr e CIC nº 059.767.239/34), brasileiro, casado, agricultor, residente em Linha Schmitt, neste Município, nos termos da procuração lavrada nestas notas às fls.042 do Livro 008-P. De um imóvel urbano, medindo a área de 568,75 m² de terrenos, sem benfeitorias, constituído pelo lote nº 12 da Quadra nº 23, do Quadro Urbano da cidade de Rio Bonito do Iguçu-Pr com as confrontações descritas na Matricula. Pagou a transferência Municipal conforme guia n. 248/98. Pagou o RMBI guia nº 033/98. Distr. n. 285/-98. Custas de 1.485,00 VRL. Dou Fe.



1. Responsável Técnico

YAN VINICIUS DIAS DULNIK

Título profissional:

ENGENHEIRO CIVIL

RNP: 1720384371

Carteira: PR-197767/D

2. Dados do Contrato

Contratante: **PREFEITURA MUNICIPAL DE RIO BONITO DO IGUAÇU**

CNPJ: 95.587.770/0001-99

RUA 7 DE SETEMBRO, 720

CENTRO - RIO BONITO DO IGUAÇU/PR 85340-000

Contrato: (Sem número)

Celebrado em: 02/03/2022

Tipo de contratante: Pessoa Jurídica (Direito Público) brasileira

Ação Institucional: Órgão Público (Servidor/Empregado)

3. Dados da Obra/Serviço

RUA TIRADENTES, S/N

LOTE 12 QUADRA 23 CENTRO - RIO BONITO DO IGUAÇU/PR 85340-000

Data de Início: 04/04/2022

Previsão de término: 04/10/2022

Coordenadas Geográficas: -25,492121 x -52,525706

Proprietário: **PREFEITURA MUNICIPAL DE RIO BONITO DO IGUAÇU**

CNPJ: 95.587.770/0001-99

4. Atividade Técnica

Elaboração

Quantidade

Unidade

[Elaboração de orçamento, Projeto] de *edificação de alvenaria*

242,50

M2

[Projeto] de *estrutura de concreto armado*

242,50

M2

[Projeto] de *instalações elétricas em baixa tensão para fins comerciais*

242,50

M2

[Projeto] de *instalação de sistema de esgoto sanitário*

242,50

M2

[Projeto] de *sistema de água potável*

242,50

M2

Após a conclusão das atividades técnicas o profissional deverá proceder a baixa desta ART

6. Declarações

Cláusula Compromissória: As partes decidem, livremente e de comum acordo, que qualquer conflito ou litígio originado do presente contrato, inclusive no tocante a sua interpretação ou execução, será resolvido por arbitragem, de acordo com a Lei nº 9.307/96, de 23 de setembro de 1996 e Lei nº 13.129, de 26 de maio de 2015, através da Câmara de Mediação e Arbitragem do Conselho Regional de Engenharia e Agronomia do Paraná – CMA/CREA-PR, localizada à Rua Dr. Zamenhof, nº 35, Alto da Glória, Curitiba, Paraná, telefone 41 3350-6727, e de conformidade com o seu Regulamento de Arbitragem. Ao optarem pela inserção da presente cláusula neste contrato, as partes declaram conhecer o referido Regulamento e concordar, em especial e expressamente, com os seus termos.

Profissional

Contratante

Acessibilidade: Declara a aplicabilidade das regras de acessibilidade previstas nas normas técnicas da ABNT, na legislação específica e no Decreto nº 5.296, de 2 de dezembro de 2004, às atividades profissionais acima relacionadas.

7. Assinaturas

Documento assinado eletronicamente por YAN VINICIUS DIAS DULNIK, registro Crea-PR PR-197767/D, na área restrita do profissional com uso de login e senha, na data 23/03/2022 e hora 14h25.

PREFEITURA MUNICIPAL DE RIO BONITO DO IGUAÇU - CNPJ: 95.587.770/0001-99

8. Informações

- A ART é válida somente quando quitada, conforme informações no rodapé deste formulário ou conferência no site www.crea-pr.org.br.

- A autenticidade deste documento pode ser verificada no site www.crea-pr.org.br ou www.confea.org.br

- A guarda da via assinada da ART será de responsabilidade do profissional e do contratante com o objetivo de documentar o vínculo contratual.

Acesso nosso site www.crea-pr.org.br

Central de atendimento: 0800 041 0067



CREA-PR
Conselho Regional de Engenharia
e Agronomia do Paraná

Valor da ART: R\$ 88,78

Registrada em : 23/03/2022

Valor Pago: R\$ 88,78

Nosso número: 2410101720221515902



GRANDES ITENS

Município:	RIO BONITO DO IGUAÇU		SAM	40	Grandes
Projeto:	CENTRO DE REFERÊNCIA DE ASSISTÊNCIA SOCIAL		LOTE n°	01	Itens (%)
					(R\$) - PM
					TOTALS
1	SERVIÇOS PRELIMINARES E ADMINISTRAÇÃO DA OBRA			8.008,61	1,39%
2	MOVIMENTO DE TERRA, DRENAGEM E ÁGUAS PLUVIAIS			4.006,09	0,70%
3	FUNDACOES			28.932,59	5,03%
4	ESTRUTURAS			105.794,06	18,37%
5	ALVENARIA, DIVISÓRIAS, MUROS E FECHOS			40.792,47	7,09%
6	COBERTURA			35.367,02	6,15%
7	ESQUADRIAS, ACESSORIOS, VIDROS E ESPELHOS			46.193,54	8,03%
8	INSTAL. ELETRICAS, TELEFONIA, SISTEMAS DE PROTEÇÃO E VENTILAÇÃO			88.016,23	15,30%
9	INSTAL. HIDROSANITÁRIAS, GAS-GLP, INCÊNDIO E APARELHOS			36.350,86	6,32%
10	REVESTIMENTOS DE PAREDES E PISOS, IMPERMEABILIZAÇÕES, PINTURAS E ARGAMASSAS			181.901,65	31,62%
11	PAVIMENTAÇÃO E CALÇAMENTO, PAISAGISMO E EQUIPAMENTOS EXTERNOS				
12	DIVERSOS (LIMPEZA, ENSAIOS TECNOLÓGICOS, EQUIPAMENTOS)				
TOTAL GERAL					
				575.363,12	100,00%
Experiência:			Quantidade (projeto)	Unid	Quantidade Edital (50%)





MUNICÍPIO DE RIO BONITO DO IGUAÇU

CNPJ: 95.587.770/0001-99

Rua Sete de Setembro, 720 - Centro - Fone/Fax: (42) 3653 1122

85340-000 - Rio Bonito do Iguaçu - Paraná



ASSUNTO: PROJETO BÁSICO DE ARQUITETURA	RELATÓRIO	TÉCNICO
CONSTRUÇÃO DE EDIFÍCIO EM ALVENARIA DE UNIDADE PARA USO DO CENTRO DE REFERÊNCIA DE ASSISTÊNCIA SOCIAL		
ESTATÍSTICAS: Edifício Pav. Único 242,50m ²	 SEZAR AUGUSTO BOVINO Prefeito Municipal  Olide Bovino Secretária Municipal de Assistência Social	



MUNICÍPIO DE RIO BONITO DO IGUAÇU

CNPJ: 95.587.770/0001-99

Rua Sete de Setembro, 720 - Centro - Fone/Fax: (42) 3653 1122

85340-000 - Rio Bonito do Iguaçu - Paraná

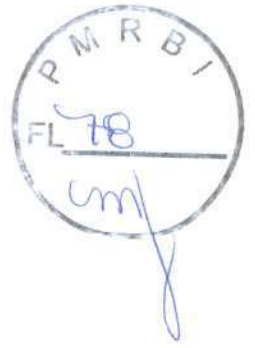

MEMORIAL DESCRITIVO DO ESCOPO DA OBRA.

1) OBJETO.

Este Caderno de Encargos e Especificações compreende um conjunto de discriminações técnicas, critérios, condições e procedimentos estabelecidos para a construção da Unidade de Centro de referência de assistência social.



MUNICÍPIO DE RIO BONITO DO IGUAÇU

CNPJ: 95.587.770/0001-99

Rua Sete de Setembro, 720 - Centro - Fone/Fax: (42) 3653 1122

85340-000 - Rio Bonito do Iguaçu - Paraná



2) IMPLANTAÇÃO:



Figura 1 - Implantação



MUNICÍPIO DE RIO BONITO DO IGUAÇU

CNPJ: 95.587.770/0001-99
Rua Sete de Setembro, 720 - Centro - Fone/Fax: (42) 3653 1122
85340-000 - Rio Bonito do Iguaçu - Paraná



3) DEFINIÇÕES

a) CADERNO DE ENCARGOS E ESPECIFICAÇÕES TÉCNICAS.

Conjunto de especificações, critérios, condições e procedimentos técnicos estabelecidos pelo Contratante para a contratação, execução, fiscalização e controle de obras ou serviços.

b) CONTRATADA

Empresa ou profissional contratado, de acordo com a legislação em vigor, para execução da obra ou serviço.

c) REGISTRO DE OCORRÊNCIAS

São todos os documentos gerados entre o Contratante e a Contratada, como atas de reunião, diário de obra, correio eletrônico, informações e ofícios entre outros, que subsidiam e comprovam a coordenação do objeto pela Fiscalização em conjunto com a executante, além de fatos, observações e comunicações relevantes ao andamento do serviço.

d) DISCRIMINAÇÃO TÉCNICA

Conjunto de materiais, equipamentos e técnicas de execução a serem empregados na obra ou serviço.

e) DISPOSIÇÕES GERAIS

Conjunto de normas, instruções e procedimentos técnicos para a licitação, contratação e fiscalização de obras ou serviços.

Antes de apresentar sua proposta, o licitante deverá analisar todos os documentos do edital, sendo recomendada a vistoria do local da obra, executando todos os levantamentos necessários ao desenvolvimento de seus trabalhos, de modo a não incorrer em omissões, as quais não poderão ser alegadas em favor de eventuais pretensões de acréscimo de preços.

Possíveis indefinições, omissões, falhas ou incorreções dos projetos ora fornecidos não poderão constituir pretexto para o CONTRATADO cobrar "serviços extras" e/ou alterar a composição de preços unitários.

Considerar-se-á o CONTRATADO como altamente especializado nos serviços em questão e que, por conseguinte, deverá ter computado, no valor global da sua proposta, também, as complementações e acessórios por acaso omitidos nos projetos, implícitos e necessários ao perfeito e completo



MUNICÍPIO DE RIO BONITO DO IGUAÇU

CNPJ: 95.587.770/0001-99
Rua Sete de Setembro, 720 - Centro - Fone/Fax: (42) 3653 1122
85340-000 - Rio Bonito do Iguaçu - Paraná



funcionamento de todas as instalações, máquinas, equipamentos e aparelhos.

Os materiais a serem empregados, as obras e os serviços a serem executados deverão obedecer rigorosamente:

1. às normas e especificações constantes deste caderno;
2. às normas da ABNT;
3. às disposições legais da União, do Governo Estadual e do Município onde será realizada a obra;
4. aos regulamentos das empresas concessionárias;
5. às prescrições e recomendações dos fabricantes;
6. às normas internacionais consagradas, na falta das normas da ABNT;
7. às normas regulamentadoras do Ministério do Trabalho;
8. às práticas SEAP – Projetos, execução e manutenção;
9. Para elaboração das estratégias sustentáveis deverão ser seguidos os manuais e recomendações do CBCS (Conselho Brasileiro de Construção Sustentável).

Os casos não abordados serão definidos pela FISCALIZAÇÃO, de maneira a manter o padrão de qualidade previsto para a obra em questão.

No caso de divergência de informações entre os desenhos de execução dos projetos e as especificações, prevalecerá primeiramente o contido nas especificações, seguido da planilha orçamentária e, por último, dos desenhos, sempre consultada a FISCALIZAÇÃO.

Em caso de divergência entre desenho de escalas diferentes, prevalecerão sempre os de maior escala. Na divergência entre cotas dos desenhos e suas dimensões medidas em escala, prevalecerão as primeiras, sempre consultada a FISCALIZAÇÃO.

Nenhuma modificação poderá ser feita nos desenhos e nas especificações dos projetos sem autorização expressa da FISCALIZAÇÃO.

Os equipamentos que o CONTRATADO levar para o canteiro, ou as instalações por ele executadas e destinadas ao desenvolvimento de seus trabalhos, só poderão ser retirados com autorização formal da FISCALIZAÇÃO.

Todos os materiais a serem empregados nos serviços deverão ser comprovadamente de primeiro uso e devem atender rigorosamente aos padrões especificados e às normas da ABNT, devendo ser submetidos à aprovação da FISCALIZAÇÃO.

A FISCALIZAÇÃO não aceitará a alegação de atraso dos serviços devido ao não fornecimento tempestivo dos materiais pelos fornecedores.



MUNICÍPIO DE RIO BONITO DO IGUAÇU

CNPJ: 95.587.770/0001-99
Rua Sete de Setembro, 720 - Centro - Fone/Fax: (42) 3653 1122
85340-000 - Rio Bonito do Iguaçu - Paraná

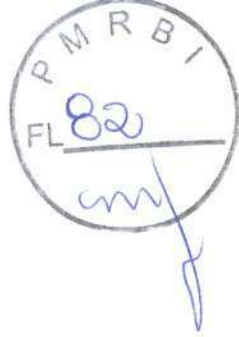

As marcas e produtos indicados nas plantas, especificações e listas de material admitem o similar se devidamente comprovado seu desempenho através de testes e ensaios previstos por normas e desde que previamente aceito pela FISCALIZAÇÃO.

A similaridade indicada é em relação ao atendimento aos requisitos e critérios mínimos de desempenho especificados e normatizados, coincidência de aspectos visuais (aparência/acabamento), de materiais de fabricação, de funcionalidade e de ergonomia. A similaridade será avaliada pela FISCALIZAÇÃO, antes do fornecimento efetivo, mediante apresentação do material proposto pelo CONTRATADO, laudos técnicos do material ou produto, laudos técnicos comparativos entre o produto especificado e o produto alternativo, emitidos por laboratórios conceituados, com ônus para o CONTRATADO.

Se julgar necessário, a FISCALIZAÇÃO poderá solicitar ao CONTRATADO a apresentação de informação, por escrito, dos locais de origem ou de certificados de conformidade ou de ensaios relativos aos materiais, aparelhos e equipamentos que pretende aplicar, empregar ou utilizar, para comprovação da sua qualidade. Os ensaios e as verificações serão providenciados pelo CONTRATADO sem ônus para o CONTRATANTE e executados por laboratórios reconhecidos pela ABNT ou outros aprovados pela FISCALIZAÇÃO.

O CONTRATADO deverá submeter à aprovação da FISCALIZAÇÃO amostras dos materiais a serem empregados, e cada lote ou partida de material será confrontado com respectiva amostra previamente aprovada pela FISCALIZAÇÃO.

Depois de autenticadas pela FISCALIZAÇÃO e pelo CONTRATADO, as amostras serão cuidadosamente conservadas no canteiro de obras, até o final dos trabalhos, de forma a facultar, a qualquer tempo, a verificação de sua perfeita correspondência com os materiais fornecidos ou já empregados.

Caberá ao CONTRATADO executar, na presença da FISCALIZAÇÃO, os testes de recebimento dos equipamentos especificados. Tais testes serão executados de acordo com as normas pertinentes.

O CONTRATADO deverá levar em conta todas as precauções e zelar permanentemente para que as suas operações não provoquem danos físicos ou materiais a terceiros, cabendo-lhe, exclusivamente, todos os ônus para reparação de eventuais danos causados.

Os detritos resultantes das operações de transporte ao longo de qualquer via pública serão removidos imediatamente pelo CONTRATADO, às suas expensas.

A remoção de todo entulho gerado na obra para fora do canteiro e para local permitido pelo Governo Estadual e/ou Municipal será feita pelo CONTRATADO e o pagamento realizado em item específico da planilha orçamentária.



MUNICÍPIO DE RIO BONITO DO IGUAÇU

CNPJ: 95.587.770/0001-99

Rua Sete de Setembro, 720 - Centro - Fone/Fax: (42) 3653 1122

85340-000 - Rio Bonito do Iguaçu - Paraná

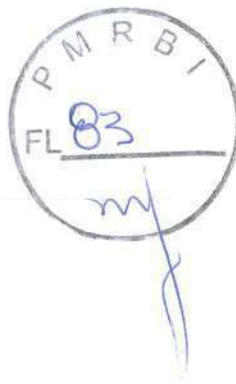

No caso em que o CONTRATADO venha a, como resultado das suas operações, prejudicar áreas não incluídas no setor de seu trabalho, ele deverá recuperá-las deixando as conforme seu estado original.

Correrá por conta exclusiva do CONTRATADO a responsabilidade por quaisquer acidentes na execução das obras e serviços contratados, pelo uso indevido de patentes registradas e pela destruição ou danificação das demais obras em construção até sua definitiva aceitação.

As normas de segurança constantes destas especificações não desobrigam o CONTRATADO do cumprimento de outras disposições legais, federais e estaduais pertinentes, sendo de sua inteira responsabilidade os processos, ações ou reclamações movidas, por pessoas físicas ou jurídicas, em decorrência de culpa nas precauções exigidas no trabalho ou da utilização de materiais inaceitáveis na execução dos serviços.

O CONTRATADO cuidará para que as obras a serem executadas acarretem a menor perturbação possível aos serviços públicos, às vias de acesso, e a todo e qualquer bem, público ou privado, adjacente ao terreno do local da obra.

Todas as questões, reclamações, demandas judiciais, ações por perdas ou danos e indenizações oriundas de danos causados pelo CONTRATADO serão de sua inteira responsabilidade, não cabendo responsabilidade solidária ou subsidiária por parte do CONTRATANTE.

CONTRATADO cuidará para que o transporte de cargas especiais seja feito sem causar danos ou interrupções nas vias públicas de acesso ao terreno do local da obra. Serão escolhidos trajetos e veículos adequados e controladas as cargas, a fim de compatibilizar as solicitações com os meios de acesso disponíveis.

Se o CONTRATADO necessitar deslocar para o terreno do local da obra qualquer equipamento, completo ou em partes, que possa acarretar danos às vias públicas – pavimentos, pontes, viadutos, canalizações ou outras instalações, deverá comunicar o fato à FISCALIZAÇÃO, informando-a também das providências que pretende adotar para a proteção e o eventual reforço das obras viárias existentes, ficando o CONTRATADO responsável pela efetivação de todas as providências necessárias junto a órgãos públicos federais, estaduais e municipais, a entidades privadas e a pessoas físicas envolvidas.

Cumpra ao CONTRATADO providenciar o pessoal habilitado necessário para a execução da obra até o cumprimento integral do Contrato.

Os representantes da FISCALIZAÇÃO da obra darão suas instruções diretamente ao preposto do CONTRATADO.



MUNICÍPIO DE RIO BONITO DO IGUAÇU

CNPJ: 95.587.770/0001-99

Rua Sete de Setembro, 720 - Centro - Fone/Fax: (42) 3653 1122

85340-000 - Rio Bonito do Iguaçu - Paraná

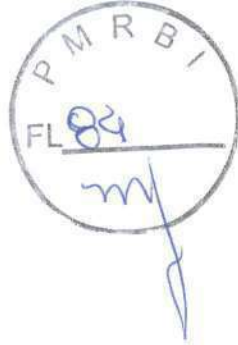

A equipe técnica do CONTRATADO responsável pelos serviços deverá contar com profissionais especializados e devidamente habilitados para desenvolverem as diversas atividades necessárias à execução da obra.

A qualquer tempo a FISCALIZAÇÃO poderá solicitar a substituição de membro da equipe técnica do CONTRATADO, desde que entenda que seja benéfico ao desenvolvimento dos trabalhos

Todas as atividades que ocorrerem fora do horário padrão de execução de serviços (entre 7h e 18h) deverão ser precedidas de autorização expressa da FISCALIZAÇÃO, registrada no Diário de Obras.

O CONTRATADO interromperá total ou parcialmente a execução dos trabalhos sempre que:

- assim estiver previsto e determinado no Contrato;
- for necessário para execução correta e fiel dos trabalhos, nos termos de Contrato e de acordo com o projeto;
- houver influências atmosféricas sobre a qualidade ou a segurança dos trabalhos na forma prevista no Contrato;
- houver alguma falta cometida pelo CONTRATADO, desde que esta, a juízo da FISCALIZAÇÃO, possa comprometer a qualidade dos trabalhos subsequentes; e
- a FISCALIZAÇÃO assim o determinar ou autorizar por escrito, no Diário de Obra.

O CONTRATADO deverá providenciar Diário de Obra como disposto nas condições do Edital.

O CONTRATADO cuidará para que todas as partes do canteiro de obras e da própria obra permaneçam sempre limpas e organizadas, com os materiais estocados e empilhados em local apropriado, por tipo e qualidade. Deverá ainda promover a coleta seletiva dos resíduos (entulhos) para reciclagem e instalar sistema de retenção de material particulado nos acessos ao canteiro.

Se, para facilitar seus trabalhos, o CONTRATADO necessitar elaborar desenhos de execução adicionais, além dos detalhamentos constantes dos desenhos apresentados pela FISCALIZAÇÃO, deverá fazê-lo às suas expensas exclusivas, submetendo os à aprovação da FISCALIZAÇÃO.

Os desenhos de execução adicionais, se necessários, poderão ser entregues por partes, de acordo com as prioridades e em função do cronograma da obra, em três vias, sendo uma delas



MUNICÍPIO DE RIO BONITO DO IGUAÇU

CNPJ: 95.587.770/0001-99
Rua Sete de Setembro, 720 - Centro - Fone/Fax: (42) 3653 1122
85340-000 - Rio Bonito do Iguaçu - Paraná



devolvida ao CONTRATADO após análise. Os serviços contidos nestes desenhos não poderão ser iniciados sem aprovação formal da FISCALIZAÇÃO.

Para as obras e serviços objetos destas especificações e projetos, caberá ao CONTRATADO fornecer e conservar equipamento mecânico e o ferramental necessários, usar mão-de-obra hábil e idônea, agrupando permanentemente em serviço uma equipe homogênea e suficiente de operários, mestres e encarregados que assegurem progresso satisfatório às obras, bem como obter os materiais necessários e em quantidades suficientes para a conclusão da obra no prazo fixado.

A FISCALIZAÇÃO não aceitará a transferência de qualquer responsabilidade do CONTRATADO para outras entidades, sejam fabricantes, técnicos, subempreiteiros, entre outros.

FISCALIZAÇÃO poderá admitir os subempreiteiros previamente autorizados pela Administração, sem que tal aprovação implique qualquer aceitação de transferência de responsabilidade.

Não poderão ser realizados na obra processos industriais que empreguem produtos ou produzam e/ou desprendam resíduos corrosivos ou tóxicos sólidos, líquidos, pulverulentos ou gasosos, nem que sejam origem de ruídos que causem incômodo à obra ou à vizinhança. São inaceitáveis na obra:

- a) decapagem ou limpeza química de metais;
- b) qualquer processo de eletrodeposição química;

Processos industriais ruidosos, a exclusivo critério da FISCALIZAÇÃO, poderão ser empregados na obra desde que o local onde se desenvolvam sejam providos de tratamento acústico para que os níveis de ruído externo junto ao elemento divisor sejam inferiores a:

- 85 dB em frequências abaixo de 100 Hz;
- 75 dB em frequências entre 100 e 500 Hz;
- 70 dB em frequências entre 500 e 1000 Hz;
- 65 dB em frequências acima de 1000 Hz

O impedimento de realização de processos de industrialização na obra, apontado pela FISCALIZAÇÃO, não acarretará acréscimos aos preços propostos, sejam decorrentes de transportes, carga e descarga, embalagem ou acondicionamento, tributos de qualquer natureza, aumento de mão de obra ou quaisquer outros

Também não acarretarão quaisquer acréscimos aos preços propostos as exigências da FISCALIZAÇÃO relativas à instalação, colocação, emprego ou utilização de equipamentos de proteção individual, coletiva e ambiental e outros que julgar necessários, visto que já deverão estar previstos em seus preços unitários.



MUNICÍPIO DE RIO BONITO DO IGUAÇU

CNPJ: 95.587.770/0001-99

Rua Sete de Setembro, 720 - Centro - Fone/Fax: (42) 3653 1122

85340-000 - Rio Bonito do Iguaçu - Paraná

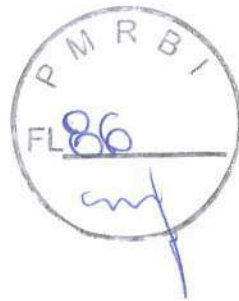

O CONTRATADO fornecerá as máquinas, os equipamentos, as ferramentas, os materiais, a mão de obra (inclusive os encargos sociais), os insumos, todos os tipos de transporte e tudo mais que for necessário para a execução, a conclusão e a manutenção das obras, sejam eles definitivos ou temporários. Os custos relativos a esses itens deverão estar embutidos nos respectivos custos unitários ou no BDI.

Também serão de responsabilidade do CONTRATADO todos os impostos, taxas, emolumentos, alvarás e encargos necessários à execução dos serviços. Nenhum pagamento adicional será efetuado em remuneração aos serviços descritos nesse documento

Considera-se sempre que o CONTRATADO dispõe da totalidade dos conhecimentos técnicos, gerenciais e administrativos e dos meios de produção necessários, suficientes e adequados à execução dos serviços para a realização do objeto, os quais deverá mobilizar e empregar com eficiência e eficácia no cumprimento do Contrato que celebrar. Não caberá qualquer pleito de alteração dos valores contratados pela substituição de métodos e meios de produção incompatíveis com o conjunto dos serviços a realizar nas quantidades, prazos e qualidade requeridos.

As composições de custos unitários elaboradas pelo CONTRATANTE são instrumentos para a elaboração do orçamento estimativo. Cada licitante deve elaborar suas composições de custos incluindo todos os materiais, equipamentos e mão-de-obra que entenderem necessário para a conclusão do serviço de acordo com a especificação técnica. Não poderá haver nenhum pleito de alteração de valores do CONTRATADO em função das composições apresentadas pelo CONTRATANTE.

O julgamento da compatibilidade de métodos e meios de produção com a obra será sempre faculdade intransferível e irrecorrível da FISCALIZAÇÃO.

É da competência do CONTRATADO registrar no Diário de Obras todas as ocorrências diárias, bem como especificar detalhadamente os serviços em execução, devendo a FISCALIZAÇÃO, neste mesmo Diário, confirmar ou retificar o registro.

A abertura do diário de obras deverá ser feita juntamente com a Fiscalização no dia de início dos serviços. Será tolerado um prazo máximo de 48 horas, em casos excepcionais, para o preenchimento do Diário de Obras durante a execução do objeto. A partir desse prazo poderão ser aplicadas as sanções previstas no Edital.

As despesas com despachantes, deslocamentos de funcionários, utilização de veículos, entre outros, que não forem computados nos itens próprios da Planilha Orçamentária serão sempre consideradas como incluídas no custo de administração central do CONTRATADO e não devem, portanto, constar nas composições de preços de serviços.



MUNICÍPIO DE RIO BONITO DO IGUAÇU

CNPJ: 95.587.770/0001-99
Rua Sete de Setembro, 720 - Centro - Fone/Fax: (42) 3653 1122
85340-000 - Rio Bonito do Iguaçu - Paraná



De acordo com as condições do Edital, serão incorporadas nos preços dos serviços, além das despesas com fornecimento dos materiais e da mão-de-obra essenciais à execução dos serviços, todas as decorrentes do emprego, aplicação ou utilização de:

- ferramentas manuais, elétricas ou não;
- ferramentas de corte e/ou desbaste;
- andaimes, exceto fachadeiros;
- escoramentos;
- outros serviços auxiliares necessários e não individualizados como itens de custo próprio na Planilha Orçamentária.

Deverão ser incorporadas nos preços dos serviços, quaisquer que sejam, as perdas ou desperdícios de insumos diretos ou indiretos, inclusive mão-de-obra.

Haverá entregas parciais do objeto da licitação conforme especificado no Edital. O cronograma a ser apresentado pelo CONTRATADO deverá indicar esses marcos contratuais de liberação das áreas discriminadas no referido anexo. Os prazos para cada entrega estão definidos no Edital e não poderão ser modificados. O atraso na entrega parcial poderá ensejar sanções conforme item específico.

Nas hipóteses de sinistro, abandono da obra, falência do CONTRATADO ou rescisão unilateral, os valores dos insumos que porventura já tenham sido adquiridos pelo CONTRATANTE, por força de contrato anterior, devem ser suprimidos ou disponibilizados, no que couber, e pelos seus valores atuais, dos contratos posteriormente firmados para continuação da execução do objeto da licitação.

f) ESPECIFICAÇÕES DE MATERIAS E EQUIPAMENTOS

Normas destinadas a fixar as características, condições ou requisitos exigíveis para matérias-primas, produtos semiacabados, elementos de construção, materiais ou produtos industriais semiacabados.

g) FISCALIZAÇÃO

Atividade de acompanhamento sistemático da obra ou serviço de Engenharia e Arquitetura, verificando o cumprimento das disposições contratuais em todos os seus aspectos pela Contratante



MUNICÍPIO DE RIO BONITO DO IGUAÇU

CNPJ: 95.587.770/0001-99

Rua Sete de Setembro, 720 - Centro - Fone/Fax: (42) 3653 1122

85340-000 - Rio Bonito do Iguaçu - Paraná



h) INSTRUÇÃO TÉCNICAS

Conjunto de indicações para se tratar e levar a termo um serviço técnico de Engenharia e Arquitetura, definindo e caracterizando o seu objeto, nelas incluindo-se o Caderno de Encargos e Especificações Técnicas

i) MATERIAIS OU EQUIPAMENTOS SIMILARES

A equivalência de componentes da edificação será fundamentada em certificados de testes e ensaios realizados por laboratórios idôneos, aceitos pelo Contratante e adotando-se os seguintes critérios:

- Materiais ou equipamentos similar-equivalentes – Que desempenham idêntica função e apresentam as mesmas características exigidas nos projetos. O ajuste será realizado mediante análise por parte da Fiscalização e autorização por meio de Diário de Obras com sua devida formalização através de aditivo contratual se for o caso.
- Materiais ou equipamentos similar-semelhantes – Que desempenham idêntica função, mas não apresentam as mesmas características exigidas nos projetos. O ajuste será realizado mediante análise por parte da Fiscalização e autorização por meio de Diário de Obras com sua devida formalização através de aditivo contratual obrigatoriamente.
- Materiais ou equipamentos simplesmente adicionados ou retirados – Que durante a execução foram identificados como sendo necessários ou desnecessários à execução dos serviços e/ou obras. O ajuste será realizado mediante análise por parte da Fiscalização e autorização por meio de Diário de Obras com sua devida formalização através de aditivo contratual obrigatoriamente.

Todos os materiais a serem empregados deverão obedecer às especificações dos projetos e deste memorial. Na comprovação da impossibilidade de adquirir e empregar determinado material especificado deverá ser solicitada sua substituição, condicionada à manifestação da Fiscalização, e bem assim à aprovação dos arquitetos e engenheiros autores dos projetos.

A substituição de materiais especificados por outros equivalentes pressupõe, para que seja autorizada, que o novo material proposto possua, comprovadamente, equivalência nos itens qualidade, resistência e aspecto.

j) MEDIÇÃO DE SERVIÇOS

Apuração dos quantitativos e valores realizados nas obras ou serviços, com base em critérios previamente definidos neste caderno de encargos e especificações técnicas. Casos



MUNICÍPIO DE RIO BONITO DO IGUAÇU

CNPJ: 95.587.770/0001-99
Rua Sete de Setembro, 720 - Centro - Fone/Fax: (42) 3653 1122
85340-000 - Rio Bonito do Iguaçu - Paraná

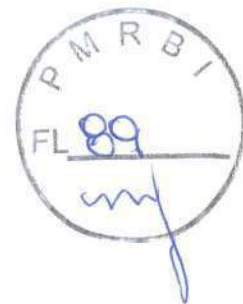

omissos serão definidos com base nas orientações emanadas pelo Tribunal de Contas da União ou por sistemas técnicos oficiais.

k) TRANSPORTE E ALIMENTAÇÃO DE PESSOAL

As despesas decorrentes do transporte de pessoal administrativo e técnico, bem como de operários, serão de responsabilidade do CONTRATADO e deverão estar incluídos nos encargos sociais

l) ARREMATES FINAIS

Após a conclusão dos serviços de limpeza, o CONTRATADO se obrigará a executar todos os retoques e arremates necessários, apontados pela Fiscalização.

4) FASES DE OBRAS

PROJETO, MATERIAIS, EQUIPAMENTOS E CRITÉRIOS DE ANALOGIA.

Nenhuma alteração nas plantas, detalhes ou especificações, determinando ou não alteração de custo da obra ou serviço, será executada sem autorização da Contratante (por meio da Fiscalização).

Em caso de itens presentes neste Caderno de Encargos e Especificações Técnicas e não incluídos nos projetos, ou vice-versa, devem ser levados em conta na execução dos serviços de forma como se figurassem em ambos.

Em caso de divergências entre os desenhos de execução dos projetos e as especificações, a Fiscalização deverá ser consultada, a fim de definir qual a posição a ser adotada.

Em caso de divergência entre desenhos de escalas diferentes, prevalecerão sempre os de escala maior. Na divergência entre cotas dos desenhos e suas dimensões em escala, prevalecerão as primeiras, sempre precedendo consulta à Fiscalização.

PROGRAMAÇÃO

O prazo total da obra está previsto com base na realização dos trabalhos em horário comercial, de segunda à sexta-feira, sendo seu início determinado a partir da data de vigência do contrato publicado em Diário Oficial da União dispensada, neste caso, a emissão de Ordem de Serviço.

Após a adjudicação do licitante vencedor e 5 (cinco) dias anterior à data de execução dos serviços, a Contratada deverá providenciar a listagem de todos os operários e pessoal técnico (com nome completo, RG, CPF e nome da mãe) e veículos (número da placa) que terão acesso às dependências da Contratante, se possível durante todo o período de vigência/prazo da obra;



MUNICÍPIO DE RIO BONITO DO IGUAÇU

CNPJ: 95.587.770/0001-99
Rua Sete de Setembro, 720 - Centro - Fone/Fax: (42) 3653 1122
85340-000 - Rio Bonito do Iguaçu - Paraná



os referidos dados deverão ser entregues ao responsável pela administração da unidade local da obra e à Fiscalização.

A possibilidade de trabalho noturno e aos finais de semana, quando necessário e aprovado pela Fiscalização, deverá estar previsto em termos de mobilização de equipe e equipamentos, quando os trabalhos a serem executados exigirem tal postura.

Para execução dos trabalhos fora do horário comercial, quando necessário e aprovado pela Fiscalização, a Contratada deverá relacionar o nome de seus funcionários, como acima descrito, e repassá-los à Fiscalização até às 15 horas do dia anterior à realização dos serviços, para obtenção de autorização.

Caberá à Contratada a responsabilidade de estabelecer os contatos com o Contratante para dar início aos trabalhos.

A Contratada deverá elaborar projeto para instalação do canteiro de obras, o qual deverá ser apresentado à Fiscalização, no prazo de 15 dias antecedentes ao início das atividades; além disso, responsabilizar-se-á pela sua implantação, operação e manutenção, com as devidas condições de trabalho, higiene e segurança, devendo desmontar todo o aparato empregado e recompor as áreas utilizadas quando da entrega da obra. Diante disso, a localização das instalações provisórias (nelas incluídos, quando necessário, barracões, sanitários, contêineres em geral, almoxarifados, placas de identificação de obra etc.) obedecerá à programação a ser aprovada pela Fiscalização do Contratante.

A Contratada deverá apresentar ao Contratante (por meio da Fiscalização), a cada medição e sempre que solicitado, o programa de produção por etapa e produção progressiva dos trabalhos, com a quantidade, o tipo e característica de cada serviço, de modo a se conhecer a perfeita situação do Cronograma

MEDIÇÃO DE SERVIÇO

A cada fase, nas datas previstas no Cronograma Físico-Financeiro, corresponderá uma aferição das obras ou serviços executados.

Uma etapa será considerada efetivamente concluída quando os serviços previstos para aquela etapa, no cronograma físico-financeiro apresentado pela licitante na licitação, estiverem executados em sua totalidade.

Considerando que o critério para pagamento das parcelas exige etapas efetivamente concluídas, o cronograma físico-financeiro deverá ser elaborado de forma a refletir o real andamento esperado dos serviços. Quando de etapas não concluídas, será pago apenas serviços executados devendo a Contratada regularizar o cronograma na etapa subsequente.



MUNICÍPIO DE RIO BONITO DO IGUAÇU

CNPJ: 95.587.770/0001-99

Rua Sete de Setembro, 720 - Centro - Fone/Fax: (42) 3653 1122

85340-000 - Rio Bonito do Iguaçu - Paraná



Ao completar 30 (trinta) dias de execução dos serviços será executada a 1ª medição, e assim sucessivamente até o término da obra.

A Contratada deverá apresentar, via correio eletrônico, sua proposta de medição de serviços por meio de planilha (cujo modelo será oportunamente encaminhado pelo Contratante), a qual conterá: colunas em Reais, percentual e saldo, igualmente em Reais, e percentual de cada item e subitem da planilha orçamentária, acompanhado necessariamente de memória de cálculo que indique nesta os trechos levantados, para a melhor compreensão das quantidades apontadas em planilha. A Contratada apresentará à Fiscalização, no mínimo 5 (cinco) dias antes da data da medição para avaliação dos serviços com posterior verificação no local pela Fiscalização que a atestará.

A Contratada deverá apontar em planilha de medição os serviços (material + mão de obra) efetivamente concluídos até a data da medição, não sendo aprovados pela Fiscalização serviços executados de forma incompleta, tampouco a alegação de material simplesmente adquirido por meio de nota fiscal ou posto obra.

REGISTRO DE OCORRÊNCIAS

Deverá ser instituído um livro Diário de Obra, ou Registro de Ocorrências, ou Livro de Ocorrências, que deverá possuir termo de abertura e páginas numeradas em 3 (três) vias, sendo 2 (duas) destacáveis.

O Diário de Obra será apresentado ao Contratante no primeiro dia de vigência do contrato e manter-se-á no local da obra até o seu término.

A comunicação entre a Contratada e a Fiscalização deverá ser feita através do Diário de Obra, e por solicitações por escrito, quando da necessidade de urgências no pedido.

Além do preenchimento normal dos campos, a Contratada deverá registrar, diariamente, o número e a qualificação dos operários em serviço, entrada e saída de materiais e equipamentos, condições climáticas que possam interferir no andamento dos serviços e uma descrição sucinta dos mesmos, assim como outros fatos passíveis de registro (acidentes de trabalho, por exemplo).

Todas as folhas serão vistas pela Fiscalização, que, na conclusão de cada fase de obra, destacará uma das vias para controle do Contratante.

Deverá ser apresentada na portaria da unidade notas fiscais de simples remessa de todos os equipamentos e materiais que entrarem ou saírem das dependências da mesma.

ELEMENTOS DE SEGURANÇA DO TRABALHO.



MUNICÍPIO DE RIO BONITO DO IGUAÇU

CNPJ: 95.587.770/0001-99

Rua Sete de Setembro, 720 - Centro - Fone/Fax: (42) 3653 1122

85340-000 - Rio Bonito do Iguaçu - Paraná

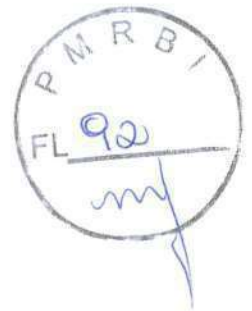

Haverá particular atenção para o cumprimento das exigências de proteger as partes móveis dos equipamentos e de evitar que as ferramentas manuais sejam abandonadas sobre passagens, escadas, andaimes e superfícies de trabalho, respeitando-se, inclusive, o dispositivo que proíbe a ligação de mais de uma ferramenta elétrica na mesma tomada de corrente.

As ferramentas e equipamentos de uso nas obras serão dimensionados, especificados e fornecidos pela Contratada, de acordo com o seu plano de construção, em perfeito estado, prontas para o uso e atendendo aos graus de segurança exigidos para cada caso.

Serão obedecidas todas as recomendações, com relação à Medicina, Saúde e Segurança do Trabalho, contidas nas Normas Regulamentadoras (NR) aprovadas pela Portaria número 3214, de 08 de junho de 1978, do Ministério do Trabalho, publicada no DOU de 06 de julho de 1978, do Ministério do Trabalho, e pela portaria número 04, de 04 de julho de 1995, publicada no DOU de 07 de julho de 1995.

EQUIPAMENTOS DE PROTEÇÃO COLETIVA – EPC

Em todos os itens da obra deverão ser fornecidos e instalados pela Contratada os Equipamentos de Proteção Coletiva que se fizerem necessários no decorrer das diversas etapas da obra, de acordo com o previsto na NR-18 do Ministério do Trabalho, bem como nos demais dispositivos de segurança.

EQUIPAMENTOS DE PROTEÇÃO INDIVIDUAL – EPI.

Deverão ser fornecidos pela Contratada, aos seus funcionários e/ou subcontratados, todos os Equipamentos de Proteção Individual necessários e adequados ao desenvolvimento de cada tarefa nas diversas etapas da obra, conforme previsto na NR-06 e NR-18 da Portaria nº 3214 do Ministério do Trabalho, bem como nos demais dispositivos legais de segurança.

RECEBIMENTO PROVISÓRIO E DEFINITIVO

Quando as obras e/ou serviços contratados forem concluídos caberá à Contratada apresentar comunicação escrita (inicialmente via fac-símile e, posteriormente, protocolando tal correspondência na unidade local da obra) informando o término das obras e/ou serviços, cabendo à Fiscalização, no prazo de até 15 (quinze) dias, a verificação dos serviços executados, após o qual será lavrado Termo de Recebimento Provisório, que caracterizará a aceitação provisória de todas as instalações e sistemas executados, também vinculado à conclusão de todos os testes de campo e da entrega dos Manuais de Manutenção e Conservação e Instruções de Operação e Uso. O Termo de Recebimento Provisório deverá ser entregue em 2 (duas) vias de igual teor e forma, ambas assinadas pela Fiscalização, após terem sido realizadas todas as medições e apropriações referentes a acréscimos, supressões e modificações.

A inspeção minuciosa de toda a construção deverá ser efetuada pelos profissionais responsáveis pelas obras da Contratada e pelo Contratante, acompanhados do mestre ou encarregado, para constatar e relacionar os arremates e retoques finais que se fizerem



MUNICÍPIO DE RIO BONITO DO IGUAÇU

CNPJ: 95.587.770/0001-99
Rua Sete de Setembro, 720 - Centro - Fone/Fax: (42) 3653 1122
85340-000 - Rio Bonito do Iguaçu - Paraná

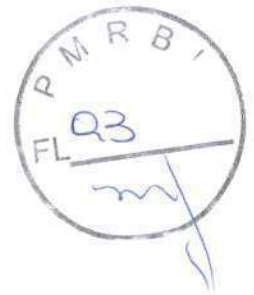

necessários. Em consequência desta verificação, terão de ser executados todos os serviços de revisão levantados

A Contratada fica obrigada a reparar, corrigir, remover, reconstruir ou substituir, às suas expensas, no todo ou em parte, o objeto em que se verificarem vícios, defeitos ou incorreções resultantes da execução ou materiais empregados, cabendo à Fiscalização não atestar a última medição de serviços, até que sejam sanadas todas as eventuais pendências que possam vir a ser apontadas no Termo de Recebimento Provisório.

O Termo de Recebimento Definitivo das obras e/ou serviços contratados será lavrado em até 90 (noventa) dias após a lavratura do Termo de Recebimento Provisório, referido no parágrafo anterior, por comissão de no mínimo 3 (três) membros designados pela autoridade competente, e se tiverem sido atendidas todas as exigências da Fiscalização, referentes a defeitos ou imperfeições que venham a ser verificadas em qualquer elemento das obras e serviços executados, e se estiverem solucionadas todas as reclamações porventura feitas quanto à falta de pagamento a operários ou contratações de equipamentos, e prestadores de serviços empregados na execução do contrato.

ACEITAÇÃO DEFINITIVA

A aceitação definitiva do sistema ocorrerá após o término da Operação Assistida, removidas todas as pendências constantes do Termo de Recebimento Provisório ou as que vierem a ser adicionadas ao termo durante a fase de Operação Assistida, e quando todas as condições de desempenho dos equipamentos, instalações e sistema sejam consideradas aceitas pela Fiscalização.

LIGAÇÕES PROVISÓRIAS

- Ligação provisória de luz e força para obra, instalação mínima.
- Ligação provisória de água e esgoto sanitário, com hidrômetro \varnothing 3/4".

Correrão por conta exclusiva da Contratada, todas as despesas com as instalações da obra. Compreenderá o fornecimento de energia elétrica para a ligação de todos os equipamentos necessários ao andamento dos trabalhos, bem como as ligações para coleta e correta disposição do esgoto, abastecimento de água para consumo nas atividades da obra, e água potável para o consumo humano.

A ligação provisória de energia elétrica no canteiro obedecerá, rigorosamente, às prescrições e legislações pertinentes ao município e estado onde está localizada a obra.

A Contratada deverá estudar a melhor localização para o padrão provisório e o para o quadro geral de distribuição (QGD). Deverá evitar grandes distâncias ao poste de onde sairá a ligação da Concessionária, para não ensejar um percurso de cabos por locais indesejáveis, e dificultar a distribuição de energia para os diversos pontos do canteiro. A fiação aérea, em locais descobertos, será



MUNICÍPIO DE RIO BONITO DO IGUAÇU

CNPJ: 95.587.770/0001-99
Rua Sete de Setembro, 720 - Centro - Fone/Fax: (42) 3653 1122
85340-000 - Rio Bonito do Iguaçu - Paraná

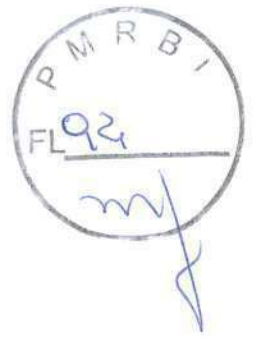

instalada a uma altura mínima de 3 m, evitando-se as áreas onde for prevista a movimentação de guindastes, guias, caminhões betoneira, etc. Quando essas áreas não puderem ser evitadas, serão fixadas barreiras horizontais, com altura inferior ao nível da fiação.

As ligações provisórias de água e esgoto seguirão o disposto na NBR 7678/1983 – Segurança na Execução de Obras e Serviços de Construção (NB-252/1982) – no subtítulo “Limpeza e higiene”.

MADEIRA UTILIZADA DURANTE A OBRA

Toda madeira que for utilizada em qualquer fase da obra e no canteiro de obras deverá ser possuir certificação FSC (Forest Stewardship Council) ou Conselho de Manejo Florestal. A comprovação através de documentos e nota fiscal deverá ser entregue para a fiscalização juntamente com a medição.

5) DESCRITIVO DOS SERVIÇOS

PLACAS DE IDENTIFICAÇÃO DA OBRA

Deverá ser alocada uma placa de identificação da obra em local a ser determinado pela Fiscalização com área no tamanho determinado pelo Contratante, e que conterà o objeto do contrato, valor contratual, data de início e término, propaganda institucional entre outros dizeres nas cores e formato determinado pelo Manual anexado do PARANÁ CIDADES.

Gerado no endereço: <https://paranainterativo.pr.gov.br/placas/>
Placa conforme modelo a seguir.

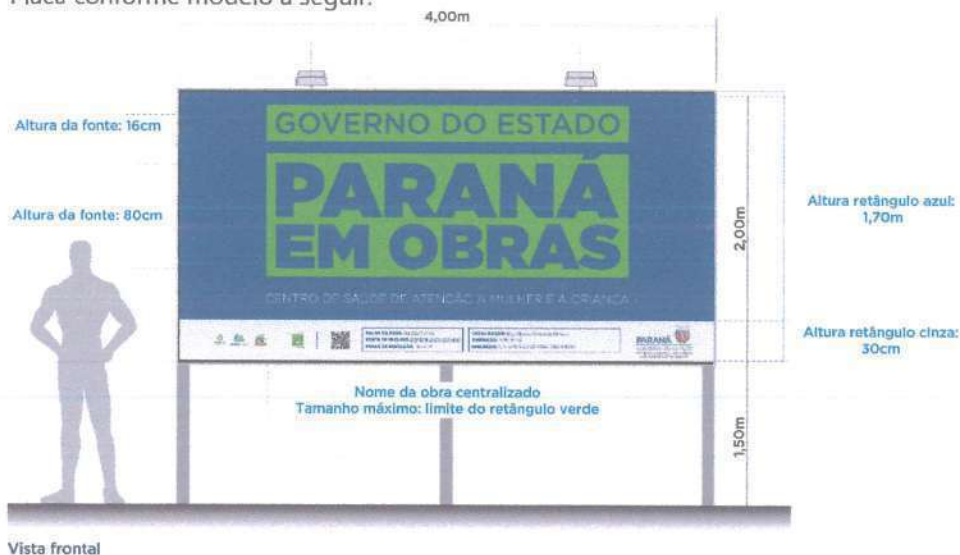



MUNICÍPIO DE RIO BONITO DO IGUAÇU

CNPJ: 95.587.770/0001-99
Rua Sete de Setembro, 720 - Centro - Fone/Fax: (42) 3653 1122
85340-000 - Rio Bonito do Iguaçu - Paraná

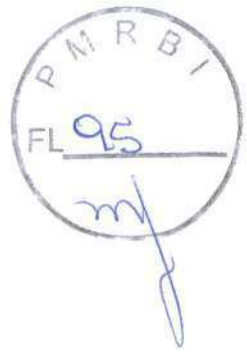

SERVIÇOS PRELIMINARES MURO DE CONTENÇÃO LATERAL

Em função da topografia do terreno, será necessária a execução de um muro de contenção, ao longo da lateral voltada para a rua.

A elevação do muro será até o nível de 1,40 m em relação ao nível interno, deixando na mesma altura do início do terreno.

Para a alvenaria do muro, será utilizado bloco de concreto de 14x19x39cm em conformidade com as normas, com juntas horizontais totalmente uniformes e preenchidas com espessura prevista em projeto, assentados com argamassa mista de cimento cal e areia.

Todas as fiadas serão perfeitamente alinhadas, niveladas, aprumadas, sendo que as paredes deverão ser levantadas uniformemente.

A cada nível, conforme projeto, deverão ser dispostas barras de aço CA 50 8,00 mm nos furos dos blocos para o preenchimento com concreto com resistência de 25 Mpa.

A última fiada de fechamento ao final da altura de 1,40 m de alvenaria deverá ser executada com canaleta de bloco de concreto de seção "U";

A canaleta deverá ser armada com 2 barras longitudinais de aço CA 50 de seção 8 mm de diâmetro;

O espaço da canaleta deverá ser preenchido com concreto com resistência de 25 Mpa com a regularização da superfície de concreto na parte superior;

MOVIMENTO DE TERRA

A parte de regularização do terreno será realizada por conta da prefeitura municipal, realizando o aterro ao lado do muro e um talude de corte ao final do terreno.

LOCAÇÃO DA OBRA

Após a execução dos movimentos de terra necessários, será executado o gabarito da obra com critérios técnicos, com aferição cuidadosa sem descuidar das cotas de nível e alinhamentos. Para compensar as diferenças entre as medidas reais dos tijolos e as especificadas em planta, nas paredes externas serão considerados os alinhamentos externos e nas paredes internas seus respectivos eixos.

O gabarito para marcação da obra será feito com guias de madeira, afastadas de 1,00m dos alinhamentos das paredes externas da edificação, fixadas em estacas de madeira cravadas no solo e espaçadas entre si de no máximo 2,00 metros. A face superior das guias deverá estar a uma altura média de 1,00 metro acima do solo, onde se fixarão os pregos de 18x30 que marcam os pontos dos alinhamentos das alvenarias internas e externas da edificação.



FUNDAÇÃO

MUNICÍPIO DE RIO BONITO DO IGUAÇU

CNPJ: 95.587.770/0001-99

Rua Sete de Setembro, 720 - Centro - Fone/Fax: (42) 3653 1122

85340-000 - Rio Bonito do Iguaçu - Paraná

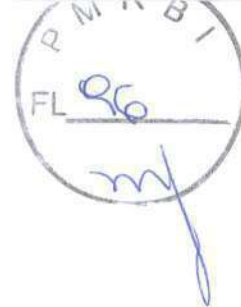

Conforme NBR 6122/96 a fundação, será executada em concreto armado, com resistência: $f_{ck}=25\text{MPa}$ para os blocos e para vigas baldrames.

Para a execução da fundação, além das especificações constantes no projeto básico, obedecer às seguintes especificações:

Regularização e Compactação do fundo de valas com soquete;

Lastro de concreto magro com 5cm de espessura para regularizar o fundo da mesma;

ELEMENTOS DA FUNDAÇÃO

BLOCOS E ESTACAS

Os blocos deverão ser escavados até o encontro de solo rígido, tendo uma profundidade mínima de 50cm, as demais informações como: geometria, armação, amarração com o pilar, existência de estacas entre outras estarão estabelecidas no projeto de concreto armado, deverá atentar-se para o cobrimento do elemento e deverá executar a devida impermeabilização e regularização no leito do elemento.

As estacas deverão ser executadas através de trado mecânico, o que consiste em estacas moldadas in loco por meio de concretagem de um furo já executado mecanicamente pela introdução de um trado espiral. A concretagem deverá ser realizada através de um funil orientando o fluxo do concreto permitindo um melhor adensamento. As estacas deverão estar posicionadas até a profundidade de devida estabilidade no solo, neste caso se trata de: 6,00m de profundidade, já previsto em orçamento.

VIGAS BALDRAMES

As vigas de fundação deverão ser realizadas juntamente com os demais elementos de fundação, sempre se atentando para o cobrimento ideal dos elementos já previstos no projeto de concreto armado. As fôrmas serão comuns com gravatas obedecendo a um espaçamento máximo de 40 cm. O leito em que as vigas serão assentadas deverão ser apiloados até o nivelamento do solo, onde deverá também receber um devido tratamento de impermeabilização.

ESTRUTURA

Conforme NBR 6118 a estrutura será executada em concreto armado com resistência: $f_{ck}= 25\text{MPa}$, aço CA-50 e CA-60, fôrmas apropriadas de madeira, executadas rigorosamente e conforme projeto básico estrutural.

Os pilares e vigas possuem dimensões e ferragens, com diâmetros das barras de aço, comprimento e espaçamentos, conforme especificações do projeto básico estrutural. Os pilares e vigas em concreto armado devem garantir o cobrimento das armaduras $c= 3,00\text{cm}$.

Todas as informações sobre comprimento das barras, bitolas, alojamento e demais detalhes construtivos



MUNICÍPIO DE RIO BONITO DO IGUAÇU

CNPJ: 95.587.770/0001-99

Rua Sete de Setembro, 720 - Centro - Fone/Fax: (42) 3653 1122

85340-000 - Rio Bonito do Iguaçu - Paraná

encontram-se no projeto básico estrutural. A concretagem seguirá um planejamento prévio para transporte, lançamento e adensamento.

O concreto deverá ser preparado no próprio canteiro com uso de betoneira, obedecendo à homogeneização da mistura de todos os componentes necessários (brita, areia, cimento e água), e tendo um tempo mínimo de amassamento.

ALVENARIA

Serão executadas em tijolo cerâmico, dimensões de 9X19X29 (cm) de primeira qualidade, assentados de cutelo em todas as paredes, com argamassa de cimento e areia média, no traço 1:7, com aditivo plastificante, na quantidade utilizada conforme especificação do fabricante. A espessura da junta deverá ser de no máximo 1,5 cm. As juntas devem ser niveladas, prumadas e alinhadas.

Sobre o vão das portas e janelas deverão ser feitas vergas e contra-vergas de concreto armado com no mínimo 10,00cm de altura e armadura composta por quatro barras de ferro Ø 6,3mm, estribadas com ferro Ø 5,0mm, com transpasse mínimo de 0,50m para cada lado do vão. Os tijolos deverão ser molhados antes de sua colocação. Para a fixação das esquadrias internas serão empregados tacos de madeira de lei ou poliuretano expandido. As vergas e contra vergas distribuem uniformemente as cargas sobre a alvenaria inferior, evitando trincas na alvenaria e no revestimento.

FACHADA EM ACM

Revestimento estrutura metálica em ACM: Conforme indicação em projeto, a estrutura metálica será revestida com chapas de ACM (em inglês, Aluminum Composite Material), com espessura de 4 mm, na cor azul claro. Para sua instalação é necessário executar o corte dos painéis, que chegam à obra em forma de chapas planas. As abas devem ter no mínimo 25 mm, onde serão presas as cantoneiras, que devem ser instaladas com espaçamento que varia de acordo com as dimensões do painel. Além disso, é preciso fazer a junção das abas com perfis em L.

INSTALAÇÃO HIDRÁULICA

Deverão ser respeitados rigorosamente os detalhes do projeto e as normas da ABNT. Os aparelhos sanitários, equipamentos afins e respectivos pertences e peças complementares serão fornecidos e instalados pelo construtor, com o maior apuro e de acordo com as indicações dos projetos de instalações. Toda tubulação será executada com tubos e conexões de pvc rígido soldável, utilizando-se adaptadores necessários às peças roscáveis. O abastecimento da edificação será obedecido conforme projeto hidráulico.

INSTALAÇÃO SANITÁRIA

Deverão ser respeitados rigorosamente os detalhes do projeto e as normas da ABNT. Toda tubulação será executada com tubos e conexões de pvc rígido soldável. As tubulações enterradas deverão ter um caimento perfeito de 2% para tubulações de até 100mm. As caixas de inspeção serão executadas em alvenaria de tijolos, revestidas internamente. O esgotamento das áreas servidas se dará através de fossas sépticas, respeitando sempre as normas, indo posteriormente para um sumidouro, com enchimento no fundo, de pedra britada, pelo menos 0,50m de espessura.





MUNICÍPIO DE RIO BONITO DO IGUAÇU

CNPJ: 95.587.770/0001-99
Rua Sete de Setembro, 720 - Centro - Fone/Fax: (42) 3653 1122
85340-000 - Rio Bonito do Iguaçu - Paraná



INSTALAÇÃO ELÉTRICA:

Toda parte elétrica e instalações deverá obedecer aos projetos, respectivos memoriais, bem como as normas da ABNT e COPEL. Os condutores a serem usados para alimentação das cargas deverão ser do tipo antichama, isolados com PVC para 70°/750v, de fio ou cabo de cobre, de seção conforme especificação do projeto, quando instalados embutidos em eletrodutos na parede. Os eletrodutos para instalação elétrica deverão ser do tipo antichama de primeira qualidade.

ESQUADRIAS

Os serviços de serralheira/ marcenaria serão executados de acordo com as normas indicadas para esse tipo de serviço e conforme detalhes definidos pelo projeto de arquitetura, os quais constam desenhos básicos, dimensões, materiais e as especificações particulares das esquadrias e similares.

As medidas indicadas nos projetos deverão ser conferidas nos locais de assentamento de cada esquadria ou similar, depois de concluídas as estruturas, alvenarias, arremates e enchimentos diversos, e antes do início da fabricação das esquadrias.

Todos os materiais utilizados na confecção das esquadrias deverão ser de procedência idônea, e acabados de maneira que não apresentem rebarbas ou saliências capazes de obstar o funcionamento da abertura ou causar danos físicos ao usuário.

Ver locais de instalação, quantidade e dimensões na tabela de esquadrias.

TABELA DE ESQUADRIAS - JANELAS

MODELO	LARGURA	ALTURA	PEITORIL	ÁREA	SISTEMA	ACABAMENTO	QTD
JV-01	100	60	160	0,60 m ²	Basculante - 1 Folha	Vidro Temperado - 8mm	6
JV-02A	150	120	90	1,80 m ²	Correr - 4 Folhas	Vidro Temperado - 8mm	8
JV-02B	150	120	110	1,80 m ²	Correr - 4 Folhas	Vidro Temperado - 8mm	3
JV-03	200	140	90	2,80 m ²	Correr - 4 Folhas	Vidro Temperado - 8mm	2
Total geral							19

TABELA DE ESQUADRIAS - PORTAS

MODELO	LARGURA	ALTURA	ÁREA	SISTEMA	PAINEL	QTD
PM-01	80	210	1,68 m ²	Abertura Simples	Madeira	12
PM-02	70	210	1,47 m ²	Abertura Simples	Madeira	2
PM-PNE	90	210	1,89 m ²	Abertura Simples	Madeira	2
PV-01	100	210	2,10 m ²	Correr 1 folha	Vidro Temperado - 10mm	1
PV-02	300	210	6,30 m ²	Correr 4 Folhas	Vidro Temperado - 10mm	1
PV-03	240	210	5,04 m ²	Correr 4 Folhas	Vidro Temperado - 10mm	1
Total geral						19

CHAPISCO PARA PAREDE EXTERNA

As alvenarias da edificação (e outras superfícies componentes) serão inicialmente protegidas com aplicação de chapisco, homogeneamente distribuído por toda a área considerada. Serão chapiscados paredes (internas e externas) por todo o seu pé-direito (espaçamento compreendido entre a laje de piso e a laje de teto subsequente), caixas de elevador e de escadas, e lajes utilizadas em forros nos pontos devidamente previstos no projeto executivo de arquitetura.



MUNICÍPIO DE RIO BONITO DO IGUAÇU

CNPJ: 95.587.770/0001-99
Rua Sete de Setembro, 720 - Centro - Fone/Fax: (42) 3653 1122
85340-000 - Rio Bonito do Iguaçu - Paraná



Inicialmente aplicar-se-á chapisco com argamassa preparada mecanicamente em canteiro, na composição 1:3 (cimento: areia média), com 0,5 cm de espessura. Em superfícies bastante lisas, a exemplo das lajes de forro, a Contratada deverá adicionar aditivo adesivo ou cola concentrada para chapisco ao traço, nas quantidades indicadas pelo fabricante.

A Contratada deverá, ao executar os serviços, empregar métodos executivos adequados, observando, entre outros:

- a umidificação prévia da superfície a receber o chapisco, para que não haja absorção da água de amassamento por parte do substrato, diminuindo, por conseguinte a resistência do chapisco;
- o lançamento vigoroso da argamassa sobre o substrato;
- o recobrimento total da superfície em questão.

REBOCO

Após a cura do chapisco (no mínimo 24 horas), aplicar-se-á revestimento tipo paulista, com espessura de 2,0 cm, no traço 1:2:8 (cimento: cal em pasta: areia média peneirada).

A Contratada deverá preparar mecanicamente a argamassa, a fim de obter mistura homogênea e conferir as desejadas características desse revestimento: trabalhabilidade, capacidade de aderência, capacidade de absorção de deformações, restrição ao aparecimento de fissuras, resistência mecânica e durabilidade.

A aplicação na base chapiscada será feita em chapadas com colher ou desempenadeira de madeira, até a espessura prescrita. Quando do início da cura, sarrafejar com régua de alumínio, e cobrir todas as falhas. A final, o acabamento será feito com esponja densa.

ACABAMENTOS INTERNOS

O revestimento em placas cerâmicas 20x20 (figura 2), cor branco gelo, será assentado com rejunte epóxi cor branca e aplicado do piso até o forro (conforme detalhamento específico). Serão placas de primeira qualidade (Classe A), apresentando esmalte liso, vitrificação homogênea e coloração perfeitamente uniforme, dureza e sonoridade características e resistência suficientes, totalmente isentos de qualquer imperfeição.



MUNICÍPIO DE RIO BONITO DO IGUAÇU

CNPJ: 95.587.770/0001-99
Rua Sete de Setembro, 720 - Centro - Fone/Fax: (42) 3653 1122
85340-000 - Rio Bonito do Iguaçu - Paraná



Figura 2 - Revestimento 20x20cm

Após a execução da alvenaria, efetuam-se o tamponamento dos orifícios existentes na superfície, especialmente os decorrentes da colocação de tijolos ou lajotas com os furos no sentido da espessura da parede.

Concluída a operação de tamponamento, será procedida a verificação do desempenho das superfícies, deixando "guias" para que se obtenha, após a conclusão do revestimento de azulejos ou de ladrilhos, superfície perfeitamente desempenada, no esquadro e no prumo.

O assentamento será procedido a seco, com emprego de argamassa de alta adesividade, o que dispensa a operação de molhar as superfícies do emboço e do azulejo ou ladrilho. As juntas serão em material epóxi (com índice de absorção de água inferior a 4%) e corridas e, rigorosamente, dentro de nível e prumo, a espessura das juntas será de 2mm.

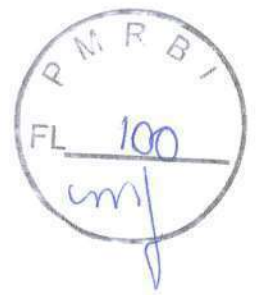
Decorridos 72 horas do assentamento, inicia-se a operação do rejuntamento, o que será efetuado com pasta de cimento branco e pó de mármore no traço volumétrico de 1:4. A proporção desse produto não poderá ser superior a 20% do volume de cimento.

Quando necessário, os cortes e furos das cerâmicas só poderão ser feitos com equipamentos próprios para essa finalidade, não se admitindo o processo manual.

Os cortes e furos deverão ser preenchidos com o mesmo material utilizado para o rejuntamento. As cerâmicas deverão ser assentadas com argamassa pronta Quartzolit, ou similar.

No acabamento das quinas, serão utilizadas cantoneiras em alumínio em barras de 3 metros de comprimento, com 1 mm de espessura, peso 0,210 kg, coladas na cerâmica, forma de L, largura 12,7 mm.

CONTRAPISO

No esquadro da obra, após a compactação do solo, que deverá ser feita em camadas de 20cm, será colocada uma camada com 5cm de espessura de brita n.º1. Após ser molhada esta camada, será colocada uma camada de concreto $f_{ck} \geq 20\text{MPa}$, na espessura mínima de 5cm, devendo ser



MUNICÍPIO DE RIO BONITO DO IGUAÇU

CNPJ: 95.587.770/0001-99

Rua Sete de Setembro, 720 - Centro - Fone/Fax: (42) 3653 1122

85340-000 - Rio Bonito do Iguaçu - Paraná



PISO CERÂMICO

Utilizado nos ambientes (conforme detalhamentos específicos) piso cerâmico figura 3), 40x40cm, retificado, PEI5, primeira linha, cor branco gelo; assentado com argamassa industrializada flexível à base de cimento Portland, areia de quartzo, aditivos especiais e polímeros tipo ACIII, e rejuntados em epóxi com rejunte na cor branca, vide disposições de projeto executivo.



Figura 3- Piso 40x40cm

As peças deverão apresentar-se com aspecto uniforme, com faces planas e lisas, arestas vivas e polidas;

Todas as juntas deverão ser em material epóxi (com índice de absorção de água inferior a 4%) estar perfeitamente alinhadas e de espessuras uniforme, as quais poderão exceder a 1,5 mm;

Para preparação da base, verificar se a base está curada há mais de 14 dias, limpa, seca e plana e que tenham sido efetuadas todas as retrações próprias do cimento e estabilizadas as possíveis fissuras, e, se necessário, nivelá-la.

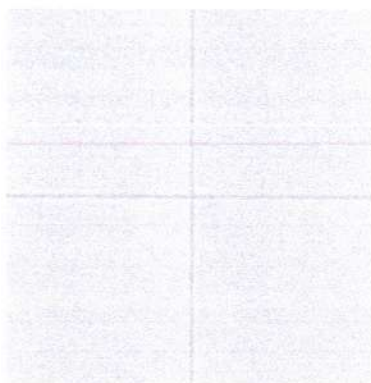
Respeitar e tratar as juntas estruturais, devendo rejuntá-las com materiais de elasticidade permanente; realizar uma junta perimetral para evitar tensões entre o pavimento e o revestimento; e efetuar juntas de dilatação conforme projeto do responsável técnico;

Na aplicação, utilizar espaçadores entre peças para manter seus alinhamentos; Rejuntar após 72 horas com um rejuntamento epóxi na cor branca;

Deixar as juntas entre peças de no mínimo 2 mm, observando sempre as indicações do fabricante; Não será permitida a passagem sobre a pavimentação dentro de três dias do seu assentamento; A pavimentação será convenientemente protegida com camada de areia, tábuas ou outro processo, durante a construção;

Não será tolerado o assentamento de peças rachadas, emendadas, com retoques visíveis de massa, com veios capazes de comprometer seu aspecto, durabilidade e resistência ou com quaisquer outros defeitos.



MUNICÍPIO DE RIO BONITO DO IGUAÇU

CNPJ: 95.587.770/0001-99
Rua Sete de Setembro, 720 - Centro - Fone/Fax: (42) 3653 1122
85340-000 - Rio Bonito do Iguaçu - Paraná

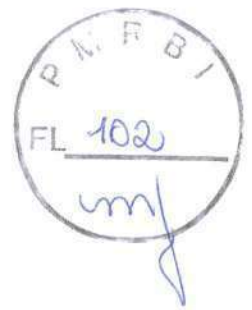

Deverão ser previstas juntas de trabalho ou juntas de movimentação executadas seccionando-se toda ou parte da espessura do substrato e preenchendo-se este espaço aberto com material elastomérico como selante, que não deve preencher todo o espaço deixado pelo seccionamento do revestimento, sendo necessário utilizar material de enchimento que deve ser colocado no fundo da junta.

Caberá a Contratada minimizar ao máximo as variações de tamanho e tonalidade especificadas em relação às cores existentes buscando sua aproximação evitando assim caracterizar diferentes cores no piso.

PINTURA INTERNA.

Nas paredes: massa acrílica e aplicação de pintura acrílica semi-brilho, cor branco gelo (figura 6).



Figura 4- Pintura acrílica cor branco gelo

Antes da execução de qualquer pintura, será submetida à aprovação da FISCALIZAÇÃO uma amostra, com as dimensões mínimas de 0,5 m x 1 m, sob iluminação semelhante e em superfície idêntica à do local a que se destinam.

A tinta utilizada deverá anteder a norma DIN 55649 ou outra norma de sustentabilidade; e deverá ser livre de solventes e odor.

As superfícies a pintar serão cuidadosamente limpas e convenientemente preparadas para o tipo de pintura a que se destinam.

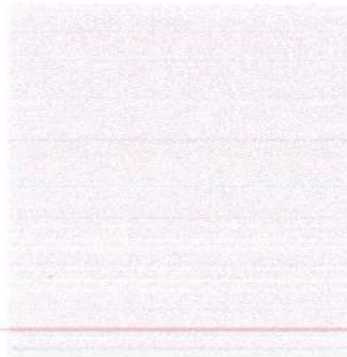
A eliminação da poeira deverá ser completa, tomando-se precauções especiais contra o levantamento de pó durante os trabalhos até que as tintas sequem inteiramente.

As superfícies só poderão ser pintadas quando perfeitamente secas.

Receberão três demãos, sendo que, cada demão de tinta somente poderá ser aplicada depois de obedecido a um intervalo de 24 (vinte e quatro) horas entre demãos sucessivas, possibilitando, assim, a perfeita secagem de cada uma delas.



MUNICÍPIO DE RIO BONITO DO IGUAÇU

CNPJ: 95.587.770/0001-99

Rua Sete de Setembro, 720 - Centro - Fone/Fax: (42) 3653 1122

85340-000 - Rio Bonito do Iguaçu - Paraná



Serão adotadas precauções especiais e proteções, tais como o uso de fitas adesivas de PVC e lonas plásticas, no sentido de evitar respingos de tinta em superfícies não destinadas à pintura. As tintas aplicadas serão diluídas conforme orientação do fabricante e aplicadas nas proporções recomendadas. As camadas deverão ser uniformes, sem escorrimento, falhas ou marcas de pincéis. Pintura à base de látex acrílico

As paredes internas serão emassadas com massa acrílica, seladas com líquido preparador de superfícies e pintadas com tinta acrílica semi-brilho, em no mínimo duas demãos, nas cores especificadas.

ACABAMENTOS EXTERNOS

As alvenarias externas da edificação serão em pintura tipo texturizado (ver elevações) Cor utilizada para a pintura:

Pintura com acabamento texturizado cor cinza claro (figura 5)



Figura 10- Pintura texturizada cor cinza claro

Antes da execução de qualquer pintura, será submetida à aprovação da FISCALIZAÇÃO uma amostra, com as dimensões mínimas de 0,5 m x 1 m, sob iluminação semelhante e em superfície idêntica à do local a que se destinam.

A tinta utilizada deverá anteder a norma DIN 55649 ou outra norma de sustentabilidade; e deverá ser livre de solventes e odor.

As superfícies a pintar serão cuidadosamente limpas e convenientemente preparadas para o tipo de pintura a que se destinam.

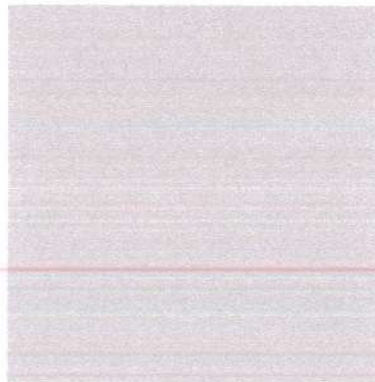
A eliminação da poeira deverá ser completa, tomando-se precauções especiais contra o levantamento de pó durante os trabalhos até que as tintas sequem inteiramente.

As superfícies só poderão ser pintadas quando perfeitamente secas.

Receberão três demãos, sendo que, cada demão de tinta somente poderá ser aplicada depois de obedecido a um intervalo de 24 (vinte e quatro) horas entre demãos sucessivas, possibilitando,



MUNICÍPIO DE RIO BONITO DO IGUAÇU

CNPJ: 95.587.770/0001-99
Rua Sete de Setembro, 720 - Centro - Fone/Fax: (42) 3653 1122
85340-000 - Rio Bonito do Iguaçu - Paraná

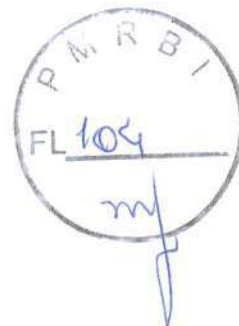

assim, a perfeita secagem de cada uma delas.

Serão adotadas precauções especiais e proteções, tais como o uso de fitas adesivas de PVC e lonas plásticas, no sentido de evitar respingos de tinta em superfícies não destinadas à pintura. As tintas aplicadas serão diluídas conforme orientação do fabricante e aplicadas nas proporções recomendadas. As camadas deverão ser uniformes, sem escorrimento, falhas ou marcas de pincéis. Pintura à base de látex acrílico.

COBERTURA

A estrutura será em tesoura de madeira de lei de primeira qualidade, seca, reta, sem rachaduras, nós ou outros defeitos que venham a desclassificá-la

O trânsito no telhamento durante a execução dos serviços será sempre sobre tábuas, colocadas no sentido longitudinal e transversal, estas por sua vez transferirão a carga para as peças da estrutura.

A cobertura será executada com telhas onduladas de fibrocimento 6 mm, que deverão ser apoiadas sobre a estrutura pontalexada de madeira especificada anteriormente e devidamente fixada, com inclinação de 15%. O telhado deve apresentar fiadas absolutamente alinhadas e paralelas entre si. Deverão ser observados os detalhes no projeto e obedecidas às especificações do fabricante. Para evitar possíveis infiltrações, imperfeições ou deformações, provenientes de telhas com má qualidade, ao receber o lote, será realizada uma revisão geral em todas as peças obedecendo aos critérios de aceitação deste material, para que seja feita a substituição das que apresentarem problemas.

O telhamento deverá ser executado para uma completa estanqueidade da edificação.

LIMPEZA DA OBRA

Durante a obra preservar a limpeza e a organização sobre todos os aspectos.

A obra deverá ser entregue livre de empecilhos de qualquer natureza, que possa prejudicar, ainda que minimamente, o desenvolvimento normal do trabalho nas dependências do edifício.

Limpeza geral final de pisos, paredes, vidros, equipamentos (louças, metais, etc.) e áreas externas, inclusive jardins.

Para a limpeza deverá ser usada de modo geral água e sabão neutro: o uso de detergentes, solventes e removedores químicos deverá ser restrito e feito de modo a não causar danos nas superfícies ou peças.

Todos os respingos de tintas, argamassas, óleos, graxas e sujeiras em geral deverão ser raspados e limpos.

O entulho, restos de materiais, andaimes e outros equipamentos da obra deverão ser totalmente removidos no término da mesma.



MUNICÍPIO DE RIO BONITO DO IGUAÇU

CNPJ: 95.587.770/0001-99

Rua Sete de Setembro, 720 - Centro - Fone/Fax: (42) 3653 1122

85340-000 - Rio Bonito do Iguaçu - Paraná

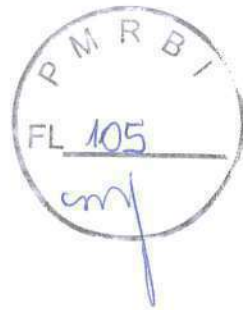

No término da obra a empresa deverá obrigatoriamente entregar junto a última medição o manual do usuário (conforme NBR 14.037/1998) com o objetivo de facilitar a manutenção da edificação adiante, juntamente com o registro de fornecedores para a componentes que tem garantia de fábrica.

Responsável Técnico
YAN VINCIUS DIAS DULNIK
ENGENHEIRO CIVIL - CREA PR 197.767/D
DEPARTAMENTO DE ENGENHARIA

340
PV-02
300 x 210

65

200
JV-03
200 x 140 / 90

70

200
JV-03
200 x 140 / 90

65



LEGENDA DE ESQUADRIAS

PA	PORTA EM ALUMÍNIO
PP	PORTA EM PVC
PM	PORTA EM MADEIRA
PV	PORTA EM VIDRO TEMPERADO
JA	JANELA EM ALUMÍNIO
JP	JANELA EM PVC
JM	JANELA EM MADEIRA
JV	JANELA EM VIDRO TEMPERADO

PROJETO ARQUITETÔNICO

CENTRO DE REFÊRENCIA DE ASSISTÊNCIA SOCIAL

ÁREA: 242,50 m²

Yan Vinicius Dias Dulnik
Eng Civil CREA/PR 197 767/D
CPF 086 539 269 25
Decreto N° 015/2022

FOLHA:
01/04

LOTE: 12

PROPRIETÁRIO:
MUNICÍPIO DE RIO BONITO
DO IGUAÇU - PR

DATA:

QUADRA: 23

DESENHO:

ENDEREÇO: RUA TIRADENTES COM ESQUINA D. PEDRO II

REVISÃO 01:
Simbologia de acabamento
Elevações
Proteção da cobertura
Indicação de rufo
Tabela de esquadrias
Planta de piso tall
Central de gás

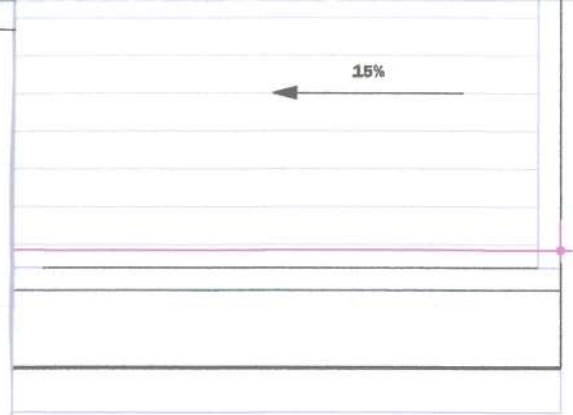
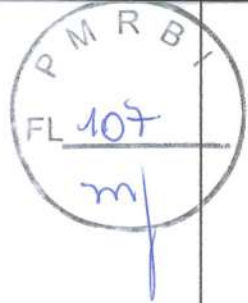

PROJETO ARQUITETÔNICO

CENTRO DE REFÊRENCIA DE ASSISTÊNCIA SOCIAL

ÁREA: 242,50 m²

Yan Vinicius Dias Dulnik
Yan Vinicius Dias Dulnik
Eng Civil CREA/PR 197 767/D
CPF 086 539 269 25
Decret. 015/2022

FOLHA:
03/04

LOTE: 12

PROPRIETÁRIO:
MUNICÍPIO DE RIO BONITO
DO IGUAÇU - PR

DATA:

QUADRA: 23

DESENHO:

ENDEREÇO: RUA TIRADENTES COM ESQUINA D. PEDRO II

REVISÃO 01:
Símbolos de acabamento
Elevações
Projeção de cobertura
Indicação de rufos
Tabela de esquadrias
Planta de piso frio
Central de gás

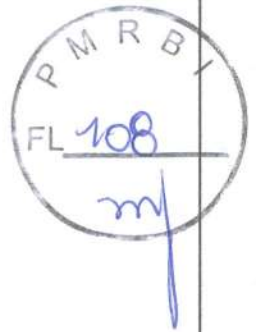

PROJETO ARQUITETÔNICO

CENTRO DE REFÊRENCIA DE ASSISTÊNCIA SOCIAL

ÁREA: 242,50 m²

Yan Vinicius Dias Dulnik
Eng Civil CREA/PR 197 767/D
CPF 086 539 269 25
Decreto Nº 015/2022

FOLHA:
02/04

LOTE: 12

PROPRIETÁRIO:
MUNICÍPIO DE RIO BONITO
DO IGUAÇU - PR

DATA:

QUADRA: 23

DESENHO:

ENDEREÇO: RUA TIRADENTES COM ESQUINA D. PEDRO II

REVISÃO 01:
Simbologia de acabamento
Elevações
Projeção de cobertura
Indicação de raios
Tabela de esquadrias
Planta de piso útil
Central de gás

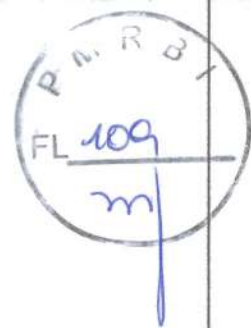

PROJETO ARQUITETÔNICO

CENTRO DE REFÊRENCIA DE ASSISTÊNCIA SOCIAL

ÁREA:

242,50 m²

Yan Vinicius Dias Dulnik
Eng Civil CREA/PR 197 767/D
CPF 086 539 269-25
Decreto N° 015/2022

FOLHA:

04/04

LOTE:

12

PROPRIETÁRIO:

MUNICÍPIO DE RIO BONITO
DO IGUAÇU - PR

DATA:

QUADRA:

23

DESENHO:

ENDEREÇO: RUA TIRADENTES COM ESQUINA D. PEDRO II

REVISÃO 01:

Simbologia de acabamento
Elevações
Projeção de cobertura
Indicação de rufo
Tabela de esquadrias
Planta de piso 1:50
Central de gás



PROJETO: **HIDRO-SANITÁRIO**

CONTEÚDO DA PRANCHA:
Planta do Esgoto, Detalhes 01 e 02 , Lista de Materiais

Município:
RIO BONITO DO IGUAÇU - PR

OBRA
CENTRO DE REFERENCIA DE AÇÃO SOCIAL

Prancha:
1/2

Local da Obra:
RUA TIRADENTES / AV. D. PEDRO II

Lote: 12 Quadra: 23

Proprietário:
MUNICÍPIO DE RIO BONITO DO IGUAÇU

Data:
DEZ./2021

Bairro:
CENTRO

Desenho:
Gomes / Yan

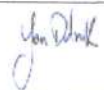
Responsável pelo projeto:

Responsável Técnico
YAN VINCIUS DIAS DULNIK
ENGENHEIRO CIVIL - CREA PR 197.767/D
DEPARTAMENTO DE ENGENHARIA

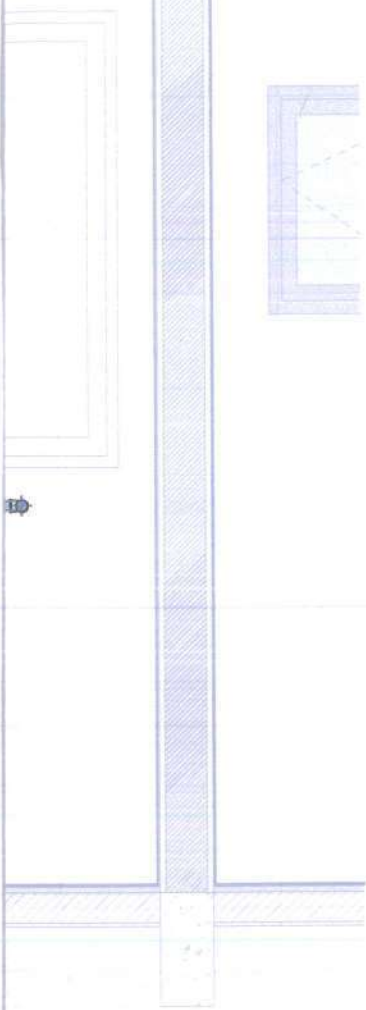
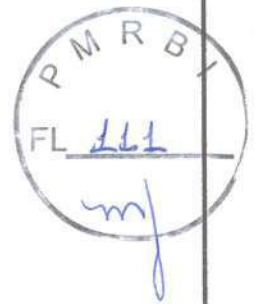



PROJETO: **HIDRO-SANITÁRIO**

CONTEÚDO DA PRANCHA:
Alimentação com água Fria , Térreo e Cobertura; Detalhes

Município:
RIO BONITO DO IGUAÇU - PR

OBRA
CENTRO DE REFERENCIA DE AÇÃO SOCIAL

Prancha:
2/2

Local da Obra:
RUA TIRADENTES / AV. D. PEDRO II

Lote: 12 Quadra: 23

Proprietário:
MUNICÍPIO DE RIO BONITO DO IGUAÇU

Data:
DEZ/2021

Bairro:
CENTRO

Desenho:
Gomes / Yan

Responsável pelo projeto:

Responsável Técnico
YAN VINCÍUS DIAS DULNIK
ENGENHEIRO CIVIL - CREA PR 197.767/D
DEPARTAMENTO DE ENGENHARIA

A1

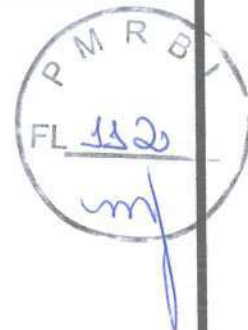

PROJETO:

TELEFÔNICO E REDE LÓGICA

CONTEÚDO DA PRANCHA:

Planta Baixa, Lista de Materiais, Legenda

Município:

RIO BONITO DO IGUAÇU - PR

OBRA

CENTRO DE REFERENCIA DE AÇÃO SOCIAL

Prancha:

1/1

Local da Obra:

RUA TIRADENTES / AV. D. PEDRO II

Lote:

12

Quadra:

23

Proprietário:

MUNICÍPIO DE RIO BONITO DO IGUAÇU

Data:

DEZ/2021

Bairro:

CENTRO

Desenho:

Gomes / Yan

Responsável pelo projeto:

MARISTELA MAYER DOS SANTOS
Eng.ª Civil CREA - 64.294/D

Yan Vinicius Dias Dutnik
Eng. Civil CREA/PR 197 767/D
CPF 086 539 269 25
Decreto Nº 015/2022



PROJETO:

ELÉTRICO

CONTEÚDO DA PRANCHA:

Planta de Distribuição dos circuitos, Quadro de Cargas, Quadro de Distribuição, Legenda

Município:

RIO BONITO DO IGUAÇU - PR

OBRA

CENTRO DE REFERENCIA DE AÇÃO SOCIAL

Prancha:

2/2

Local da Obra:

RUA TIRADENTES / AV. D. PEDRO II

Lote:

12

Quadra:

23

Proprietário:

MUNICÍPIO DE RIO BONITO DO IGUAÇU

Data:

DEZ./2021

Bairro:

CENTRO

Desenho:

Gomes / Yan

Responsável pelo projeto:

MARISTELA MAYER DOS SANTOS
Eng.ª Civil CREA - 64.294/D

Responsável Técnico
YAN VINCIUS DIAS DULNIK
ENGENHEIRO CIVIL - CREA PR 197.767/D
DEPARTAMENTO DE ENGENHARIA



PROJETO:

ELÉTRICO

CONTEÚDO DA PRANCHA:

DIAGRAMA UNIFILAR, ENTRADA DE SERVIÇO, DET. A TERRAMENTO, LISTA DE MATERIAIS

Município:

RIO BONITO DO IGUAÇU - PR

OBRA

CENTRO DE REFERENCIA DE AÇÃO SOCIAL

Prancha:

2/2

Local da Obra:

RUA TIRADENTES / AV. D. PEDRO II

Lote:

12

Quadra:

23

Proprietario:

MUNICÍPIO DE RIO BONITO DO IGUAÇU

Data:

DEZ/2021

Bairro:

CEN'RO

Desenho:

Gomes / Yan

Responsável pelo projeto:

MARISTELA MAYER DOS SANTOS
Eng.ª Civil CREA - 64.294/D

Responsável Técnico
YAN VINCIUS DIAS DULNIK
ENGENHEIRO CIVIL - CREA PR 197.767/D
DEPARTAMENTO DE ENGENHARIA

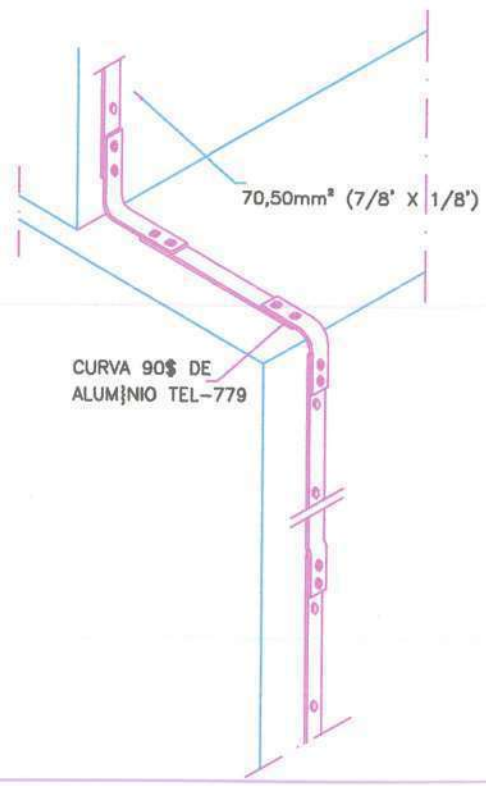

PROJETO: **S.P.D.A.**

CONTEÚDO DA PRANCHA:
PLANTA BAIXA, DETALHES

Município:
RIO BONITO DO IGUAÇU - PR

OBRA
CENTRO DE REFERENCIA DE AÇÃO SOCIAL

Prancha:
1/2

Local da Obra:
RUA TIRADENTES / AV. D. PEDRO II

Lote: 12
Quadra: 23

Proprietario:
MUNICÍPIO DE RIO BONITO DO IGUAÇU

Data:
DEZ/2021

Bairro:
CENTRO

Desenho:
Gomes / Yan

Responsável pelo projeto:
MARISTELA MAYER DOS SANTOS
Eng.º Civil CREA - 64.294/D

Yan Vinicius Dias Dulnik
Eng Civil CREA/PR 19.167/D
CPF 086 539 269 2º
Decreto Nº 015/2022



PROJETO: **S.P.D.A.**

CONTEÚDO DA PRANCHA:
DETALHES, RELAÇÃO DE MATERIAL

Município:
RIO BONITO DO IGUAÇU - PR

OBRA
CENTRO DE REFERENCIA DE AÇÃO SOCIAL

Prancha:
2/2

Local da Obra:
RUA TIRADENTES / AV. D. PEDRO II

Lote: 12 Quadra: 23

Proprietário:
MUNICÍPIO DE RIO BONITO DO IGUAÇU

Data:
DEZ/2021

Bairro:
CENTRO

Desenho:
Gomes / Yan

Responsável pelo projeto:
MARISTELA MAYER DOS SANTOS
Eng.º Civil CREA - 64.294/D

Yan Vinicius Dias
Eng.º Civil CREA/PR
CPF 086 539 211
Decreto nº 015/2022

x 10
(cm)
4320
2250
4400
2070



12 C=75

PROJETO ARQUITETÔNICO

CENTRO DE REFÊRENCIA DE ASSISTÊNCIA SOCIAL

ÁREA: 242,50 m²

Yan Miniclus Dias Dulinik
Yan Miniclus Dias Dulinik
Eng Civil CREA-PR 197 767/D
CPF 086.539.269-25
Decreto Nº 015/2022

FOLHA:

LOTE: 12

PROPRIETÁRIO:

DATA:

QUADRA: 23

MUNICÍPIO DE RIO BONITO
DO IGUAÇU - PR

DESENHO:

ENDEREÇO: RUA TIRADENTES COM ESQUINA D. PEDRO II

01/07



PROJETO ARQUITETÔNICO

CENTRO DE REFÊRENCIA DE ASSISTÊNCIA SOCIAL

ÁREA: 242,50 m²

Yan Vinicius Dias Dulnik
Eng Civil CREA/PR 197 767/D
CPF 086 539 269 25
Decreto N° 015/2022

FOLHA:

LOTE: 12

PROPRIETÁRIO:
MUNICÍPIO DE RIO BONITO
DO IGUAÇU - PR

DATA:

QUADRA: 23

DESENHO:

ENDEREÇO: RUA TIRADENTES COM ESQUINA D. PEDRO II

02/07

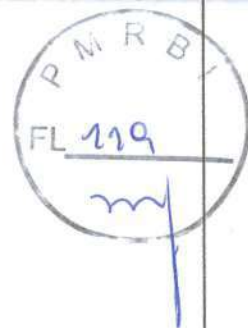

PROJETO ARQUITETÔNICO

CENTRO DE REFÊRENCIA DE ASSISTÊNCIA SOCIAL

ÁREA: 242,50 m²

Yan Vinicius Dias Dulnik
Eng Civil CREA/PR 197 767/D
CPF 086 539 269 25
Decreto N° 015/2022

FOLHA:

LOTE: 12

PROPRIETÁRIO:

DATA:

QUADRA: 23

MUNICÍPIO DE RIO BONITO
DO IGUAÇU - PR

DESENHO:

ENDEREÇO: RUA TIRADENTES COM ESQUINA D. PEDRO II

03/07



PROJETO ARQUITETÔNICO

CENTRO DE REFÊRENCIA DE ASSISTÊNCIA SOCIAL

ÁREA:

242,50 m²

Yan Vinicius
Yan Vinicius Dias Dulnik
Eng Civil CREA/PR 197 767/D
CPF 086 539 269 25
Decreto N° 015/2022

FOLHA:

LOTE:

12

PROPRIETÁRIO:

MUNICÍPIO DE RIO BONITO
DO IGUAÇU - PR

DATA:

QUADRA:

23

DESENHO:

ENDEREÇO: RUA TIRADENTES COM ESQUINA D. PEDRO II

04/07



PROJETO ARQUITETÔNICO

CENTRO DE REFÊRENCIA DE ASSISTÊNCIA SOCIAL

ÁREA: 242,50 m²

Yan Vinicius Dias Dulnik
Eng Civil CREA/PR 197 767/D
CPF 086 539 269 25
Decreto N° 015/2022

FOLHA:

LOTE: 12

PROPRIETÁRIO:
MUNICÍPIO DE RIO BONITO
DO IGUAÇU - PR

DATA:

QUADRA: 23

DESENHO:

ENDEREÇO: RUA TIRADENTES COM ESQUINA D. PEDRO II

05/07

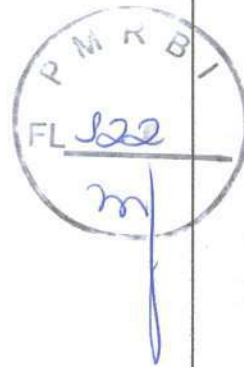

PROJETO ARQUITETÔNICO

CENTRO DE REFÊRENCIA DE ASSISTÊNCIA SOCIAL

ÁREA: 242,50 m²

Yan Vinícius Dias Dulnik
Eng Civil CREA/PR 197 767/D
CPF 086 539 269 25
Decreto N° 015/2022

FOLHA:

LOTE: 12

PROPRIETÁRIO:
MUNICÍPIO DE RIO BONITO
DO IGUAÇU - PR

DATA:

QUADRA: 23

DESENHO:

ENDEREÇO: RUA TIRADENTES COM ESQUINA D. PEDRO II

06/07

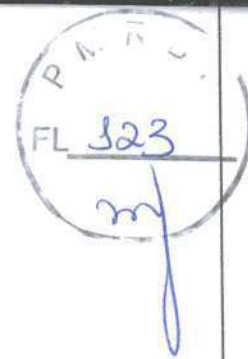

PROJETO ARQUITETÔNICO

CENTRO DE REFÊRENCIA DE ASSISTÊNCIA SOCIAL

ÁREA: 242,50 m²

Yan Vinicius Dias Dulnik
Eng Civil CREA/PR 197 767/D
CPF 086 539 269 25
Decreto Nº 015/2022

FOLHA:

LOTE: 12

PROPRIETÁRIO:
MUNICÍPIO DE RIO BONITO
DO IGUAÇU - PR

DATA:

QUADRA: 23

DESENHO:

ENDEREÇO: RUA TIRADENTES COM ESQUINA D. PEDRO II

07/07



PROJETO:

HIDRO-SANITÁRIO

CONTEÚDO DA PRANCHA:

Planta do Esgoto, Detalhes 01 e 02 , Lista de Materiais

Município:
RIO BONITO DO IGUAÇU - PR

OBRA

Prancha:

CENTRO DE REFERENCIA DE AÇÃO SOCIAL

1/2

Local da Obra:
RUA TIRADENTES / AV. D. PEDRO II

Lote: Quadra:
12 23

Proprietario:

Data:
DEZ/2021

Bairro:
CENTRO

MUNICÍPIO DE RIO BONITO DO IGUAÇU

Desenho:
Gomes / Yan

Responsável pelo projeto:

responsável Técnico
YAN VINCIUS DIAS DULNIK
ENGENHEIRO CIVIL - CREA PR 197.767/D
DEPARTAMENTO DE ENGENHARIA

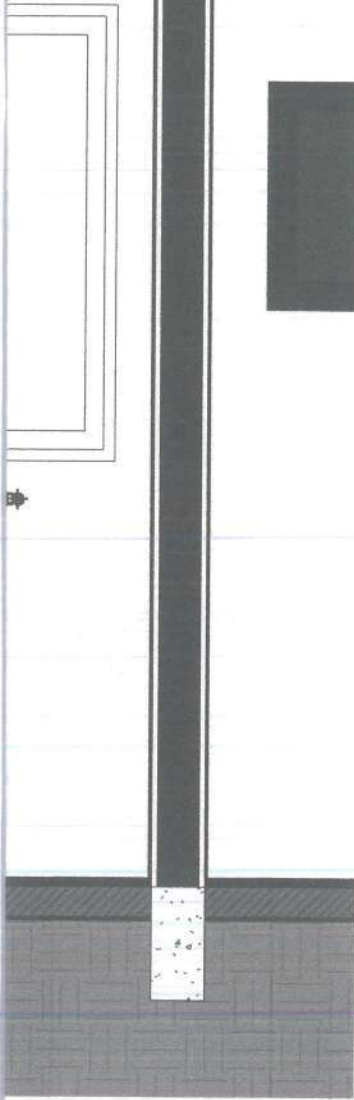
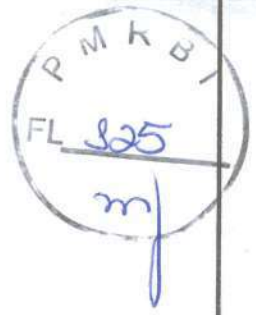

PROJETO:

HIDRO-SANITÁRIO

CONTEÚDO DA PRANCHA:

Alimentação com água Fria , Têrreo e Cobertura; Detalhes

Município:

RIO BONITO DO IGUAÇU - PR

OBRA

CENTRO DE REFERENCIA DE AÇÃO SOCIAL

Prancha:

2/2

Local da Obra:

RUA TIRADENTES / AV. D. PEDRO II

Lote:

12

Quadra:

23

Proprietário:

MUNICÍPIO DE RIO BONITO DO IGUAÇU

Data:

DEZ/2021

Bairro:

CENTRO

Desenho:

Gomes / Yan

Responsável pelo projeto:

Responsável Técnico
YAN VINCIUS DIAS DULNIK
ENGENHEIRO CIVIL - CREA PR 197.767/D
DEPARTAMENTO DE ENGENHARIA

A1



Município de Rio Bonito do Iguçu

Solicitação 106/2022



Equipilano

Solicitação			
<i>Número</i>	<i>Tipo</i>	<i>Emitido em</i>	<i>Quantidade de itens</i>
106	Contratação de Serviço	04/07/2022	1
Solicitante		Processo Gerado	
<i>Código</i>	<i>Nome</i>	<i>Número</i>	
26913-1	EDSON RODRIGO CAMARGO	0/2022	
Local			
501	DPTO DE OBRAS		
Órgão			
05	SECRETARIA DE OBRAS E URBANISMO		
Forma de pagamento			
<i>Descrição</i>		<i>Tipo</i>	
EM ATÉ 30 DIAS APÓS A EMISSÃO DA NFE		Depósito bancário	
Entrega			
<i>Local</i>		<i>Prazo</i>	
RUA SETE DE SETEMBRO, Nº 720 - CENTRO.		180 Dias	

Descrição:

CONTRATAÇÃO DE EMPRESA PARA CONSTRUÇÃO DO CENTRO DE REFERENCIA DE ASSISTÊNCIA SOCIAL, COM 242,50 M² DE ÁREA CONSTRUÍDA CONFORME ESPECIFICAÇÃO EM PROJETO.

Justificativa:

A CONTRATAÇÃO DE EMPRESA PARA CONSTRUÇÃO DA OBRA, JUSTIFICA-SE UMA VEZ QUE NOSSO MUNICÍPIO VEM TENDO UM SIGNIFICATIVO AUMENTO POPULACIONAL EM RAZÃO DA IMPLANTAÇÃO DE ASSENTAMENTOS DA REFORMA AGRÁRIA, O QUE ELEVOU CONSIDERAVELMENTE A DEMANDA EM NOSSO SERVIÇO SOCIAL, QUE POSSUI UMA ESTRUTURA FÍSICA DEFICITÁRIA FRENTE A NOSSA REALIDADE ATUAL. ASSIM SENDO, ESTA OBRA SERÁ DE FUNDAMENTAL IMPORTÂNCIA, POIS TRARÁ MAIOR COMODIDADE AOS SERVIDORES DESTA SECRETARIA E CONSEQUENTEMENTE UM ATENDIMENTO COM MAIS QUALIDADE AOS NOSSOS MUNICÍPIES.

Lote

001 Lote 001

Código	Nome	Unidade	Quantidade	Unitário	Valor
034393	CONTRATAÇÃO DE EMPRESA	UN	1,00	575.363,12	575.363,12
	CONTRATAÇÃO DE EMPRESA PARA CONSTRUÇÃO DO CENTRO DE REFERENCIA DE ASSISTÊNCIA SOCIAL, COM 242,50 M ² DE ÁREA CONSTRUÍDA, CONFORME ESPECIFICAÇÃO EM PROJETO.				
TOTAL					575.363,12
TOTAL GERAL					575.363,12

EDSON RODRIGO CAMARGO
Solicitante



MUNICÍPIO DE RIO BONITO DO IGUAÇU – PR

CNPJ: 95.587.770/0001-99

RUA SETE DE SETEMBRO, Nº 720 – CENTRO

Fone: (42) 3653-1122 - e-mail: prefeitura@riobonito.pr.gov.br



GABINETE DO PREFEITO

DESPACHO

Preliminarmente determino que o presente procedimento deva tramitar pelos setores competentes com vistas:

1 - À Secretaria de Finanças para a indicação de recursos de ordem orçamentária para fazer face à despesa, com a respectiva dotação orçamentária, fazendo a verificação da adequação orçamentária e financeira, em conformidade com a Lei de Responsabilidade Fiscal, se for o caso.

2 - Após verificada a indicação dos recursos orçamentários seja retornado o presente procedimento para análise.

Rio Bonito do Iguaçu, 04 de julho de 2022.

SEZAR AUGUSTO BOVINO
Prefeito Municipal



MUNICÍPIO DE RIO BONITO DO IGUAÇU – PR

CNPJ: 95.587.770/0001-99

RUA SETE DE SETEMBRO, Nº 720 – CENTRO

Fone: (42) 3653-1122 - e-mail: prefeitura@riobonito.pr.gov.br



DEPARTAMENTO DE COMPRAS

MEMORANDO INTERNO

Rio Bonito do Iguaçu – PR, 04/07/2022

Ao Departamento de Contabilidade

Sra. Renata Bocca Doertzbacher

Contadora

Assunto: Solicitação de dotação orçamentaria

OBJETO: CONTRATAÇÃO DE EMPRESA PARA CONSTRUÇÃO DO CENTRO DE REFERENCIA DE ASSISTÊNCIA SOCIAL, COM 242,50 M² DE ÁREA CONSTRUÍDA CONFORME ESPECIFICAÇÃO EM PROJETO.

REQUISITANTE: Secretaria de Obras e Urbanismo.

Mediante o pedido de contratação dos serviços conforme documentação em anexo, solicitamos informação acerca da existência de previsão orçamentária para custeio das despesas, cujo valor é de R\$ 575.363,12 (Quinhentos e setenta e cinco mil trezentos e sessenta e três reais e doze centavos).

Atenciosamente,

Kariane Doss

Departamento de Compras



Município de Rio Bonito do Iguaçu

CNPJ 95.587.770/0001-99

Rua 7 de Setembro, 720 - Centro - 85340-000 Tel: (42) 3653-1122
Rio Bonito do Iguaçu - PR

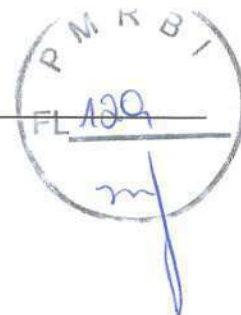

SECRETARIA DE FINANÇAS

Rio Bonito do Iguaçu, 04 de julho de 2022.

Imo. Sra.

Kariane Doss

Departamento de Compras

Ref. Indicação de previsão orçamentária Contratação de empresa para construção do de Referencia de Assistência Social, com 242,50 M² de área construída conforme especificações em projetos.

Em verificação feita junto ao orçamento municipal, verifiquei a possibilidade orçamentária de aquisição dos bens/serviços solicitados. Para tanto, informo as dotações orçamentárias a serem utilizadas:

SECRETARIA DE ASSISTENCIA SOCIAL

6271-000-11-003-08.244.0015.1080-4.4.90.51.00.00

6272-504-11-003-08.244.0015.1080-4.4.90.51.00.00

6273-958-11-003-08.244.0015.1080-4.4.90.51.00.00

Atenciosamente,

Renata Bocca Doertzbacher
Renata Bocca Doertzbacher

Contadora

CRC 071170-/O-6 PR



MUNICIPIO DE RIO BONITO DO IGUAÇU – PR

CNPJ: 95.587.770/0001-99
RUA SETE DE SETEMBRO, Nº 720 – CENTRO
Fone: (42) 3653-1122 - e-mail: prefeitura@riobonito.pr.gov.br



GABINETE DO PREFEITO

GABINETE DO PREFEITO

AUTORIZAÇÃO DE ABERTURA DE PROCEDIMENTO LICITATÓRIO

DESPACHO

Feita a análise sob a ótica da oportunidade e conveniência e relevância para o Interesse Público corroborada pela disponibilidade orçamentária atestada pela Secretaria da Finanças, **autorizo** nos termos do artigo 38 da Lei 8666/93 a abertura de procedimento licitatório para **CONTRATAÇÃO DE EMPRESA PARA CONSTRUÇÃO DO CENTRO DE REFERENCIA DE ASSISTÊNCIA SOCIAL, COM 242,50 M² DE ÁREA CONSTRUÍDA CONFORME ESPECIFICAÇÃO EM PROJETO.**

Para tanto, determino que:

- 1 – Seja autuado o processo correspondente, devendo respeitar o protocolo e numeração;
- 2 – Ao Setor de Licitações para elaboração da minuta do instrumento convocatório e escolha da modalidade licitatória;
- 3 – À Procuradoria Jurídica para análise da minuta do Instrumento convocatório; e
- 4 – Por fim, confecção do aviso de Licitação para posterior publicação.

Rio Bonito do Iguaçu, 05 de julho de 2022.

SEZAR AUGUSTO BOVINO
Prefeito Municipal



MUNICÍPIO DE RIO BONITO DO IGUAÇU – PR

CNPJ: 95.587.770/0001-99

RUA SETE DE SETEMBRO, Nº 720 – CENTRO

Fone: (42) 3653-1122 - e-mail: prefeitura@riobonito.pr.gov.br



DEPARTAMENTO DE COMPRAS

MEMORANDO INTERNO

Rio Bonito do Iguaçu – PR, 05/07/2022

Ao Sr. Roberto Jose Kwapis
Departamento de Licitação

Referente: CONTRATAÇÃO DE EMPRESA PARA CONSTRUÇÃO DO CENTRO DE REFERENCIA DE ASSISTÊNCIA SOCIAL, COM 242,50 M² DE ÁREA CONSTRUÍDA CONFORME ESPECIFICAÇÃO EM PROJETO.

Venho respeitosamente encaminhar a presente solicitação para as providencias necessárias e para que seja iniciado o procedimento competente.

Documentos em anexo:

- a) Termo de referência;
- b) Planilhas orçamentárias;
- c) Dotação orçamentária;
- d) Autorização para abertura de procedimento licitatório.

Atenciosamente,

Kariane Doss
Departamento de Compras

Prefeitura Municipal de Rio Bonito do Iguaçu,
Secretaria Municipal de Administração

Depto. de Licitações

Protocolo nº 07/2022

Data: 07/07/2022

Horario: h e min.

Carimbo Assinatura do Recebedor

Roberto José Kwapis
Oficial Administrativo
Estatuto nº 4/1999

PREFEITURA MUNICIPAL DE RIO BONITO DO IGUAÇU
EDITAL DE TOMADA DE PREÇOS N° /2022-PMRBI

01. OBJETIVO

O Estado do Paraná, através da Secretaria de Desenvolvimento Urbano e de Obras Pública - SEDU e do Serviço Social Autônomo PARANACIDADE, disponibiliza aos Municípios recursos financeiros com objetivo de implementar diversas ações setoriais no desenvolvimento econômico e institucional dos municípios do Estado do Paraná.

02. INSTAURADOR, SUPORTE LEGAL E REGIME DE CONTRATAÇÃO

O MUNICÍPIO de Rio Bonito do Iguaçu, Estado do Paraná, ora denominado licitador, torna público que às xx:xx horas do dia xx de xxxx do ano de 2022, na rua 7 de Setembro, n° 720, em Rio Bonito do Iguaçu, Paraná, Brasil, a Comissão de Licitação, integrada por membros indicados pela entidade instauradora da licitação, por meio de documento hábil, receberá as propostas para execução da obra objeto da tomada de Preços n. ° - 2022-PMRBI. Esta licitação, sob regime de empreitada por preço global, do tipo menor preço, será regida pelo Art. 27 da Constituição do Estado do Paraná, Lei Complementar Federal n. ° 123/2006; Lei Federal n. ° 8.666 de 21 de junho de 1993 e suas alterações posteriores, pelas disposições deste Edital e seus anexos.

03. INFORMAÇÕES, ESCLARECIMENTOS E ALTERAÇÃO DO EDITAL

03.1 Informações e esclarecimentos relativos ao edital, seus modelos, adendos e anexos poderão ser solicitados, **por escrito**, à Comissão de Licitação, até 05 (cinco) dias úteis antes da data limite para o recebimento das propostas (envelopes n° 1 e n° 2), sendo que as respostas serão enviadas **por escrito** a todas as proponentes, até 02 (dois) dias úteis antes do recebimento das propostas, sem identificar a proponente que deu origem à consulta.

03.2 A qualquer tempo, antes da data limite para o recebimento das propostas (envelopes n° 1 e n° 2), o licitador poderá, por sua própria iniciativa ou como consequência de algum esclarecimento solicitado por uma possível proponente, alterar os termos do Edital, com anuência expressa do PARANACIDADE, mediante a emissão de um adendo.

03.3 Nos casos em que a alteração do Edital importe em modificação das propostas, o licitador prorrogará o prazo de entrega das mesmas.

04. OBJETO, REGIME DE EXECUÇÃO, TIPO, PRAZO DE EXECUÇÃO, PATRIMÔNIO LÍQUIDO, CAPACIDADE DE EXECUÇÃO E PERCENTUAL DE GRANDES ITENS

04.1 A presente licitação tem por objeto a execução, sob regime de empreitada por preço global, tipo menor preço, da seguinte obra:



Local: Rua Tiradentes esquina com a Avenida Dom Pedro II - Bairro Centro, lote nº 12 da Quadra 23 - matrícula nº 21.679 do Registro de Imóveis da Comarca de Laranjeiras do Sul.

Objeto: Construção do Centro de Referência de Assistência Social contendo: recepção, instalações sanitárias feminino e masculino, instalações sanitárias PcD, sala de reuniões, 05 salas, almoxarifado, sala do Conselho Tutelar, recepção do Conselho Tutelar, cesso dos fundos, lavanderia, copa, copa do Conselho, Instalação sanitária PcD, Sala de atendimento recepção do conselho tutelar.

Execução dos serviços de: instalações preliminares; movimento de terra, drenagem e águas pluviais; fundações; estruturas; alvenaria, divisória, muros e fechos; cobertura; esquadrias, acessórios, vidros e espelhos; instalações elétricas, telefonia, sistemas de proteção e ventilação; instalações hidrossanitárias, gás - glp, incêndios e aparelhos; revestimentos, impermeabilizações, pinturas e argamassas e demais itens e especificações constantes em projeto.

Área Construída: 242,50 m²

Colocação de placas de comunicação visual;

Prazo de execução: 180 (cento e oitenta) dias;

Patrimônio líquido Mínimo: R\$ 57.500,00 (cinquenta e sete mil e quinhentos reais);

Preço máximo: R\$ 575.363,12 (quinhentos e setenta e cinco mil, trezentos e sessenta e três reais e doze centavos);

A obra deverá ser executada em conformidade com o projeto, especificações técnicas, memoriais e demais documentos;

SAM 40

04.2 Entende-se por obra semelhante a que apresenta complexidade tecnológica e operacional equivalente ou superior a:

Construção de Edificações em Alvenaria e Concreto Armado

04.3 O valor do subtotal da planilha de serviços, de cada grande item, deverá respeitar o percentual pré-estabelecido na tabela abaixo, admitindo uma margem de variação para mais em até 20 % (vinte por cento). O valor que exceder esse percentual será pago junto com a última parcela do cronograma físico-financeiro.

ITEM	DESCRIÇÃO – GRANDES ITENS	PERCENTUAL DO VALOR GLOBAL
1	SERVIÇOS PRELIMINARES E ADMINISTRAÇÃO DA OBRA	1,39%
2	MOVIMENTO DE TERRA, DRENAGEM E ÁGUAS PLUVIAIS	0,70%
3	FUNDACOES	5,03%
4	ESTRUTURAS	18,37%
5	ALVENARIA, DIVISÓRIAS, MUROS E FECHOS	7,09%
6	COBERTURA	6,15%
7	ESQUADRIAS, ACESSORIOS, VIDROS E ESPELHOS	8,03%



ITEM	DESCRIÇÃO – GRANDES ITENS	PERCENTUAL DO VALOR GLOBAL
8	INSTAL. ELETRICAS, TELEFONIA, SISTEMAS DE PROTEÇÃO E VENTILAÇÃO	15,30%
9	INSTAL. HIDROSANITÁRIAS, GAS-GLP, INCÊNDIO E APARELHOS	6,32%
10	REVESTIMENTOS DE PAREDES E PISOS, IMPERMEABILIZAÇÕES, PINTURAS E ARGAMASSAS	31,62%

04.4 Independentemente do valor apresentado pela proponente para cada grande item, o preço global da proposta não poderá ultrapassar o **Preço Máximo** estabelecido no **item 04.1**, sob pena de desclassificação.

04.5 O prazo de execução e a data de início da obra será contado a partir do 21º (vigésimo primeiro) dia da data da assinatura do Contrato.

04.6 O reajustamento dos preços será concedido quando transcorrer o prazo de 12 (doze) meses da data da apresentação da proposta mediante a aplicação do índice INCC DI/FGV, sobre o saldo remanescente dos serviços, devendo ser aplicado a fórmula a seguir:

$$SR = S (I12 / I0)$$

$$R = SR - S$$

I12 = índice INCC-DI/FGV do 12º mês após proposta.

I0 = índice INCC-DI/FGV do mês da proposta.

S = saldo de contrato após medição referente ao 12º mês da proposta.

SR = saldo reajustado

R = valor do reajuste

05. ÍNDICES FINANCEIROS

A proponente deverá comprovar, por meio do modelo nº 05 em anexo, sua capacidade financeira mediante a apresentação dos índices de liquidez geral (LG), liquidez corrente (LC) e solvência geral (SG), cujos valores limites são os a seguir estabelecidos:

(LG) (valor maior que)	(LC) (valor maior que))	(SG) (valor maior que)
1	1	1

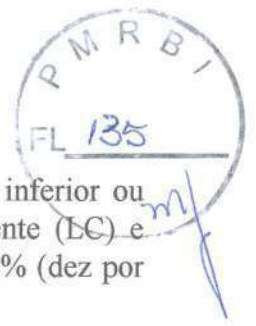

A(s) empresa(s), cadastrada(s) ou não no SICAF, que apresentar(em) resultado inferior ou igual a 1(um) em qualquer dos índices de liquidez geral (LG), liquidez corrente (LC) e solvência geral (SG), deverá(ão) comprovar patrimônio líquido não inferior a 10% (dez por cento) do valor estimado da contratação.

06. RECURSOS FINANCEIROS

As despesas com a execução do(s) objeto(s) licitado(s) serão financiadas com recursos Tesouro do Estado e adicional financeiro do Município.

07. PASTA TÉCNICA E ELEMENTOS INSTRUTORES

07.1 A Pasta Técnica com o inteiro teor do edital e seus respectivos modelos, adendos e anexos poderá ser examinada no endereço mencionado no **item 02**, em horário comercial, ou solicitada por meio do e-mail licita@riobonito.pr.gov.br. O licitador não assume responsabilidade com a proposta da proponente que não recebeu este edital, seus modelos e anexos diretamente do licitador. Neste caso, não serão aceitos protestos ou reclamações de empresas em relação a tais documentos, principalmente no que concerne ao **item 03.2**.

07.2 São parte integrante deste edital os seguintes elementos instrutores, bem como quaisquer adendos posteriores emitidos de acordo com o **item 03.2**:

- a) carta-credencial (Modelo n. ° 01);
- b) declaração de recebimento de documentos (Modelo n. ° 02);
- c) atestado de visita (Modelo n. ° 03) **ou** declaração formal de dispensa (Modelo n. ° 03.1);
- d) declaração de responsabilidade técnica (Modelo n. ° 04);
- e) capacidade financeira (Modelo n. ° 05);
- f) declaração de sujeição ao edital e inexistência de fato ou fatos supervenientes impeditivos da habilitação (Modelo n. ° 06);
- g) carta-proposta de preços (Modelo n. ° 07);
- h) planilha de serviços (Modelo n. ° 08);
- i) cronograma físico-financeiro (Modelo n. ° 09);
- j) declaração de compromisso de utilização de produtos e subprodutos de madeira de origem exótica ou de origem nativa de procedência legal e de Gerenciamento de Resíduos da Construção Civil (Modelo n. ° 10);
- k) declaração de fornecimento de produtos e subprodutos de madeira de origem exótica ou de origem nativa de procedência legal (Modelo n. ° 11);
- l) declaração de que a proponente se enquadra como microempresa, empresa de pequeno porte ou equiparadas, para fins de aplicação da Lei Complementar Federal n. ° 123/2006 (Modelo n. ° 12);
- m) declaração, sob penas da lei, que não mantém em seu quadro de pessoal menores de 18 (dezoito) anos em horário noturno de trabalho ou em serviços perigosos ou insalubres, não mantendo, ainda, em qualquer trabalho, menores de 16 (dezesseis) anos, salvo na condição de aprendiz, a partir de 14 (quatorze) anos (Modelo n. ° 13);
- n) minuta de Contrato de Empreitada (Modelo n. ° 14);
- o) declaração conhecimento de práticas proibidas (Anexo do Contrato)

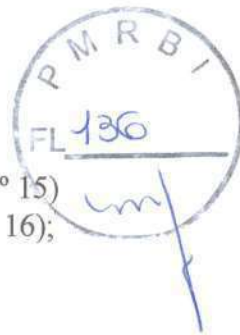

- p) relação de disponibilidade de veículos, máquinas e equipamentos (Modelo n.º 15)
- q) cronograma de utilização de veículos, máquinas e equipamentos (Modelo n.º 16);
- r) elementos gráficos (plantas e documentos gráficos) (Anexo I);
- s) especificações técnicas e memoriais (Anexo II);
- t) relação de serviços e quantidades - orçamento (Anexo III);
- u) modelo de placa (Anexo IV);
- v) BDI - composição (Anexo V);
- w) declaração conhecimento de práticas proibidas (Anexo VI)

07.3 A Comissão de Licitação disponibilizará a planilha de serviços (Modelo 08) em meio digital.

08. CONDIÇÕES DE PARTICIPAÇÃO

08.1 Poderão participar da presente licitação:

1) Empresa do ramo cadastrada, nas condições exigidas pela Lei nº 8.666, de 21 de junho de 1993 e suas alterações, na Secretaria de Estado da Administração e Previdência do Paraná – SEAP e/ou outros órgãos ou entidades da administração pública, com certificado de cadastro em vigência na data limite estabelecida para o recebimento das propostas (envelopes nº 1 e nº 2), ou

2) Empresas que preencham as condições exigidas para o cadastramento nos termos do art. 22, § 2º da Lei nº 8.666/93.

08.2 Está impedido(a) de participar da licitação:

1) o autor do projeto básico ou executivo da obra;

2) empresa ou consórcio de empresas responsável pela elaboração do projeto básico ou executivo da obra, ou da qual o autor do projeto seja dirigente, gerente, acionista ou detentor de mais de 5% (*cinco por cento*) do capital com direito a voto, controlador, responsável técnico ou subcontratado;

3) empresa(s) que estiver cumprindo penalidade de suspensão temporária aplicada por esta Administração Pública Municipal;

4) empresa que tenha sido declarada inidônea por qualquer ente Federativo;

5) empresa cujo socio majoritário tenha sido condenado por improbidade administrativa;

6) servidor ou dirigente vinculado ao licitador.

08.3 Empresa que faz parte de um mesmo grupo econômico ou financeiro pode apresentar somente uma única proposta, sob pena de rejeição de todas.

08.4 SUBCONTRATAÇÃO



08.4.1 A contratada não poderá ceder o Contrato, a nenhuma pessoa física ou jurídica, sem autorização prévia, por escrito, do contratante.

08.4.1.1 A subcontratação parcial do objeto, será permitida até o limite de 15% (quinze por cento) do valor total do contrato, nas seguintes condições:

08.4.1.1.1 Autorização prévia por escrito do contratante, a quem incumbe aferir as condições de habilitação jurídica, regularidade fiscal e trabalhista da subcontratada, bem como, os requisitos de qualificação técnica, quando exigidos no edital;

08.4.1.2 Em qualquer hipótese de subcontratação, permanece a responsabilidade integral da contratada pela perfeita execução contratual, cabendo-lhe realizar a supervisão e coordenação das atividades da subcontratada, bem como responder perante o contratante pelo rigoroso cumprimento das obrigações contratuais correspondentes ao objeto da subcontratação.

08.4.1.3 Se a contratada ceder o presente Contrato a uma ou mais pessoas físicas ou jurídicas sem autorização prévia e por escrito do contratante, deverá obrigatoriamente reassumir a execução da obra, no prazo máximo de 15 (quinze) dias, da data da notificação ou aplicação da multa, sem prejuízo de outras sanções contratuais, inclusive rescisão do contrato.

08.4.1.4 É vedada a subcontratação total do objeto licitado.

08.4.1.4.1 Autorização prévia por escrito do contratante, a quem incumbe aferir as condições de habilitação jurídica, regularidade fiscal e trabalhista da subcontratada, bem como, os requisitos de qualificação técnica.

09. APRESENTAÇÃO E ENTREGA DAS PROPOSTAS

09.1 A proponente arcará com todos os custos relativos à elaboração e submissão de sua proposta. O licitador não será responsável direta ou indiretamente por nenhum desses custos, independentemente do desenvolvimento do processo licitatório.

09.2 A proponente deverá entregar à Comissão de Licitação no local, data e hora fixados neste edital, os envelopes:

- a) ENVELOPE Nº 1 - HABILITAÇÃO PRELIMINAR;
- b) ENVELOPE Nº 2 - PROPOSTA DE PREÇOS.

Os envelopes deverão ser entregues fechados e inviolados, contendo em sua parte externa e frontal os dizeres:

RAZÃO SOCIAL
TOMADA DE PREÇOS Nº __20__
ENVELOPE Nº 1 - HABILITAÇÃO PRELIMINAR
DATA: __ / __ /20__

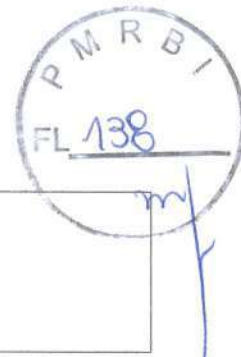

RAZÃO SOCIAL
TOMADA DE PREÇOS Nº __.20__
ENVELOPE Nº 2 – PROPOSTA DE PREÇOS
DATA: __ / __ /20__

09.3 A proposta (*envelopes n°01 e n°02*) poderá ser entregue diretamente pela proponente à Comissão de Licitação ou enviada pelo correio ou outro serviço de entrega. Entretanto, a Comissão de Licitação não será responsável por qualquer perda de proposta (*envelopes n°01 e n°02*) enviada pelo correio ou outro serviço de entrega, ou pelo atraso na entrega da mesma.

09.4 A proposta, os demais documentos, bem como toda a correspondência trocada entre a proponente e o licitador deverão ser escritos em língua portuguesa. Documentos de apoio, como ilustrações, catálogos, folhetos e outros similares, podem ser versados em outro idioma desde que acompanhados de tradução (por tradutor juramentado) para o idioma português.

09.5 No horário estabelecido neste edital e aberto o primeiro envelope, nenhuma outra(s) proposta(s) (*envelopes n°01 e n°02*) será(ão) recebida(s).

10. HABILITAÇÃO PRELIMINAR - ENVELOPE Nº 1

10.1 Os documentos necessários à habilitação poderão ser apresentados em original, cópia autenticada (em tabelião de notas ou pela Comissão de Licitação na sessão de recebimento das propostas em confronto com o original), ou publicação em órgão de imprensa e deverão estar com prazo de validade em vigor. Quando o prazo de validade não estiver expresso no documento, o mesmo será aceito desde que a data de emissão não seja anterior a 60 (*sessenta*) dias da data limite para o recebimento das propostas, exceto para o documento referente aos **itens 10.2, 1 “e”, “f” e “g”, 3 “d”, “f” e “g”, 4 “b” e “d”**. As folhas deverão, preferencialmente, estar numeradas em ordem crescente e rubricadas pela proponente.

10.2 Deverão estar inseridos no envelope nº 01:

1) Quanto à Habilitação Jurídica:

a) certificado de cadastro em vigência, conforme item 08.1;

b) declaração, sob penas da lei, que não mantém em seu quadro de pessoal menores em horário noturno de trabalho ou em serviços perigosos ou insalubres, não mantendo, ainda, em qualquer trabalho, menores de 16 (dezesesseis) anos, salvo na condição de aprendiz, a partir de 14 (quatorze) anos (*Modelo nº 13*).

c) declaração de compromisso de utilização de produtos e subprodutos de madeira de origem exótica, ou de origem nativa de procedência legal e de Gerenciamento de Resíduos da Construção Civil (*Modelo nº 10*).

d) declaração de microempresa (*ME*), empresa de pequeno porte (*EPP*) ou equiparadas para os fins da Lei Complementar Federal n.º 123/2006, (*Modelo nº 12*), **quando for o caso**.



e) prova de inscrição da proponente no Cadastro Nacional de Pessoa Jurídica do Ministério da Fazenda (CNPJ).

f) registro comercial, RG e CPF no caso de empresário individual.

g) ato constitutivo, estatuto ou contrato social em vigor, inclusive a última alteração contratual, devidamente registrada, em se tratando de sociedades empresariais, no caso de sociedades por ações acompanhado de documento de eleição dos seus administradores.

OBS: os documentos podem ser substituídos por certidão simplificada da Junta Comercial, desde que constem os nomes dos representantes legais do licitante e o ramo de atividade, com data de expedição não superior a 06 (seis) meses.

2) Quanto à Regularidade Fiscal e Trabalhista:

2.1) prova de regularidade com as fazendas públicas:

a) federal mediante a apresentação de certidão conjunta negativa de débitos relativos a tributos federais e dívida ativa da União.;

b) estadual mediante a apresentação de certidão de regularidade fiscal e a certidão negativa de dívida ativa de tributos estaduais emitida pela respectiva Secretaria de Estado da Fazenda do Estado da sede da empresa;

c) municipal mediante a apresentação de certidão negativa emitida pela respectiva Secretaria de Fazenda da sede da empresa;

OBS: No caso em que a certidão negativa de débito de tributos/regularidade fiscal e a certidão negativa de dívida ativa forem unificadas, este documento único poderá ser apresentado;

2.2) prova de regularidade de débito expedida pelo INSS (CND) e prova de situação regular perante o Fundo de Garantia por Tempo de Serviço - FGTS (CRS);

2.3) prova de inexistência de débitos inadimplidos perante a Justiça do Trabalho – Certidão Negativa de Débitos Trabalhistas – CNDT;

OBS: No caso de a proponente pretender executar o contrato por meio de filial, deverão ser apresentados todos os documentos acima, tanto da matriz quanto da filial.

3) Quanto à Qualificação Técnica:

a) prova de registro no Conselho Regional de Engenharia e Agronomia – CREA e/ou Conselho de Arquitetura e Urbanismo – CAU;

b) declaração de recebimento de documentos (*Modelo nº 02*);



c) atestado de visita (*Modelo n° 03*), expedido pelo licitador. A proponente, por meio de representante devidamente habilitado junto ao CREA/CAU, quando da visita ao local da obra deve obter, por sua exclusiva responsabilidade, toda a informação necessária para o preparo de sua proposta. A visita ao local deverá ser agendada pelo telefone (42)3653-1122 data limite para o agendamento xx/xx/xxxx, ou declaração formal (*Modelo n° 03.1*) assinada pelo responsável técnico da proponente, sob as penalidades da lei, de que tem pleno conhecimento das condições e peculiaridades inerentes à natureza dos trabalhos, assumindo total responsabilidade por esse fato e informando que não o utilizará para quaisquer questionamentos futuros que ensejem avenças técnicas ou financeiras com a contratante

d) atestado(s) e/ou declaração(s) **em nome da proponente**, expedido(s) por pessoa jurídica de direito público ou privado, de execução de, no mínimo, uma obra de semelhante complexidade tecnológica e operacional equivalente ou superior às solicitadas no item 04.2, em quantidade igual ou superior conforme definido a seguir:

DESCRIÇÃO SERVIÇO	QUANTIDADE MÍNIMA
Construção de Edificações em Alvenaria e Concreto Armado	121,00 m2

Obs.: Para atendimento das quantidades mínimas acima, a quantidade de cada um dos serviços deverá ser atendida, sendo permitida a soma de atestados ou declarações.

e) declaração de responsabilidade técnica, indicando o responsável técnico pela execução da obra (*Modelo n° 04*) até o seu recebimento definitivo pelo licitador;

f) a declaração acima exigida deverá ser acompanhada de “Certificado de Acervo Técnico Profissional – CAT” do responsável (*eis*) técnico (*s*) indicado (*s*), emitido (*s*) pelo “Conselho Regional de Engenharia e Agronomia – CREA e/ou Conselho de Arquitetura e Urbanismo – CAU”, de execução de, no mínimo, uma obra de semelhante complexidade tecnológica e operacional equivalente ou superior à solicitada no item 04.2;

g) comprovação de vínculo, por meio de registro em carteira e ficha de registro ou contrato de prestação de serviços, entre o responsável técnico pela execução da obra e a proponente. Para dirigente ou sócio de empresa, tal comprovação poderá ser feita por meio da cópia da ata da assembleia de sua investidura no cargo ou contrato social;

g.1) poderá demonstrar a capacidade técnico-profissional, por meio de contrato de prestação de serviços, sem vínculo trabalhista e regido pela legislação civil comum, com profissional em condições de desempenhar seus serviços quando da execução de um eventual contrato;

h) relação de disponibilidade de veículos, máquinas e equipamentos a serem disponibilizados para a execução da (*s*) obra (*i*), conforme Anexo I, caso não conste a relação mínima neste anexo, a proponente deverá apresentar sua relação de veículos, máquinas e equipamentos conforme análise do projeto, constando o nome, n. ° do RG, assinatura do responsável legal e nome, número do registro no CREA/CAU e assinatura do responsável técnico indicado, com declaração expressa de sua disponibilidade durante a execução, sob pena de inabilitação (*Modelo n. ° 15*);



i) cronograma de utilização de veículos, máquinas e equipamentos (*Modelo nº 16*), devidamente preenchido, com base na relação de disponibilidade do item anterior, constando nome, nº RG e assinatura do responsável legal pela empresa e nome, número do registro no CREA/CAU e assinatura do responsável técnico indicado;

4) Quanto à Qualificação Econômica Financeira:

a) prova de capacidade financeira conforme *modelo nº 05*, apresentando as demonstrações contábeis do último exercício social. Deverão ser apresentados os índices de:

- Liquidez geral (*LG*); liquidez corrente (*LC*); e Solvência Geral (*SG*),

tais índices serão calculados como se segue:

$$LG = (AC + RLP) / (PC + ELP)$$

$$LC = (AC / PC)$$

$$SG = (AC + AP + RLP) / (PC + ELP)$$

sendo:

AC - ativo circulante

PC - passivo circulante

AP - ativo permanente

RLP - realizável a longo prazo

ELP - exigível a longo prazo

Os índices deverão ser apresentados com 2 (duas) casas decimais, desprezando-se as demais, obedecendo-se os limites previstos no item 05;

b) demonstrações financeiras do último exercício social (balanço patrimonial anual com demonstrações contábeis de resultados), já exigível. O balanço patrimonial anual com as demonstrações contábeis, devidamente assinado por contabilista registrado no Conselho Regional de Contabilidade e o representante legal da empresa, deverá vir acompanhado dos termos de abertura e de encerramento do Livro Diário, devidamente registrados e assinados. O balanço das sociedades anônimas ou por ações deverá ser apresentado em publicação no Diário Oficial. O (s) mesmo (s) deverá (ã) ser assinado (s) por profissional da contabilidade registrado no Conselho Regional de Contabilidade.

b.1) Quando a data da abertura do certame for superior ao dia 30 de abril do presente ano, somente será aceito o balanço do ano anterior.

b.2) Em caso de empresa que ainda não possua balanço patrimonial e demonstrações contábeis já exigíveis, por serem recém constituídas, apresentação de cópia do Balanço de Abertura, devidamente registrado na Junta Comercial ou cópia do Livro Diário contendo o Balanço de Abertura, inclusive com os termos de Abertura e de Encerramento, devidamente registrados na Junta Comercial da sede ou domicílio da Licitante.

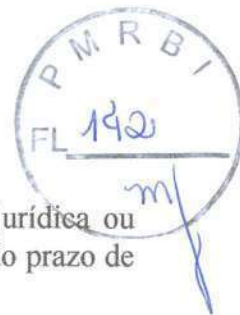

c) certidão negativa de Falência expedida pelo distribuidor da sede da pessoa jurídica ou negativa de execução patrimonial expedida no domicílio da pessoa física, dentro do prazo de validade;

d) comprovação do Patrimônio líquido de valor igual ou superior ao estabelecido no **item 04.1**;

OBS: o valor do Patrimônio líquido poderá ser atualizado pela proponente, para a data limite estabelecida para o recebimento das propostas (envelopes nº1 e nº 2), por meio de índices oficiais específicos para o caso;

e) declaração de que concorda com todas as condições estabelecidas no presente edital e documentos pertinentes, bem como, de inexistência de fatos supervenientes impeditivos da habilitação (*Modelo nº 06*), em anexo.

10.3 É vedada, sob pena de inabilitação, a indicação de um mesmo responsável técnico ou utilização de seu acervo técnico por mais de uma proponente.

10.4 O responsável técnico só poderá ser substituído se atendido o item 10.2, subitem 3, alíneas “e”, “f” e “g”, com expressa autorização do licitador.

11. PROPOSTA DE PREÇOS - ENVELOPE Nº 2

11.1 Deverá ser apresentado um envelope nº2, devidamente fechado e inviolado, contendo os documentos abaixo relacionados, em uma via original. As folhas deverão ser, preferivelmente, numeradas em ordem crescente e rubricadas por elemento credenciado da proponente.

1) Carta-proposta de Preços (*Modelo nº 07*), digitada ou impressa sem rasura e entrelinhas. Cada proponente deverá apresentar somente uma única carta-proposta de preços que deverá conter:

- a) razão social, CPNJ, endereço, telefone, e-mail, etc;
- b) data;
- c) preço global do objeto em moeda brasileira corrente, grafado em algarismos e por extenso;
- d) prazo de execução do objeto em dias;
- e) prazo de validade da proposta (*mínimo de 60 dias*), contados a partir da data limite estabelecida para o recebimento das propostas (*envelopes n.º 1 e n.º 2*) pela Comissão de Licitação.
- f) nome do titular ou do representante legalmente constituído com respectiva assinatura;

OBS: Em casos excepcionais, previamente à expiração do prazo original de validade da proposta, o licitador poderá solicitar às proponentes uma prorrogação específica no prazo de validade. A solicitação e as respostas deverão ser formuladas por escrito. No caso de a proponente recusar-se a estender o prazo de validade da proposta, sua proposta será rejeitada. Caso a proponente concorde com a dilação do prazo solicitado, não será permitido modificar a proposta, nem ser motivo para arguir futuramente qualquer alteração de preços.

2) Planilha de Serviços, impressa sem rasura e entrelinhas, deverá ser preenchida conforme (*Modelo n° 08*), com nome do titular ou do representante legalmente constituído com respectiva assinatura, conforme item 07.3. O licitante deverá apresentar a planilha obrigatoriamente contendo as quantidades e a descrição completa de todos os itens na forma constante na planilha de serviços, sob pena de desclassificação

3) Cronograma Físico-Financeiro (*Modelo n° 09*), devidamente preenchido constando o nome, número do registro no CREA/CAU e assinatura do responsável técnico indicado e o nome, número do RG e assinatura do responsável legal pela empresa.

4) Declaração de conhecimento de práticas proibidas. (Anexo VI)

12. DISPOSIÇÕES REFERENTES À PROPOSTA DE PREÇOS

12.1 A apresentação da proposta de preços na licitação será considerada como evidência de que a proponente examinou completamente os projetos, as especificações e demais documentos, que os comparou entre si, que obteve as informações necessárias sobre qualquer ponto duvidoso e que os documentos da licitação lhe permitiram preparar uma proposta de preços completa e satisfatória.

12.2 Os serviços deverão ser relacionados na planilha de Serviços (*Modelo n° 08*), na coluna “DISCRIMINAÇÃO DOS SERVIÇOS”.

12.3 As quantidades deverão ser relacionadas na Planilha de Serviços (*Modelo n° 08*), na coluna “QUANTIDADES”.

12.4 Os preços unitários propostos deverão ser relacionados na Planilha de Serviços (*Modelo n° 08*), na coluna “PREÇO UNITÁRIO”, e deverão ser apresentados para cada serviço, de conformidade com o projeto, as especificações e as demais peças fornecidas pelo licitador.

12.5 Deverão estar incluídos nos preços unitários: materiais, equipamentos, aparelhos, ferramentas, instrumentos, materiais de consumo, mão-de-obra, dissídios coletivos, seguros em geral, encargos de legislação social, trabalhista, previdenciária, infortúnio do trabalho, hospedagem, locomoções, tributos, administração, lucro e quaisquer outras despesas necessárias não especificadas neste Edital, mas julgadas essenciais à execução da obra.

12.6 Os preços parciais deverão ser relacionados na Planilha de Serviços (*Modelo n° 08*), na coluna “PREÇO PARCIAL” e será obtido pela multiplicação da quantidade pelo preço unitário.

12.7 Os preços subtotais deverão ser relacionados na Planilha de Serviços (*Modelo n° 08*) na coluna “PREÇO SUBTOTAL” e serão a soma dos preços parciais de cada grande item da planilha de serviços.



12.8 O preço total deverá ser relacionado na Planilha de Serviços (*Modelo n° 08*) na coluna "PREÇO TOTAL" e será a soma dos preços subtotais de cada grande item da planilha de serviços.

12.9 Fica entendido que os projetos, as peças gráficas, as especificações técnicas, memoriais e todos os documentos são complementares entre si, de modo que qualquer detalhe, que se mencione em um e se omita em outro será considerado especificado e válido.

12.10 Os custos relativos à administração local, mobilização e desmobilização e instalação de canteiro e acampamento, bem como quaisquer outros itens que possam ser apropriados como custo direto da obra, não poderão ser incluídos na composição do BDI, devendo ser cotados na planilha orçamentária.

12.11 Será adotado o pagamento proporcional dos valores pertinentes à administração local relativamente ao andamento físico do objeto contratual, nos termos definidos no Projeto Básico e no respectivo cronograma. Não será permitido o pagamento fixo mensal relativo à administração local.

13. RECEPÇÃO E ABERTURA DAS PROPOSTAS

13.1 No local, dia e hora fixados neste edital, a Comissão de Licitação receberá os envelopes n. ° 1 e n. ° 2, fechados e inviolados, de cada proponente. Rubricará, juntamente com os representantes que assim o desejarem, o **envelope n. ° 2** que contém as propostas de preços e procederá à abertura dos **envelopes n. ° 1** que contém a documentação de habilitação que será submetida ao exame da Comissão de Licitação e das proponentes interessadas.

13.2 Juntamente com o recebimento dos envelopes n° 1 e n° 2 o representante da proponente, se não for membro integrante da diretoria e querendo participar ativamente (*com poderes legais para representar a proponente*) da sessão, deverá apresentar à Comissão de Licitação a credencial (*Modelo n° 01*) com firma reconhecida, ou por meio de procuração passada em cartório. **A credencial é documento avulso e não deve estar inserida em nenhum dos envelopes.**

13.3 Uma mesma pessoa não poderá representar mais de uma proponente.

13.4 Em nenhuma hipótese será concedido prazo para apresentação ou substituição de documentos exigidos e não inseridos nos **envelopes n° 1 e n° 2**, ressalvados os erros e omissões sanáveis. No entanto, é facultado à Comissão de Licitação realizar diligências destinadas a esclarecer a instrução do processo licitatório em qualquer fase da licitação, solicitar informações ou esclarecimentos complementares que julgar necessários, bem como, solicitar o original de documento da proponente, devendo a mesma apresentá-lo num prazo máximo de 48 (*quarenta e oito*) horas, a partir do recebimento da solicitação.

13.5 Após a rubrica dos documentos, a Comissão de Licitação oportunizará aos representantes presentes a possibilidade de analisar a documentação de habilitação dos demais proponentes, que poderão impugnar, por escrito, algum documento apresentado em desacordo com o edital. Não havendo manifestação por parte dos proponentes a Comissão



encerrará a sessão informando que o resultado do julgamento da habilitação será encaminhado aos interessados pelos meios usuais de comunicação (*edital, e-mail e publicação na imprensa oficial*).

13.6 Será lavrada ata circunstanciada da sessão, que registrará as impugnações, observações e demais ocorrências, e será assinada pela Comissão de Licitação e pelas proponentes presentes que assim o desejarem.

13.7 Será inabilitada a proponente que deixar de apresentar qualquer documento exigido, exceto o do **item 13.2**, desde que a informação que nele deveria estar contida, certificada ou atestada não puder ser suprida por outro documento apresentado ou estar disponível em site oficial. Não serão aceitos protocolos em substituição a documentos.

13.8 A ausência de assinatura em documento emitido pela proponente poderá ser suprida se o representante estiver presente na sessão e possuir poderes para ratificar o ato, devendo tal fato ser registrado em ata.

13.9 Serão aceitas as certidões em original, cópia autenticada ou obtidas pela Internet, dentro do prazo de validade, sujeitando-as às verificações caso necessário. No caso de divergência entre os dados constantes da certidão apresentada e os dados constantes da verificação, prevalecerá esta.

13.10 Se todas as proponentes forem inabilitadas a Comissão de Licitação poderá fixar o prazo de 8 (oito) dias úteis para apresentação de nova documentação.

13.11 A partir da divulgação do resultado do julgamento as proponentes terão o prazo de 05 (cinco) dias úteis para interposição de recurso, se assim o desejarem, observando-se o disposto no Art. nº 109 da Lei Federal nº 8.666/93 e suas alterações. Não havendo recursos, ou definitivamente julgados, a Comissão comunicará às proponentes a data da sessão de abertura dos **envelopes nº 2**, por meio dos meios usuais de comunicação (*edital, e-mail, publicação na imprensa oficial*).

13.12 Caso a Comissão de Licitação conclua o exame dos documentos de habilitação na própria sessão, anunciará o respectivo resultado. Se todas as participantes renunciarem ao prazo para interposição de recurso, quanto à fase de habilitação preliminar, mediante manifestação expressa a constar na respectiva ata que deverá ser assinada por todos, a Comissão de Licitação devolverá, mediante recibo ou protocolo, às proponentes inabilitadas, os respectivos envelopes nº 2. Ato contínuo, proceder-se-á a abertura dos envelopes das proponentes habilitadas.

14. ABERTURA DO ENVELOPE Nº 2 - PROPOSTA DE PREÇOS

14.1 Na data fixada para a sessão de abertura dos **envelopes n.º 2**, a Comissão de Licitação devolverá à proponente não habilitada o respectivo **envelope n.º 2**, fechado e inviolado. Caso a proponente não habilitada não se fizer representar neste ato, o envelope será devolvido pelos meios convencionais, após a homologação da licitação.



14.2 A Comissão de Licitação procederá à abertura dos **envelopes n.º 2** das proponentes habilitadas, examinará a documentação apresentada, lendo em voz alta o nome da proponente, o objeto, o preço global, o prazo de execução e o prazo de validade de cada proposta. Os documentos serão rubricados pela Comissão de Licitação e pelos representantes das proponentes presentes.

14.3 Da reunião de abertura dos **envelopes n.º 2** será lavrada ata circunstanciada que será assinada pela Comissão de Licitação e representantes das empresas proponentes presentes.

14.4 O critério a ser utilizado no julgamento das propostas será o menor preço global analisado, desde que cumprido o exigido no edital. A Comissão de Licitação poderá relevar, numa proposta, qualquer informalidade, não harmonização ou irregularidade de natureza secundária, formal que não constituam um desvio significativo, desde que não prejudique ou afete a classificação relativa de qualquer outra proponente.

14.5 A ausência de assinatura na proposta, planilha ou cronograma físico-financeiro poderá ser suprida se o representante estiver presente na sessão e possuir poderes para ratificar o ato, devendo tal fato ser registrado em ata.

14.6 A Comissão de Licitação fará a conferência da proposta de preços, planilha de serviços e cronograma físico-financeiro. Constatado erro aritmético ou de anotação no preenchimento serão efetuadas as devidas correções.

14.7 No caso de haver divergência entre o preço grafado em algarismos e o grafado por extenso, prevalecerá o último, a menos que, na opinião da Comissão de Licitação, exista um erro grosseiro e óbvio, ou, ainda, na omissão de um desses valores (algarismo ou extenso) a proposta será válida desde que não haja dúvidas sobre o preço apresentado.

14.08 Se existir diferença entre a quantidade proposta e a exigida no edital, prevalecerá esta.

14.09 Se existir erro aritmético na multiplicação da quantidade pelo preço unitário, o preço unitário prevalecerá, a não ser que, na opinião da Comissão de Licitação, exista um erro grosseiro e óbvio no preço unitário. Neste caso, o preço parcial cotado prevalecerá e o preço unitário será corrigido.

14.10 Nos casos em que houver diferença entre o preço global indicado na planilha de serviços e o preço global analisado, prevalecerá este.

14.11 Se o valor de um grande item (**item 04.3**) ultrapassar o percentual máximo admissível estabelecido, a diferença entre o valor proposto pela proponente e o máximo admissível será remanejado para a última parcela do cronograma físico-financeiro.

14.12 A Comissão de Licitação fará a conferência do cronograma físico-financeiro e procederá a correção se constatado erro, desequilíbrio físico-financeiro e/ou a necessidade de ajuste face o contido no **item 04.3**. A simples correção de erro, desequilíbrio físico-financeiro e/ou de ajuste não acarretará a desclassificação da mesma.



14.13 O cronograma físico-financeiro corrigido deverá ser aceito expressamente pela proponente. Caso rejeite a correção, a sua proposta será desclassificada.

14.14 Será desclassificada a proposta:

- a) elaborada em desacordo com o presente edital;
- b) cujo valor global analisado for superior ao estabelecido no **item 04.1**;
- c) que proponha qualquer oferta de vantagens não previstas no edital;
- d) que apresente preços ou vantagens baseadas nas ofertas das demais proponentes;
- e) que apresente preços unitários simbólicos, irrisórios ou de valor zero;
- f) que não aceite correção do cronograma físico-financeiro;
- g) que venha a ser considerada inexequível pela Comissão de Licitação, após procedimento para apurar a viabilidade técnica e econômica do preço global proposto, quando for razoável concluir que a proponente não é capaz de executar o Contrato ao preço de sua oferta.

14.15 Consideram-se inexequíveis as propostas cujos preços globais analisados sejam inferiores a 70% (setenta por cento) do menor dos seguintes valores:

- a) média aritmética dos preços globais analisados, das propostas superiores a 50% (cinquenta por cento) do preço orçado pelo licitador, ou
- b) preço global orçado pelo licitador.

14.16 A proponente deverá estar apta, quando solicitada pela Comissão de Licitação, a apresentar uma detalhada composição de preços unitários que demonstrem a viabilidade técnica e econômica do preço global proposto para a obra. A composição de preço deverá ser entregue por escrito ao presidente da Comissão de Licitação, no prazo a ser fixado pela mesma, após o recebimento da solicitação. A não apresentação da composição detalhada dos preços unitários será considerada como prova da inexequibilidade da proposta de preço.

14.17 Da proponente vencedora, cujo preço global analisado for inferior a 80% (oitenta por cento) do menor preço a que se referem as alíneas "a" e "b" do **item 14.15**, será exigida, para assinatura do contrato, prestação de garantia adicional igual à diferença entre o valor resultante do **item 14.15** e o preço global analisado.

14.18. Se todas as propostas de preços forem desclassificadas, a Comissão de Licitação poderá fixar o prazo de 8 (oito) dias úteis para apresentação de nova proposta de preços.

14.19 Ocorrendo empate no preço global analisado entre duas ou mais propostas de preços, a Comissão de Licitação procederá ao sorteio em sessão pública, para se conhecer a ordem de classificação, desde que não ocorra o disposto no **item 15**.

14.20 A classificação das propostas será comunicada às proponentes através dos meios usuais de comunicação (*edital, e-mail e publicação na imprensa oficial*). A partir da divulgação do resultado do julgamento as proponentes terão o prazo de 05 (cinco) dias úteis para interposição de recurso, se assim o desejarem, observando-se o disposto no Art. nº 109 da Lei Federal nº 8.666/1993 e suas alterações.



14.21 Não havendo recursos, ou definitivamente julgados, será declarado o vencedor.

15. DA COMPROVAÇÃO DA REGULARIDADE FISCAL E DO DIREITO DE PREFERÊNCIA DAS MICROEMPRESA (ME), EMPRESA DE PEQUENO PORTE (EPP) OU EQUIPARADAS

15.1 As Microempresas, Empresa de Pequeno Porte ou Equiparadas deverão apresentar toda a documentação exigida para efeito de comprovação de sua regularidade fiscal e trabalhista (*item 10.2, 2.1 "a" e "b"*), mesmo que apresente alguma restrição.

15.2 Será assegurado, como critério de desempate, a preferência de contratação para as ME, EPP ou EQUIPARADAS.

15.3 Considerar-se-á empate quando as propostas apresentadas por microempresa, empresas de pequeno porte ou equiparadas sejam iguais ou até 10% (*dez por cento*) superiores à proposta de menor preço classificada, desde que esta não tenha sido apresentada por outra ME, EPP ou EQUIPARADAS.

15.4 Ocorrendo o empate acima descrito, a ME, EPP ou EQUIPARADAS melhor classificada poderá apresentar nova proposta de preço inferior à menor proposta classificada, na própria sessão se presente o representante com poder para ofertar nova proposta ou no prazo de 24 horas se não estiver presente. Uma vez apresentada nova proposta em valor inferior será considerada vencedora do certame e adjudicado o objeto em seu favor.

15.5 No caso de ME, EPP ou EQUIPARADAS ser declarada vencedora do certame e havendo alguma restrição na comprovação de sua regularidade fiscal e trabalhista, ser-lhe-á concedido prazo de 05 (cinco) dias úteis, prorrogáveis por igual período a critério do licitador, para a regularização da restrição e emissão de eventuais certidões negativas ou positivas com efeitos de negativa.

15.6 As certidões deverão ser entregues à Comissão de Licitação dentro do prazo acima, para efeito de posterior assinatura de contrato, sob pena de decair o direito à contratação da proponente e aplicação das sanções previstas no Art. 81 c/c Art. 87 da Lei Federal n.º 8.666/1993.

15.7 Após a entrega das certidões e análise quanto à regularidade fiscal e trabalhista da proponente, a Comissão de Licitação decidirá quanto à habilitação final da mesma, que será comunicada às proponentes por meio dos meios usuais de comunicação (*edital, e-mail e publicação na imprensa oficial*). A partir da divulgação do resultado do julgamento as proponentes terão o prazo de 05 (*cinco*) dias úteis para interposição de recurso, se assim o desejarem, observando-se o disposto no Art. 109 da Lei Federal n.º 8.666/1993.

15.8 Caso a proponente vencedora não apresente os documentos exigidos no item 15.6, ou não ocorrendo a contratação ou a apresentação de nova proposta de preços pela ME, EPP ou EQUIPARADAS melhor classificada, serão convocadas as ME, EPP ou EQUIPARADAS remanescentes que se enquadrem na hipótese do **item 15.4**, segundo a ordem de classificação.



15.9 Na hipótese de não contratação de ME, EPP ou EQUIPARADAS, nos termos dos itens anteriores, o objeto será adjudicado em favor da proposta de menor preço originalmente vencedora do certame.

15.10 A falsidade de declaração prestada (Modelo nº 12) objetivando os benefícios instituídos à Microempresa e Empresa de Pequeno Porte caracteriza o crime de que trata o artigo 299 do Código Penal, sem prejuízo de enquadramento em outras figuras penais, bem como sujeitara a pessoa jurídica à sanção de impedimento de participar de licitações e de ser contratada por qualquer órgão ou entidade da Administração Pública pelo prazo de até cinco anos.

16. ADJUDICAÇÃO E CONTRATAÇÃO

16.1 A execução da obra dar-se-á mediante termo de Contrato de Empreitada, a ser firmado entre o licitador e a proponente vencedora da licitação, após análise desta licitação pelo PARANACIDADE.

16.2 A proponente vencedora será convocada para assinar o termo de Contrato de Empreitada (Modelo nº 14), dentro do prazo máximo de 5 (*cinco*) dias úteis, sob pena de decair do direito de contratação e sujeitando-se às penalidades previstas em lei.

16.3 A proponente vencedora deverá apresentar para celebração do contrato, quitação de débito junto ao Conselho Regional de Engenharia e Agronomia – CREA e/ou Conselho de Arquitetura e Urbanismo – CAU, ou visto, quando a empresa não tiver sede no Estado do Paraná.

17. GARANTIA DE EXECUÇÃO E ADICIONAL

17.1 A proponente vencedora, deverá apresentar na assinatura do termo de Contrato de Empreitada, a formalização da garantia de execução e da garantia adicional, se houver, que servirá de garantia à fiel observância das obrigações contratuais.

17.2 O valor da garantia de execução será obtido pela aplicação de 5% (*cinco por cento*) sobre o valor contratual, acrescido da garantia adicional se houver (**subitem 14.17**).

17.3 O recolhimento da garantia de execução e da garantia adicional, se houver, deverá ser efetuada nos termos do Art. 56, § 1º, I, II e III da Lei Federal nº 8.666/93.

17.4 Qualquer majoração do valor contratual obrigará a contratada a depositar, nas mesmas modalidades do item anterior, valor correspondente a 5% (*cinco por cento*) do valor da alteração. No caso de redução do valor contratual, poderá a contratada ajustar o valor da garantia de execução, se assim o desejar. No caso de prorrogação dos prazos contratuais, as garantias deverão ser devidamente prorrogadas.

17.5 A contratada perderá a garantia de execução e a garantia adicional, se houver, quando:

a) da inadimplência das obrigações e/ou rescisão unilateral do Contrato de Empreitada;



b) quando do não recebimento provisório e definitivo e/ou não aceitação da obra pelo licitador.

17.6 A devolução da garantia de execução ou o valor que dela restar, dar-se-á por requerimento mediante a apresentação de:

- a) termo de recebimento definitivo;
- b) certidão negativa de débitos expedida pelo INSS, referente ao objeto contratado concluído;
- c) comprovantes, nos casos previstos, de ligações definitivas de água e/ou energia elétrica. As despesas referentes ao consumo de água e energia, durante a execução do objeto, são de inteira responsabilidade da contratada.

18. PRAZOS

18.1 Na contagem dos prazos, previstos neste edital, excluir-se-á o dia da publicação/notificação/convocação e incluir-se-á o dia do vencimento. Só se iniciam ou vencem os prazos referidos neste edital em dia de expediente no licitador.

18.2 O prazo máximo para o início dos serviços é de 21 (vinte e um) dias a contar da data de assinatura do Contrato de Empreitada.

18.3 O prazo de execução do objeto será contado a partir do 21º (vigésimo primeiro) dia da data de assinatura do Contrato de Empreitada.

18.4 O prazo de execução da obra poderá ser alterado nos casos especificados na Cláusula Quarta da minuta do Contrato de Empreitada.

19. DA FISCALIZAÇÃO, TESTES, REUNIÕES DE GERENCIAMENTO, COMUNICAÇÃO

19.1 A fiscalização, testes, reuniões de gerenciamento, comunicação está disciplinada na Cláusula Décima da minuta do Contrato de Empreitada.

20. SEGURANÇA E MEDICINA DO TRABALHO

20.1 A segurança e medicina do trabalho está disciplinada na Cláusula Décima Quarta da minuta do Contrato de Empreitada.

21. PLACAS DE OBRA

21.1 O fornecimento e instalação das placas de obra está disciplinada na Cláusula Sexta da minuta do Contrato de Empreitada, modelo anexo.

22. PAGAMENTO



22.1 O pagamento dos serviços será efetuado em moeda brasileira corrente, até 05 (cinco) dias úteis, após recepção do recurso financeiro pelo município, e a apresentação correta de cada fatura dos serviços executados e documentos pertinentes, devidamente protocolados, desde que cumpridas às cláusulas contratuais e obedecidas às condições para liberação das parcelas.

22.2 O faturamento deverá ser protocolado, em 01 (*uma*) via, no protocolo geral na sede do licitador e deverá ser apresentado, conforme segue, de modo a padronizar condições e forma de apresentação:

a) nota fiscal/fatura, com discriminação resumida dos serviços executados, número da licitação, número do contrato, discriminação dos impostos e encargos que serão retidos pelo município e incidentes sobre o objeto contratado, e outros dados que julgar convenientes, não apresentar rasura e/ou entrelinhas e ser certificada pelo Responsável Técnico;

b) cópia da guia de recolhimento da Previdência Social – GPS do(s) mês(es) de execução por obra(s), devidamente quitada(s), de conformidade com o relatório do SEFIP/GFIP com as folhas detalhadas e resumidas da obra contratada, bem como comprovante(s) de transmissão do(s) arquivo(s) para a Caixa Econômica Federal, e cópia(s) da(s) guia(s) de recolhimento do Fundo de Garantia por Tempo de Serviço - FGTS do(s) último(s) recolhimento(s) devido(s), devidamente quitada(s), de conformidade com o demonstrativo de dados referentes ao FGTS/INSS, exclusivo da obra contratada;

OBS: Deverão ser apresentados os comprovantes de recolhimento de INSS e FGTS da obra contratada, devidos em todos os meses, contados entre a data de assinatura do contrato e o primeiro pagamento e entre um pagamento e outro, e não apenas o comprovante do último recolhimento realizado.

c) prova de inexistência de débitos inadimplidos perante a Justiça do Trabalho – Certidão Negativa de Débitos Trabalhistas – CNDT;

d) cópia da folha de pagamento dos empregados da obra contratada.

e) a liberação da primeira parcela fica condicionada à apresentação:

e.1) da ART pela CONTRATADA;

e.2) comprovação de abertura da matrícula CEI/CNO junto à Receita Federal, com os dados conforme contrato;

e.3) da quitação junto ao FGTS/CEF, por meio do CRS.

f) a liberação da última parcela fica condicionada à apresentação:

f.1) da certidão negativa de débitos, expedida pela Receita Federal, referente ao objeto contratado concluído (em caso de obra civil a CND deverá conter a metragem da obra conforme projeto/área de reforma/área de acréscimo/área nova);

f.2) do Termo de Recebimento Provisório;

f.3) de comprovante, nos casos previstos, de ligações definitivas de água e energia elétrica.

As despesas referentes ao consumo de água e energia, durante a execução do objeto, são de inteira responsabilidade da CONTRATADA.



g) no mês em que ocorrer entrega de produtos ou subprodutos de madeira, sob pena de não serem medidos e pagos os serviços realizados, e sem prejuízo das penalidades previstas neste Edital, deverão ser entregues os seguintes documentos:

- g.1) original (is) ou cópia (s) autenticada (s) da (s) Nota (s) Fiscal (is) de aquisição dos referidos materiais;
- g.2) declaração de fornecimento de produtos e subprodutos de madeira de origem exótica ou de origem nativa de procedência legal (*Modelo nº 11*);
- g.3) original da primeira via da ATPF – Autorização de Transporte de Produtos Florestais, expedida pelo Instituto Brasileiro de Meio Ambiente e dos Recursos Naturais Renováveis – IBAMA;
- g.4) comprovante do Cadastro Técnico Federal do Instituto Brasileiro de Meio Ambiente e dos Recursos Naturais Renováveis – IBAMA, do fornecedor de produtos ou subprodutos de madeira de origem nativa.

23. DO RECEBIMENTO DOS SERVIÇOS

23.1 O recebimento provisório e definitivo da obra está disciplinado na Cláusula Décima Sexta da minuta do Contrato de Empreitada.

24. PENALIDADES

24.1 As penalidades a serem aplicadas por descumprimento contratual estão disciplinadas na Cláusula Décima Nona da minuta do Contrato de Empreitada.

25. RESCISÃO

25.1 O licitador se reserva o direito de rescindir o contrato, independentemente de interpelação judicial, nos casos definidos na Cláusula Vigésima Primeira da minuta de Contrato de Empreitada.

26. DISPOSIÇÕES GERAIS

26.1 O licitador se reserva o direito de revogar ou anular esta licitação, parcial ou totalmente, sem que caiba à proponente o direito de qualquer reclamação ou indenização.

26.2 O licitador poderá declarar a licitação deserta ou fracassada, quando, respectivamente, não ocorrerem proponentes à licitação ou nenhuma das propostas de preços satisfizer o objeto.

26.3 A participação nesta licitação implica a aceitação integral e irrevogável dos termos do edital.

26.4 Durante a fase licitatória a Comissão de Licitação, a seu exclusivo critério, poderá efetuar vistorias nas instalações das proponentes.



26.5 Fica estabelecido que toda e qualquer informação, esclarecimento ou dado fornecidos verbalmente por servidores/empregados do licitador não serão considerados como argumento para impugnações, reclamações ou reivindicações por parte das proponentes.

26.6 As marcas comerciais dos materiais constantes nos projetos, nas especificações técnicas, nos memoriais e nos orçamentos, quando citadas, são protótipos comerciais que servem, exclusivamente, para indicar o tipo de material a empregar. Portanto, serão aceitos materiais com qualidade, característica e tipo equivalentes ou similares.

26.7 Quando qualquer objeto de valor histórico ou valor significativo venha a ser descoberto, em qualquer parte do canteiro de obras e/ou local em que está sendo executado o objeto do presente edital, a Contratada deverá notificar à fiscalização e aguardar instruções sobre os procedimentos a serem seguidos.

26.8 Caso as datas previstas para a realização de sessões na presente licitação sejam declaradas feriado ou ponto facultativo, serão realizadas no primeiro dia útil subsequente.

26.9 Os casos omissos serão resolvidos pela Comissão de Licitação à luz da legislação, da jurisprudência e da doutrina aplicáveis à espécie.

, de de 20 .

SEZAR AUGUSTO BOVINO
Prefeito Municipal

ROBERTO JOSÉ KWAPIS
Presidente da Comissão
Permanente de Licitação

P A M

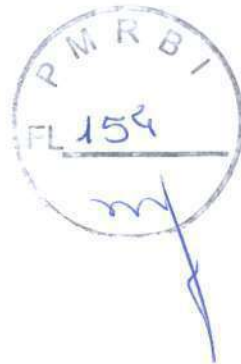

MODELO Nº 01
CARTA-CREDENCIAL

Local, __ de __ de 20 __

À Comissão de Licitação

Ref.: Edital de Tomada de Preço nº __ / __

Prezados Senhores,

O abaixo assinado, (inserir o nome completo), carteira de identidade (inserir o número e órgão emissor), na qualidade de responsável legal pela proponente (inserir nome da proponente), vem, pela presente, informar a V. S^{as} que o senhor (inserir o nome completo), carteira de identidade (inserir onúmero e órgão emissor), é a pessoa designada por nós para acompanhar a sessão de abertura e recebimento da documentação de habilitação e propostas de preços, para assinar as atas e demais documentos, **com poderes específicos para ratificar documentos e renunciar prazos recursais (opcional)** a que se referir à licitação em epígrafe.

Atenciosamente,

(Nome, RG nº e assinatura do responsável legal).

(Nome, RG nº e assinatura do representante legal).

Obs.: firma reconhecida do responsável legal



MODELO Nº 02

DECLARAÇÃO DE RECEBIMENTO DE DOCUMENTOS

Ref.: Edital de Tomada de Preço nº ____ / ____

O signatário do presente, o senhor (insérer o nome completo), representante legalmente constituído da proponente (insérer o nome da proponente), declara que a mesma recebeu toda a documentação e tomou conhecimento de todas as informações e condições necessárias à execução do objeto da Tomada de Preço supramencionada.

Local, ___ de ___ de 20__.

(Nome, RG nº e assinatura do responsável legal) .

PAM



MODELO Nº 03

ATESTADO DE VISITA

Ref.: Edital de Tomada de Preço nº ___/___

Declaramos que o Responsável Técnico (*inserir o nome completo*), CREA/CAU nº (*inserir o número*) da proponente (*inserir o nome da proponente*), devidamente credenciado, visitou o local da execução da obra, objeto da Tomada de Preço em epígrafe.

Local, ___ de ___ de 20 ___.

(Nome, RG nº e assinatura do responsável pelo licitador).

(Nome, nº CREA/CAU, e assinatura do Responsável Técnico habilitado da proponente)

PAM



MODELO Nº 03.1

DECLARAÇÃO FORMAL DE DISPENSA

Tomada de preço nº /2022-PMRBI

Objeto:

Nome da Empresa:

CNPJ nº:

Endereço:

Fone:

Fax:

E-mail:

O representante técnico da (inserir o nome da proponente) Sr. (a) (inserir o nome do representante), devidamente habilitado junto ao CREA/CAU, **DECLARA** que renuncia à Visita Técnica aos locais e/ou instalações do objeto licitado, de que tem pleno conhecimento das condições e peculiaridades inerentes à natureza dos trabalhos, assumindo total responsabilidade por esse fato e informando que não o utilizará para quaisquer questionamentos futuros que ensejem avenças técnicas e/ou financeira para com a Contratante.

, de de 20 .

(Nome, nº CREA/CAU, e assinatura do Responsável Técnico)

PAMAM

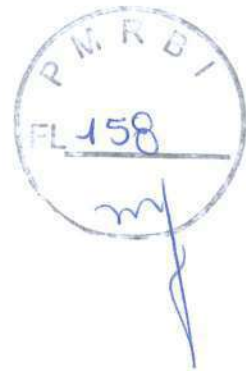

MODELO N° 04

DECLARAÇÃO DE RESPONSABILIDADE TÉCNICA

Ref.: Edital de Tomada de Preço n° ___ / _____

Conforme o disposto no Edital em epígrafe e de acordo com a Resolução n° 218 de 29/06/73 e n° 317, de 31/10/86, do CONFEA - Conselho Federal de Engenharia, Arquitetura, e Agronomia, declaramos que o responsável técnico pela obra, caso venhamos a vencer a referida licitação, é:

N°	Nome	Especialidade	CREA /CAU N°	Assinatura do responsável técnico

Declaramos, outrossim, que o (s) profissional (ais) acima relacionado (s) pertence (m) ao nosso quadro técnico de profissionais/ contrato de prestação de serviços.

Local, ___ de ___ de 20__.

(Nome, RG n° e assinatura do responsável legal)

PAM

**MODELO Nº 05
CAPACIDADE FINANCEIRA**

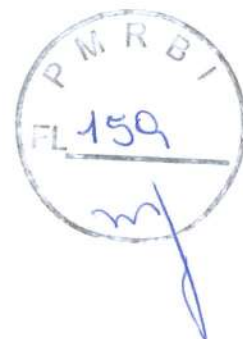

Ref.: Edital de Tomada de Preço nº ___/___

Declaramos que as demonstrações abaixo correspondem a real situação da proponente. Esses índices foram obtidos no balanço do último exercício social.

Declaramos, ainda, que a qualquer tempo, desde que solicitado pelo licitador, nos comprometemos a apresentar todos os documentos ou informações que comprovarão as demonstrações.

SÃO AS DEMONSTRAÇÕES:

Tipo de índice	Valor em reais	Índice
Liquidez geral (LG) $LG = (AC + RLP) / (PC + ELP)$		
Liquidez corrente (LC) $LC = AC / PC$		
Solvência Geral (SG) $SG = (AC + AP + RLP) / (PC + ELP)$		

AC - ativo circulante;
AP - ativo permanente;
PC - passivo circulante;

RLP - realizável a longo prazo;
ELP - exigível a longo prazo.

OBS: Os índices deverão ser apresentados com 2 (duas) casas decimais, desprezando-se as demais.

Local, ___ de ___ de 20__.

Representante legal
(Nome, RG nº e assinatura)

Contador
(nome, nº CRC e assinatura)

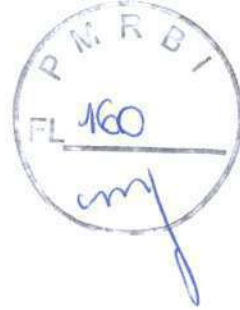

MODELO N° 06

DECLARAÇÃO DE SUJEIÇÃO AO EDITAL E INEXISTÊNCIA DE FATOS SUPERVENIENTES IMPEDITIVOS DA HABILITAÇÃO

Ref.: Edital de Tomada de Preço n° ____ / ____

O signatário do presente, em nome da proponente (*inserir o nome da proponente*), declara, expressamente, que se sujeita às condições estabelecidas no edital de Tomada de Preço e respectivos modelos, adendos, anexos e documentos e que acatará integralmente qualquer decisão que venha a ser tomada pelo licitador.

Declara, ainda, para todos os fins de direito, a inexistência de fatos supervenientes impeditivos da qualificação ou que comprometam a idoneidade da proponente nos termos do Artigo 32, parágrafo 2º, e Artigo 97 da Lei 8.666, de 21 de junho de 1993, e suas alterações, e que está ciente da obrigatoriedade de declarar ocorrências posteriores.

Local, ____ de ____ de 20 ____ .

(Nome, RG n° e assinatura do responsável legal)

PAMAM



MODELO N° 07

(Razão social, endereço, telefone, e-mail e CNPJ/MF).

PROPOSTA DE PREÇOS

Local, ___ de ___ de 20__.

À Comissão de Licitação

Ref.: Edital de Tomada de Preço n° ___/___

Prezados Senhores,

Apresentamos e submetemos à apreciação de V. S^{as} nossa proposta de preços, relativa à execução de ____, da licitação em epígrafe.

O preço global proposto para execução da obra objeto da licitação supramencionada é de R\$ (inserir o valor da proposta) (inserir o valor por extenso).

O prazo de execução do objeto é de (inserir o prazo de execução) (inserir o prazo de execução por extenso) dias contados a partir do 21º (vigésimo primeiro) dia da data de assinatura do Contrato de Empreitada.

O prazo de validade da proposta de preços é de (inserir o prazo de validade) (inserir o prazo de validade por extenso) dias a partir da data limite estabelecida para o recebimento das propostas (envelopes n° 1 e n° 2) pela Comissão de Licitação.

Atenciosamente,

(Nome, RG n° e assinatura do responsável legal)



MODELO 09 – CRONOGRAMA FÍSICO FINANCEIRO

EDITAL DE TOMADA DE PREÇOS Nº ____/20__

MUNICÍPIO / LOCAL	ÁREA CONSTRUÍDA
OBJETO :	PRAZO DE EXECUÇÃO :

CÓDIGO	DISCRIMINAÇÃO DOS SERVIÇOS	PRAZO DE EXECUÇÃO (dias)								TOTAL		COEF. INFL.
		30	60	90	120	150	180	210	SERVIÇO	ACUMULADO	
	R\$											
	%											
	R\$											
	%											
	R\$											
	%											
	R\$											
	%											
	R\$											
	%											
	R\$											
	%											
	R\$											
	%											
	TOTAL DA PARCELA	R\$										
		%										
	TOTAL ACUMULADO	R\$										
		%										

(carimbo, nome e assinatura do responsável legal)
(carimbo, nome, nº RG e CREA e assinatura do engenheiro)





MODELO Nº 10

DECLARAÇÃO DE COMPROMISSO DE UTILIZAÇÃO DE PRODUTOS E SUBPRODUTOS DE MADEIRA DE ORIGEM EXÓTICA OU DE ORIGEM NATIVA DE PROCEDÊNCIA LEGAL E DE GERENCIAMENTO DE RESÍDUOS DA CONSTRUÇÃO CIVIL

À Comissão de Licitação

Ref.: Edital de Tomada de Preço nº ____ / ____

Eu, (inserir o nome), RG (inserir o número do RG), legalmente nomeado representante da proponente (inserir o nome da proponente), CNPJ (inserir o número), para o fim de qualificação técnica no procedimento licitatório, na modalidade de Tomada de Preço nº (inserir o número), declaro, sob as penas da lei, que para a execução do objeto da referida licitação somente serão utilizados produtos e subprodutos de madeira de origem exótica ou de origem nativa de procedência legal, decorrentes de desmatamento autorizado ou de manejo florestal aprovados por órgão ambiental competente integrante do Sistema Nacional do Meio Ambiente (SISNAMA), com autorização de transporte concedida pelo Instituto Brasileiro do Meio Ambiente e dos Recursos Naturais Renováveis – IBAMA, tendo ciência que o não atendimento da presente exigência na fase de execução do contrato poderá acarretar as sanções administrativas previstas nos artigos 86 a 88 da Lei Federal 8.666/93, e no artigo 72, § 8º, inciso V da Lei Federal 9.605/98, sem prejuízo das implicações de ordem criminal contempladas na referida lei.

No que diz respeito ao Gerenciamento de Resíduos da Construção Civil, declaro, que a obra será realizada de acordo com a Resolução do CONAMA nº 307, de 05 de julho de 2002 e suas alterações, juntamente com a legislação pertinente do município onde a mesma será construída.

Local, ____ de ____ de 20 ____.

(Nome, RG nº e assinatura do responsável legal pela proponente)



MODELO Nº 11

**DECLARAÇÃO DE FORNECIMENTO DE PRODUTOS E SUBPRODUTOS DE
MADEIRA DE ORIGEM EXÓTICA OU DE ORIGEM NATIVA DE PROCEDÊNCIA
LEGAL**

Ref.: Edital de Tomada de Preço nº ____ / ____

Eu, (inserir o nome), RG (inserir o número do RG), legalmente nomeado representante da proponente (inserir o nome da proponente), CNPJ (inserir o número do CNPJ da proponente), declaro, sob as penas da lei, que para o fornecimento dos materiais, objeto do Contrato nº (inserir número), somente foram utilizados produtos e subprodutos de madeira de origem (inserir a origem- nativa ou exótica), de procedência legal, decorrentes de desmatamento autorizado ou de manejo florestal aprovados por órgão ambiental competente integrante do Sistema Nacional do Meio Ambiente (SISNAMA), com autorização de transporte concedida pelo Instituto Brasileiro do Meio Ambiente e dos Recursos Naturais Renováveis – IBAMA, tendo ciência que o não atendimento da presente exigência na fase de execução do contrato poderá acarretar as sanções administrativas previstas nos artigos 86 a 88 da Lei Federal 8.666/93, e no artigo 72, § 8º, inciso V da Lei Federal 9.605/98, sem prejuízo das implicações de ordem criminal contempladas na referida lei.

Local, ____ de ____ de 20__.

(Nome, RG nº e assinatura do responsável legal pela proponente)

Obs.: Este modelo será utilizado posteriormente somente pela proponente vencedora do certame, conforme item 22.2 letra "g" deste edital.

MODELO Nº 12



**DECLARAÇÃO MICROEMPRESA (ME), EMPRESA DE PEQUENO PORTE (EPP)
OU EQUIPARADAS**

Ref. : Edital de Tomada de Preços nº ____ / ____

Objeto: *(inserir o nome da obra, local, rua, número, cidade e outros).*

O signatário do presente, o senhor *(inserir o nome completo)*, representante legalmente constituído da proponente *(inserir o nome da proponente)*, declara sob as penas da Lei, que a mesma está estabelecida sob o regime legal de ME, EPP ou EQUIPARADAS, conforme conceito legal e fiscal de nosso ordenamento pátrio, podendo usufruir os benefícios da Lei Complementar nº 123/06.

Local, ____ de ____ de 20__.

(Nome, RG nº e assinatura do responsável legal).

PAMAM



MODELO Nº 13

Ref. : Edital de Tomada de Preços nº ____ / ____

Objeto: (inserir o nome da obra, local, rua, número, cidade e outros).

O signatário da presente, o senhor (inserir o nome completo), representante legalmente constituído da proponente (inserir o nome da proponente) declara, sob as penas da Lei, que não mantém em seu quadro de pessoal menores de 18 (dezoito) anos em horário noturno de trabalho ou em serviços perigosos ou insalubres, não mantendo ainda, em qualquer trabalho, menores de 16 (dezesseis) anos, salvo na condição de aprendiz, a partir de 14 (quatorze) anos.

Local, _____ de _____ de 20 ____ .

(Nome, RG nº e assinatura do responsável legal).

PAM



MODELO Nº 14

CONTRATO Nº /20

CONTRATO DE EMPREITADA DE OBRA POR PREÇO GLOBAL, QUE ENTRE SI CELEBRAM O MUNICÍPIO DE E A , NA FORMA ABAIXO:

O *(inserir nome do contratante)*, situado na *(inserir endereço)*, PR, CNPJ *(inserir nº)*, a seguir denominado **CONTRATANTE**, neste ato representado por seu *(inserir nome do representante legal)*, portador da cédula de identidade R.G. n.º *(inserir nº)*, inscrito no CPF sob n.º *(inserir nº)*, e a empresa *(inserir nome da empresa)*, CNPJ *(inserir nº)*, localizada na *(inserir endereço)*, a seguir denominada **CONTRATADA**, representada por *(inserir nome do representante legal)* portador da cédula de identidade R.G. n.º *(inserir nº)*, inscrito no CPF sob n.º *(inserir nº)*, residente na *(inserir endereço)*, firmam o presente Contrato de Empreitada com fundamento na Lei Federal n.º 8.666/1993, na proposta da CONTRATADA datada de *(inserir data)*, protocolo n.º *(inserir nº)* conforme condições que estipulam a seguir:

CLÁUSULA PRIMEIRA - DO OBJETO

O objeto do presente Contrato é a execução de *(inserir objeto)*, sob regime de empreitada por preço global, tipo menor preço, em consonância com os projetos, especificações técnicas e demais peças e documentos da licitação n.º , fornecida pelo CONTRATANTE.

CLÁUSULA SEGUNDA - DO VALOR

O preço global para a execução do objeto deste Contrato, é de R\$ *(inserir valor)* *(inserir valor por extenso)*, daqui por diante denominado “VALOR CONTRATUAL”.

CLÁUSULA TERCEIRA - DOS RECURSOS

As despesas com a execução do objeto deste contrato correrão à conta dos recursos advindos da dotação orçamentária 6271-000-11-003-08.244.0015.1080-4.4.90.51.00.00; 6272-504-11-003-08.244.0015.1080-4.4.90.51.00.00; 6273-958-11-003-08.244.0015.1080-4.4.90.51.00.00.

CLÁUSULA QUARTA - DO PRAZO DE EXECUÇÃO, DO INÍCIO DOS SERVIÇOS E PRORROGAÇÃO

A CONTRATADA obriga-se a entregar ao CONTRATANTE o objeto deste Contrato, inteiramente concluído, em condições de aceitação e de utilização, em até *(inserir prazo de*



execução) dias, contados a partir do 21º (vigésimo primeiro) dia da data da assinatura do Contrato de Empreitada.

Parágrafo Primeiro

Os serviços deverão ser iniciados no máximo até 21 (vinte e um) dias contados a partir da data da assinatura do Contrato de Empreitada.

Parágrafo Segundo

Somente será admitida a alteração do prazo de execução diante:

- a) da alteração do projeto e/ou de especificações técnicas pelo CONTRATANTE;
- b) do aumento, por ato do CONTRATANTE, das quantidades inicialmente previstas, obedecidos os limites fixados na lei;
- c) do atraso no fornecimento de dados informativos, materiais e qualquer subsídio concernente ao objeto contratado, que estejam sob responsabilidade expressa do CONTRATANTE;
- d) da interrupção da execução do contrato ou diminuição do ritmo de trabalho por ordem e no interesse do CONTRATANTE;
- e) de impedimento de execução do contrato por fato ou ato de terceiro reconhecido pelo CONTRATANTE em documento contemporâneo à sua ocorrência;
- f) da superveniência de fato excepcional ou imprevisível, estranho à vontade das partes, que altere fundamentalmente as condições de execução do contrato;
- g) de outros casos previstos em lei.

Parágrafo Terceiro

Salvo exceções legais, as paralisações da execução do contrato somente podem ser determinadas pelo CONTRATANTE no seu interesse, e os documentos que as formalizam servirão como fundamento para a readequação/alteração dos prazos pactuados.

Parágrafo Quarto

Ficando a CONTRATADA temporariamente impossibilitada, total ou parcialmente, de cumprir seus deveres e responsabilidades relativos à execução da obra, deverá comunicar e justificar o fato por escrito para que o CONTRATANTE avalie e tome as providências cabíveis. Os atrasos provenientes de greves ocorridas na CONTRATADA ou atrasos por parte de suas eventuais subcontratadas não poderão ser alegados como justificativa.

Parágrafo Quinto

O CONTRATANTE se reserva o direito de contratar a execução da obra com outra empresa, desde que rescindido o presente contrato e respeitadas as condições da licitação, não cabendo direito à CONTRATADA de formular qualquer reivindicação, pleito ou reclamação.

CLÁUSULA QUINTA - DA VIGÊNCIA



O prazo de vigência do presente Contrato é de 360 (trezentos e sessenta) dias, contados da data da assinatura do Contrato de Empreitada.

CLÁUSULA SEXTA - DAS OBRIGAÇÕES DA CONTRATADA

A CONTRATADA se obriga a:

- a) confecção e colocação de placas de obra, conforme modelo;
- b) as placas devem ser afixadas em local visível, preferencialmente no acesso principal do empreendimento ou voltadas para a via que favoreça a melhor visualização, devendo ser mantidas em bom estado de conservação, inclusive quanto à integridade do padrão das cores, durante o período de exercício da obra, substituindo-as ou recuperando-as quando verificado o seu desgaste, precariedade ou, ainda, por solicitação do PARANACIDADE;
- c) assegurar a execução do objeto deste Contrato, a proteção e a conservação dos serviços executados bem como, respeitar rigorosamente as recomendações da ABNT;
- d) notificar a fiscalização, no mínimo, com 48 (*quarenta e oito*) horas de antecedência, da concretagem dos elementos armados da estrutura, da remoção de qualquer forma de concreto e, quando for o caso, do início dos testes de operação das instalações elétricas e hidráulicas;
- e) manter, em todos os locais de serviços, um seguro sistema de sinalização e segurança, principalmente em vias públicas, de acordo com as normas de segurança do trabalho;
- f) dar ciência à fiscalização da ocorrência de qualquer fato ou condição que possa atrasar ou impedir a conclusão do objeto deste Contrato;
- g) manter no local da execução do objeto deste Contrato, devidamente atualizado, Livro Diário de Ocorrência;
- h) providenciar a matrícula do objeto deste Contrato no INSS;
- i) não manter em seu quadro de pessoal menores em horário noturno de trabalho ou em serviços perigosos ou insalubres, não manter, ainda, em qualquer trabalho, menores de 16 (dezesseis) anos, salvo na condição de aprendiz, a partir de 14 (quatorze) anos;
- j) manter, durante toda a execução do contrato, em compatibilidade com as obrigações assumidas, todas as condições de habilitação e qualificação exigidas na licitação;
- k) fornecer em tempo hábil os materiais, veículos, máquinas e equipamentos;
- l) examinar completamente os projetos, as peças gráficas, as especificações técnicas, memoriais e todos os documentos, obtendo todas as informações necessárias sobre qualquer ponto duvidoso do objeto, se responsabilizando inteiramente pela apresentação da planilha de serviços para uma proposta de preços completa e satisfatória;
- m) participar e firmar a ata da reunião de partida, conforme estabelece o parágrafo único da cláusula sétima; e
- n) elaborar, para apresentação e aprovação na reunião de partida, o cronograma físico de execução.
- o) providenciar a imediata baixa da ART ou RRT, em caso de rescisão contratual.

Parágrafo Primeiro

O cronograma físico de execução deverá ser elaborado na modalidade GANTT e respectiva rede de precedências na modalidade PERT-CPM. A CONTRATADA adotará como referência o cronograma físico-financeiro apresentado na licitação para elaboração do



cronograma de execução, no qual constará a sequência de todas as tarefas, os seus prazos de execução e respectivas datas de início e término.

Parágrafo Segundo

A CONTRATADA é responsável pelos encargos trabalhistas, previdenciários, fiscais e comerciais resultantes da execução do contrato. No caso da propositura de qualquer demanda judicial em decorrência do presente contrato, a CONTRATADA compromete-se a assumir a integralidade da responsabilidade e de eventual pagamento, isentando o CONTRATANTE e a Administração Pública de qualquer ônus, sob pena de incorrer em descumprimento de obrigação contratual e sujeitar-se à aplicação das penalidades cabíveis.

Parágrafo Terceiro

As notificações referidas nesta cláusula deverão ser realizadas por escrito e direcionadas ao gestor, fiscal e supervisor (PARANACIDADE) do contrato.

Parágrafo Quarto

As despesas referentes ao consumo de água e energia, durante a execução do objeto, são de inteira responsabilidade da contratada.

Parágrafo Quinto

A CONTRATADA é obrigada a efetuar e entregar no prazo o resultado dos testes solicitados pelo CONTRATANTE. As despesas com a execução dos testes são de inteira responsabilidade da CONTRATADA.

CLÁUSULA SÉTIMA - DAS OBRIGAÇÕES DO CONTRATANTE

O CONTRATANTE se obriga a:

- a) fornecer todos os documentos e informações necessárias para a total e completa execução do objeto do presente Contrato;
- b) efetuar a previsão orçamentária dos recursos e encaminhar ao PARANACIDADE a Nota Fiscal emitida pela CONTRATADA, devidamente empenhada, bem como os ensaios de controle tecnológicos, quando realizados;
- c) efetuar os pagamentos devidos à CONTRATADA, na forma estabelecida neste Contrato;
- d) garantir à CONTRATADA acesso à documentação técnica necessária para a execução do objeto do presente Contrato;
- e) garantir à CONTRATADA acesso às suas instalações.
- f) organizar e participar de reunião de partida firmando a respectiva ata.
- g) providenciar, no caso de rescisão do contrato, o termo de compatibilidade físico financeiro.

Parágrafo Único



Na data da assinatura do contrato será realizada a reunião de partida, na qual estarão presentes representantes da CONTRATANTE e CONTRATADA, dentre eles, necessariamente, o fiscal e responsável pelo objeto contratado, bem como, supervisor do PARANACIDADE. Nessa oportunidade deverão ser tratadas as especificidades do objeto contratado, esclarecendo suas características gerais, implantação, cronograma físico financeiro, proceder-se-á a abertura do “Diário de Obra” e aprovar-se-á o cronograma físico de execução. Ademais, ressaltar-se-ão as normas relativas às medições, condições de pagamento e obrigações da CONTRATADA.

CLÁUSULA OITAVA - DA FORMA DE PAGAMENTO

O pagamento dos serviços será efetuado em moeda brasileira corrente, até 05 (*cinco*) dias úteis, após recepção do recurso financeiro pelo Município, desde que haja a apresentação correta de cada fatura dos serviços executados e documentos pertinentes, devidamente protocolados, cumpridas às cláusulas contratuais e obedecidas às condições para liberação das parcelas. O faturamento deverá ser protocolado, em 01 (*uma*) via, no protocolo geral na sede do licitador e deverá ser apresentado, conforme segue, de modo a padronizar condições e forma de apresentação:

- a) nota fiscal/fatura, com discriminação resumida dos serviços executados, número da licitação, número do contrato, discriminação dos impostos e encargos que serão retidos pelo Município e incidentes sobre o objeto contratado, e outros dados que julgar convenientes, não apresentar rasura e/ou entrelinhas e ser certificada pelo Responsável Técnico;
- b) cópia da guia de recolhimento da Previdência Social – GPS do(s) mês(es) de execução por obra(s), devidamente quitada(s), de conformidade com o relatório do SEFIP/GFIP com as folhas detalhadas e resumidas da obra contratada, bem como comprovante(s) de transmissão do(s) arquivo(s) para a Caixa Econômica Federal, e cópia(s) da(s) guia(s) de recolhimento do Fundo de Garantia por Tempo de Serviço - FGTS do(s) último(s) recolhimento(s) devido(s), devidamente quitada(s), de conformidade com o demonstrativo de dados referentes ao FGTS/INSS, exclusivo da obra contratada;
 - b.1) deverão ser apresentados os comprovantes de recolhimento de INSS e FGTS da obra contratada, devidos em todos os meses, contados entre a data de assinatura do contrato e o primeiro pagamento e entre um pagamento e outro, e não apenas o comprovante do último recolhimento realizado.
- c) prova de inexistência de débitos inadimplidos perante a Justiça do Trabalho – Certidão Negativa de Débitos Trabalhistas – CNDT;
- d) cópia da folha de pagamento dos empregados da obra contratada;
- e) a liberação da primeira parcela fica condicionada à apresentação:
 - e.1) da ART pela CONTRATADA;
 - e.2) comprovação de abertura da matrícula CEI/CNO junto à Receita Federal, com os dados conforme contrato;
 - e.3) da quitação junto ao FGTS/CEF, por meio do CRS.



- f) a liberação da última parcela fica condicionada à apresentação:
- f.1) da certidão negativa de débitos, expedida pela Receita Federal, referente ao objeto contratado concluído (em caso de obra civil a CND deverá conter a metragem da obra conforme projeto/área de reforma/área de acréscimo/área nova);
 - f.2) do Termo de Recebimento Provisório;
 - f.3) de comprovante, nos casos previstos, de ligações definitivas de água e energia elétrica. As despesas referentes ao consumo de água e energia, durante a execução do objeto, são de inteira responsabilidade da CONTRATADA;
 - f.4) quando necessário, do AS BUILT da obra.
- g) no mês em que ocorrer entrega de produtos ou subprodutos de madeira, sob pena de não serem medidos e pagos os serviços realizados, e sem prejuízo das penalidades previstas neste Edital, deverão ser entregues os seguintes documentos:
- g.1) original(is) ou cópia(s) autêntica(s) da(s) Nota(s) Fiscal(is) de aquisição dos referidos materiais;
 - g.2) declaração de fornecimento de produtos e subprodutos de madeira de origem exótica ou de origem nativa de procedência legal (*Modelo n.º 11*) em anexo;
 - g.3) original da primeira via da ATPF – Autorização de Transporte de Produtos Florestais, expedida pelo Instituto Brasileiro de Meio Ambiente e dos Recursos Naturais Renováveis – IBAMA;
 - g.4) comprovante do Cadastro Técnico Federal do Instituto Brasileiro de Meio Ambiente e dos Recursos Naturais Renováveis – IBAMA, do fornecedor de produtos ou subprodutos de madeira de origem nativa.

Parágrafo Primeiro

O faturamento deverá ser efetuado em nome do Município de *(inserir nome do Município)* – CNPJ n.º *(inserir nº)*

Parágrafo Segundo

Caso a liberação do pagamento não ocorra em até 15 (quinze) dias após a recepção do recurso pelo CONTRATANTE, este incorrerá em multa, no montante de 0,5 % (zero vírgula cinco por cento) ao mês do valor da fatura, limitado a 90 (noventa) dias.

Parágrafo Terceiro

O reajustamento dos preços será concedido quando transcorrer o prazo de 12 (doze) meses da data da apresentação da proposta, mediante a aplicação do índice INCC DI/FGV, sobre o saldo remanescente dos serviços, devendo ser aplicado a fórmula a seguir:

$$SR = S (I12 / I0)$$

$$R = SR - S$$



I12 = índice INCC-DI/FGV do 12º mês após proposta.

I0 = índice INCC-DI/FGV do mês da proposta.

S = saldo de contrato após medição referente ao 12º mês da proposta.

SR = saldo reajustado

R = valor do reajuste

CLÁUSULA NONA - DA GARANTIA DE EXECUÇÃO E GARANTIA ADICIONAL

O valor da garantia de execução será obtido pela aplicação de 5 % (cinco por cento) sobre o valor contratual, acrescido da garantia adicional, se houver.

Parágrafo Primeiro

A proponente vencedora deverá, quando da assinatura do termo de contrato de empreitada, sob pena de decair o direito de contratação, apresentar comprovação da formalização da garantia de execução e da garantia adicional, se houver.

Parágrafo Segundo

Se ocorrer majoração do valor contratual o valor da garantia de execução será acrescido pela aplicação de 5% (cinco por cento) sobre o valor contratual majorado. No caso de redução do valor contratual, poderá a contratada ajustar o valor da garantia de execução, se assim o desejar. Se ocorrer a prorrogação dos prazos contratuais deverá ser providenciada a renovação da garantia contemplando o novo período.

Parágrafo Terceiro

A devolução da garantia de execução e da garantia adicional, quando for o caso, ou o valor que dela restar, dar-se-á mediante a apresentação de:

- a) aceitação pelo CONTRATANTE do objeto contratado e o termo de recebimento definitivo;
- b) certidão negativa de débitos, expedida pela Receita Federal, referente ao objeto contratado concluído;
- c) comprovantes, nos casos previstos, de ligações definitivas de água e/ou energia elétrica.

Parágrafo Quarto

Nos casos previstos na Cláusula Vigésima Primeira - Rescisão do Contrato, a garantia de execução e a garantia adicional, se houver, não serão devolvidas, sendo, então, apropriadas pelo CONTRATANTE a título de indenização/multa.

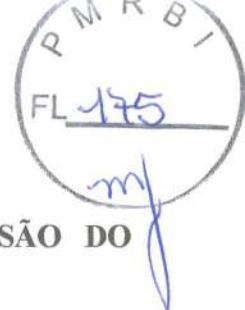

CLÁUSULA DÉCIMA - DA FISCALIZAÇÃO, GESTÃO E SUPERVISÃO DO CONTRATO

O fiscal e gestor do contrato serão indicados pelo CONTRATANTE, dentre engenheiros e/ou arquitetos e servidor, respectivamente, ambos capacitados para exercerem essas funções.

Parágrafo Primeiro

Caberá a gestão do contrato à/ao Sr. (a) Edson Rodrigo Camargo, a quem compete as ações necessárias ao fiel cumprimento das condições estipuladas neste contrato e ainda:

- a) propor ao órgão competente a aplicação das penalidades previstas neste contrato e na legislação aplicável, no caso de constatar irregularidade cometida pela CONTRATADA;
- b) receber do fiscal as informações e documentos pertinentes à execução do objeto contratado;
- c) manter controles adequados e efetivos do presente contrato, do qual constarão todas as ocorrências relacionadas com a execução, com base nas informações e relatórios apresentados pela fiscalização;
- d) propor medidas que melhorem a execução do contrato.

Parágrafo Segundo

Caberá ao fiscal do contrato, Sr. (a) Yan Vinicius Dias Dulnik, e ao fiscal substituto Sr. (a) Maristela Mayer dos Santos, o acompanhamento da execução do objeto da presente contratação, informando ao gestor do contrato todas as ocorrências, em especial as que possam prejudicar o bom andamento da execução contratual. Além disso, a fiscalização procederá, mensalmente, a contar da formalização deste Contrato, à medição baseada nos serviços executados, elaborará o boletim de medição, verificará o andamento físico dos serviços e comparará com o estabelecido no cronograma físico-financeiro e cronograma de execução aprovado, para que se permita a elaboração do processo de faturamento. Caso os serviços executados não correspondam ao estabelecido no cronograma físico-financeiro, será registrada a situação, inclusive para fins de aplicação das penalidades previstas, se for o caso. Ocorrendo a substituição do fiscal, este deverá providenciar a imediata baixa da ART ou RRT.

Parágrafo Terceiro

Ao PARANACIDADE caberá a supervisão do contrato, podendo adotar ações necessárias ao fiel cumprimento das condições estipuladas, inclusive notificar o fiscal e/ou gestor, nos seguintes casos:

- a) quando houver omissão no cumprimento de suas obrigações;
- b) quando verificar problemas na execução dos serviços contratados, sem que a fiscalização e/ou gestão tenham tomado providências;
- c) quando houver alteração pela CONTRATADA do projeto executivo, sem consulta prévia e anuência da Supervisão do PARANACIDADE.

Parágrafo Quarto

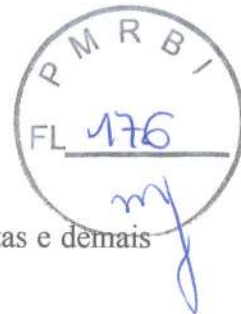

A CONTRATADA deverá permitir e colaborar para que funcionários, especialistas e demais peritos enviados pelo CONTRATANTE:

- a) inspecionem a qualquer tempo a execução do objeto contratado;
- b) examinem os registros e documentos que considerarem necessários conferir.

Parágrafo Quinto

A contratada deverá manter no local da obra um preposto aceito pelo CONTRATANTE para representá-la na execução do contrato.

Parágrafo Sexto

A CONTRATADA deve manter no canteiro de obra um projeto completo e cópia das especificações técnicas, memoriais, cronograma físico-financeiro, planilha de serviços, Boletim Diário de Ocorrências – BDO, o qual, diariamente, deverá ser preenchido e rubricado pelo encarregado da CONTRATADA e pela fiscalização, e deverão ficar reservados para o manuseio da fiscalização.

Parágrafo Sétimo

A execução de serviços aos domingos e feriados somente será permitida com autorização prévia da fiscalização.

Parágrafo Oitavo

A fiscalização de que trata esta cláusula não exclui nem reduz a responsabilidade da CONTRATADA pelos danos causados ao CONTRATANTE ou a terceiros, resultantes de ação ou omissão culposa ou dolosa de quaisquer de seus empregados ou prepostos.

Parágrafo Nono

A ação ou omissão, total ou parcial, da fiscalização do CONTRATANTE não elide nem diminui a responsabilidade da CONTRATADA quanto ao cumprimento das obrigações pactuadas entre as partes, responsabilizando-se esta quanto a quaisquer irregularidades resultantes de imperfeições técnicas ou emprego de material inadequado ou de qualidade inferior, as quais não implicarão corresponsabilidade do CONTRATANTE ou do servidor designado para a fiscalização.

Parágrafo Décimo

Ao CONTRATANTE não caberá qualquer ônus pela rejeição dos serviços considerados inadequados pelo fiscal. Qualquer serviço, material e/ou componente ou parte do mesmo, que apresente defeitos, vícios ou incorreções, enquanto perdurar a vigência da garantia previsto no ordenamento jurídico, deverá ser prontamente refeito, corrigido, removido, reconstruído e/ou substituído pela CONTRATADA, livre de quaisquer ônus financeiro para o CONTRATANTE.



Parágrafo Décimo Primeiro

Entende-se por defeito, vício ou incorreção oculta aquele resultante da má execução ou má qualidade de materiais empregados e/ou da aplicação de material em desacordo com as normas e/ou prescrições da ABNT, especificações e/ou memoriais, não se referindo aos defeitos devidos ao desgaste normal de uso. Correrão por conta da CONTRATADA as despesas relacionadas com a correção, remoção e/ou substituição do material rejeitado.

Parágrafo Décimo Segundo

A CONTRATADA é obrigada a efetuar e entregar no prazo o resultado dos testes solicitados pelo CONTRATANTE. As despesas com a execução dos testes são de inteira responsabilidade da CONTRATADA, nos termos do parágrafo quinto da cláusula sexta.

Parágrafo Décimo Terceiro

A fiscalização e a CONTRATADA podem solicitar reuniões de gerenciamento. A finalidade será revisar o cronograma dos serviços remanescentes e discutir os problemas potenciais.

Parágrafo Décimo Quarto

Toda a comunicação entre as partes deverá ser feita por escrito. A notificação tornar-se-á efetiva após o seu recebimento.

CLÁUSULA DÉCIMA PRIMEIRA- DAS OBRAS PROVISÓRIAS

A CONTRATADA deve submeter os desenhos, especificações técnicas e memoriais propostos para as obras provisórias que se façam necessárias à fiscalização, que deverá aprová-los caso estejam adequados ao objeto deste Contrato.

Parágrafo Primeiro

A CONTRATADA é responsável pelo projeto das obras provisórias.

Parágrafo Segundo

A aprovação pela fiscalização não altera as responsabilidades da CONTRATADA pelo projeto de obras provisórias.

Parágrafo Terceiro

A CONTRATADA deve obter a aprovação dos órgãos competentes para o seu projeto de obras provisórias.

CLÁUSULA DÉCIMA SEGUNDA - DOS SERVIÇOS NÃO PREVISTOS



Por determinação do CONTRATANTE, a CONTRATADA fica obrigada a aceitar, nas mesmas condições contratuais, os acréscimos ou supressões quantitativas que se fizer(em) na obra, nos limites autorizados em lei.

Parágrafo Primeiro

A supressão de serviços resultantes de acordo celebrado expressamente entre o CONTRATANTE e a CONTRATADA poderá ultrapassar o limite estabelecido no parágrafo anterior.

Parágrafo Segundo

Se no Contrato não tiverem sido contemplados preços unitários, esses serão fixados mediante acordo entre as partes, utilizando-se como parâmetro tabelas oficiais, respeitados os limites estabelecidos no caput desta Cláusula.

CLÁUSULA DÉCIMA TERCEIRA - DOS MATERIAIS, VEÍCULOS, MÁQUINAS E EQUIPAMENTOS

Os materiais, veículos, máquinas e equipamentos a serem empregados nos serviços decorrentes deste Contrato serão fornecidos pela CONTRATADA e serão de primeira qualidade, cabendo ao CONTRATANTE, por intermédio da fiscalização, impedir o emprego daqueles que julgar impróprios.

Parágrafo Único

Sempre que dos documentos de licitação não constarem características determinadas em referência à mão-de-obra, materiais, artigos e equipamentos, entender-se-á que os mesmos devem ser novos, da melhor qualidade em suas respectivas espécies, de acordo com a finalidade a que se destinam. No caso em que materiais, artigos e equipamentos são mencionados nas especificações técnicas e/ou memoriais como "similar" a qualquer padrão especial, o CONTRATANTE decidirá sobre a questão da similaridade.

CLÁUSULA DÉCIMA QUARTA - DA SEGURANÇA E MEDICINA DO TRABALHO

A CONTRATADA não será eximida de qualquer responsabilidade quanto à segurança individual e coletiva de seus trabalhadores, deverá fornecer a todos os trabalhadores o tipo adequado de equipamento de proteção individual – EPI, deverá treinar e tornar obrigatório o uso dos EPIs.

Parágrafo Primeiro

O equipamento de proteção individual fornecido ao empregado deverá, obrigatoriamente, conter a identificação da CONTRATADA.

Parágrafo Segundo

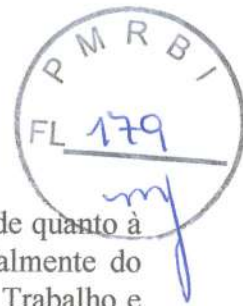

A CONTRATADA, em qualquer hipótese, não se eximirá da total responsabilidade quanto à negligência ou descumprimento da Consolidação das Leis do Trabalho, especialmente do capítulo “Da Segurança e da Medicina do Trabalho”, Portarias do Ministério do Trabalho e Emprego e Normas Regulamentadoras relativas à segurança e medicina do trabalho.

Parágrafo Terceiro

Deverão ser observadas pela CONTRATADA todas as condições de higiene e segurança necessárias à preservação da integridade física de seus empregados e aos materiais envolvidos na obra, de acordo com as Portarias do Ministério do Trabalho e Emprego e Normas Regulamentadoras relativas à segurança e medicina do trabalho.

Parágrafo Quarto

O CONTRATANTE atuará objetivando o total cumprimento das normas de segurança, estando autorizada a interditar serviços ou parte destes em caso do não cumprimento das exigências de lei. Se houver paralisações, estas não serão caracterizadas como justificativa por atraso na execução da obra.

Parágrafo Quinto

Cabe à CONTRATADA solicitar ao CONTRATANTE a presença imediata do responsável pela fiscalização em caso de acidente (s) na obra, nos serviços e/ou nos bens de terceiros, para que seja providenciada a necessária perícia.

CLÁUSULA DÉCIMA QUINTA - DA SEGURANÇA DA OBRA E DA RESPONSABILIDADE CIVIL DA CONTRATADA

A CONTRATADA responderá pela solidez do objeto deste contrato, nos termos do Art. 618 do Código Civil Brasileiro, bem como pelo bom andamento dos serviços, podendo o CONTRATANTE, por intermédio da fiscalização, impugná-los quando contrariarem a boa técnica ou desobedecerem aos projetos e/ou especificações técnicas e/ou memoriais.

Parágrafo Primeiro

A CONTRATADA deverá manter um perfeito sistema de sinalização e segurança em todos os locais de serviços, principalmente nos de trabalho em vias públicas, de acordo com as normas de segurança do trabalho.

Parágrafo Segundo

A CONTRATADA assumirá integral responsabilidade por danos causados ao CONTRATANTE ou a terceiros decorrentes da execução dos serviços ora contratados, inclusive acidentes, mortes, perdas ou destruições parciais ou totais, isentando o CONTRATANTE de todas as reclamações que possam surgir com relação ao presente Contrato.



Parágrafo Terceiro

Caso a CONTRATANTE seja acionada judicial ou administrativamente, inclusive reclamações trabalhistas, por qualquer ato decorrente do presente contrato, a CONTRATADA assumirá para si a responsabilidade por toda e qualquer eventual condenação, isentando a CONTRATANTE de quaisquer obrigações.

Parágrafo Quarto

A intenção das partes, aqui manifestada expressamente, é a de que a CONTRATADA assuma e se responsabilize direta e integralmente pela plena e total realização dos serviços contratados, sob pena de incorrer em descumprimento de obrigação contratual e sujeitar-se à aplicação das penalidades cabíveis.

Parágrafo Quinto

A CONTRATADA responde, exclusiva e diretamente, por todo e qualquer ato ilícito praticado por seus prepostos que dele decorra a obrigação e/ou necessidade de ressarcimento de danos materiais ou morais (Art. 932, III, Código Civil), não podendo a CONTRATANTE ser responsabilizada por eles a nenhum título.

CLÁUSULA DÉCIMA SEXTA - DO RECEBIMENTO DOS SERVIÇOS

O objeto deste Contrato será recebido provisoriamente, em no máximo 15 (quinze) dias, após a comunicação ao CONTRATANTE da conclusão do objeto deste Contrato pela CONTRATADA, ficando esta responsável pelo bom funcionamento dos serviços executados até o seu recebimento definitivo, exceto por danos que sejam de responsabilidade do CONTRATANTE. A aceitação da obra pelo CONTRATANTE se dará quando não houver qualquer pendência por parte da CONTRATADA.

Parágrafo Primeiro

O recebimento definitivo do objeto deste Contrato deverá estar formalizado até 60 (sessenta) dias do recebimento provisório, mediante comissão especificamente designada pelo CONTRATANTE. Decorrido esse prazo, sem qualquer manifestação do Contratante, a(s) obra (s) será(ão) considerada(s) como recebida(s) definitivamente.

Parágrafo Segundo

O recebimento provisório ou definitivo não exclui a responsabilidade civil pela qualidade da obra, nem a ético-profissional pela perfeita execução do Contrato.

CLÁUSULA DÉCIMA SÉTIMA – DA SUBCONTRATAÇÃO

A Contratada não poderá ceder o presente Contrato, a nenhuma pessoa física ou jurídica, sem autorização prévia, por escrito, do Contratante.



Parágrafo Primeiro

A subcontratação parcial do objeto, será permitida até o limite de 15% (quinze por cento) do valor total do contrato, respeitando o limite máximo constante no edital de licitação, nas seguintes condições:

a) Autorização prévia por escrito do contratante, a quem incumbe aferir as condições de habilitação jurídica, regularidade fiscal e trabalhista da subcontratada, bem como, os requisitos de qualificação técnica.

Parágrafo Segundo

A relação que se estabelece na assinatura do contrato é exclusivamente entre o Município e a contratada, não havendo qualquer vínculo ou relação de nenhuma espécie entre a contratante e a subcontratada, inclusive no que diz respeito aos pagamentos, que permanecem os mesmos.

Parágrafo Terceiro

Em qualquer hipótese de subcontratação, permanece a responsabilidade integral da Contratada pela perfeita execução contratual, cabendo-lhe realizar a supervisão e coordenação das atividades da subcontratada, bem como responder perante a Contratante pelo rigoroso cumprimento das obrigações contratuais correspondentes ao objeto da subcontratação.

Parágrafo Quarto

Se a CONTRATADA ceder o presente Contrato a uma ou mais pessoas físicas ou jurídicas sem autorização prévia e expressa do CONTRATANTE, deverá obrigatoriamente reassumir a execução da obra, no prazo máximo de 15 (quinze) dias, da data da notificação ou aplicação da multa, sem prejuízo de outras sanções contratuais, inclusive, rescisão contratual.

Parágrafo Quinto

É vedada a subcontratação total do objeto licitado.

CLÁUSULA DÉCIMA OITAVA - ANTICORRUPÇÃO

As partes declaram conhecer as normas de prevenção à corrupção previstas na legislação brasileira, dentre elas, a Lei de Improbidade Administrativa (Lei Federal n.º 8.429/1992), a Lei Federal n.º 12.846/2013 e seus regulamentos, se comprometem que para a execução deste contrato nenhuma das partes poderá oferecer, dar ou se comprometer a dar, a quem quer que seja, aceitar ou se comprometer a aceitar, de quem quer que seja, tanto por conta própria quanto por intermédio de outrem, qualquer pagamento, doação, compensação, vantagens financeiras ou benefícios indevidos de qualquer espécie, de modo fraudulento que constituam prática ilegal ou de corrupção, bem como de manipular ou fraudar o equilíbrio econômico



financeiro do presente contrato, seja de forma direta ou indireta quanto ao objeto deste contrato, devendo garantir, ainda que seus prepostos, administradores e colaboradores ajam da mesma forma.

CLÁUSULA DÉCIMA NONA - DAS PENALIDADES

À CONTRATADA quando não mantiver a proposta, falhar ou fraudar a execução do contrato, comportar-se de modo inidôneo, declarar falsamente ou cometer fraude fiscal, poderá ser aplicada, pela autoridade competente do CONTRATANTE e sem prejuízo da reparação dos danos a ele causados, as seguintes penalidades:

a) advertência;

b) multa de mora de 0,1% (zero vírgula, um por cento) ao dia, sobre o valor da parcela recebida por dia de atraso, limitado a 90 (noventa) dias. Após este prazo, este Termo será encaminhado para abertura de Processo Administrativo;

c) multa compensatória, em caso de inadimplência parcial, de 5% (cinco por cento) sobre o valor da parcela inadimplida;

d) multa compensatória, em caso de inadimplência total, de 10% (dez por cento) sobre o valor do contrato;

e) suspensão do direito de licitar junto ao CONTRATANTE, pelo prazo que o Prefeito Municipal determinar, até no máximo 2 (dois) anos, nas seguintes hipóteses:

e.1) recusar-se injustificadamente, após ser considerado adjudicatário, a assinar o contrato, aceitar ou retirar o instrumento equivalente, dentro do prazo estabelecido pela Administração;

e.2) não mantiver sua proposta;

e.3) abandonar a execução do contrato;

e.4) incorrer em inexecução contratual.

f) declaração de inidoneidade para licitar ou contratar com a Administração Pública Municipal, pelo prazo que o Prefeito Municipal determinar, até no máximo de 5 (cinco) anos, nas seguintes hipóteses:

f.1) fizer declaração falsa na fase de habilitação;

f.2) apresentar documento falso;

f.3) frustrar ou fraudar, mediante ajuste, combinação ou qualquer outro expediente, o procedimento;

f.4) afastar ou procurar afastar participante, por meio de violência, grave ameaça, fraude ou oferecimento de vantagens de qualquer tipo; ou

f.5) agir de má fé na relação contratual, comprovada em procedimento específico;

f.6) tenha sofrido condenação judicial definitiva por praticar, por meios dolosos, fraude fiscal no recolhimento de quaisquer tributos;

f.7) demonstrar não possuir idoneidade para contratar com a Administração, em virtude de atos ilícitos praticados, em especial, infrações à ordem econômica;

f.8) tenha sofrido condenação definitiva por ato de improbidade administrativa, na forma da Lei.

Parágrafo Primeiro

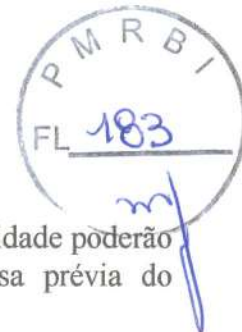

As penalidades de Advertência, Suspensão Temporária e Declaração de Inidoneidade poderão ser aplicadas juntamente com as penalidades de multa, facultada a defesa prévia do CONTRATADO.

Parágrafo Segundo

Sendo a licitante penalizada e incorrendo multa, a respectiva importância será descontada do valor da garantia contratual.

Parágrafo Terceiro

Se a multa aplicada for superior ao valor da garantia prestada, além da perda desta, responderá o CONTRATADO pela sua diferença, que será descontada dos pagamentos eventualmente devidos pela Administração, ou cobradas judicialmente.

Parágrafo Quarto

As penalidades previstas não excluem a possibilidade de rescisão administrativa do Contrato.

CLÁUSULA VIGÉSIMA - DA APLICAÇÃO DAS PENALIDADES

Quando forem verificadas situações, que ensejem a aplicação das penalidades previstas na cláusula anterior, o CONTRATANTE dará início a procedimento administrativo para apuração dos fatos e, quando for o caso, imputação de penalidades, garantindo ao CONTRATADO o exercício do contraditório e da ampla defesa.

CLÁUSULA VIGÉSIMA PRIMEIRA - DA RESCISÃO

O CONTRATANTE se reserva ao direito de rescindir o Contrato, independentemente de interpelação judicial, sem que à CONTRATADA caiba o direito de indenização de qualquer espécie, nos seguintes casos:

- a) quando a CONTRATADA falir, for dissolvida ou por superveniente incapacidade técnica;
- b) quando a CONTRATADA transferir, no todo ou em parte, o Contrato a quaisquer empresas ou consórcios de empresas sem a prévia e expressa anuência do CONTRATANTE;
- c) quando houver atraso dos serviços pelo prazo de 30 (trinta) dias por parte da CONTRATADA sem justificativa aceita pelo CONTRATANTE;
- d) quando houver inadimplência de cláusulas ou condições contratuais por parte da CONTRATADA e desobediência da determinação da fiscalização, e
- e) demais hipóteses mencionadas no Art. 78 da Lei 8.666/1993.

Parágrafo Primeiro

A rescisão do contrato, quando motivada por qualquer dos itens acima relacionados, implicará a apuração de perdas e danos, a perda da garantia de execução, sem embargos da aplicação das demais penalidades legais cabíveis.



Parágrafo Segundo

Declarada a rescisão do contrato, que vigorará a partir da data da sua assinatura, a CONTRATADA se obriga, expressamente, a entregar o percentual executado e/ou o objeto deste contrato inteiramente desembaraçado, não criando dificuldades de qualquer natureza, devendo, obrigatoriamente, apresentar os documentos previstos na alínea “f” da Cláusula Oitava deste contrato.

CLÁUSULA VIGÉSIMA SEGUNDA - DA DOCUMENTAÇÃO CONTRATUAL

Integram e completam o presente Contrato, para todos os fins de direito, obrigando as partes em todos os seus termos, os seguintes documentos cujos teores são de conhecimento da CONTRATADA: o instrumento convocatório, projetos, especificações técnicas, memoriais, proposta, planilha de serviços, cronograma físico-financeiro, anexos e pareceres que formam o processo.

CLÁUSULA VIGÉSIMA TERCEIRA - DOS CASOS OMISSOS

Os casos omissos serão dirimidos de comum acordo entre as partes, com base na legislação em vigor e aplicáveis a espécie.

CLÁUSULA VIGÉSIMA QUARTA - DAS ALTERAÇÕES

Serão incorporadas a este Contrato, mediante TERMOS ADITIVOS, quaisquer alterações nos projetos, nas especificações técnicas, nos memoriais, nas quantidades, no prazo de execução ou nos valores, decorrentes das obrigações assumidas pela CONTRATADA, com anuência expressa e prévia do PARANACIDADE.

Parágrafo único

Para a prorrogação, tão somente, do prazo de vigência contratual, respeitados os preceitos da lei, não será necessária anuência prévia do PARANACIDADE.

CLÁUSULA VIGÉSIMA QUINTA - DO CONHECIMENTO DAS PARTES

Ao firmar este instrumento, declara a CONTRATADA ter plena ciência de seu conteúdo, bem como dos demais documentos a ele vinculados.

CLÁUSULA VIGÉSIMA SEXTA - DAS DISPOSIÇÕES GERAIS

Havendo discrepância entre os valores indicados numericamente e por extenso, fica desde já acordado entre as partes contratantes que sempre prevalecerão aqueles mencionados por extenso.

Parágrafo Único

Deverá a CONTRATADA notificar à fiscalização e aguardar instruções sobre os procedimentos a serem seguidos, quando vier a ser descoberto qualquer objeto de valor histórico ou valor significativo em qualquer parte do canteiro de obras e/ou local em que está sendo executado o objeto do presente contrato.

CLÁUSULA VIGÉSIMA SETIMA – DO GERENCIAMENTO DE RESÍDUOS DA CONSTRUÇÃO CIVIL E DA UTILIZAÇÃO DE PRODUTOS E SUBPRODUTOS DE MADEIRA

Parágrafo Primeiro

No que diz respeito ao Gerenciamento de Resíduos da Construção Civil, a empresa deverá executar a obra de acordo com a Resolução do CONAMA n.º 307, de 5 de julho de 2002 e suas alterações juntamente com a legislação pertinente do município onde a mesma será construída.

Parágrafo Segundo

A contratada somente deverá utilizar produtos ou subprodutos de madeira de origem exótica ou nativa que tenham procedência legal, conforme Decreto Estadual n.º 4.889, de 31 de maio de 2005.

CLÁUSULA VIGÉSIMA OITAVA - DO FORO

As partes elegem o foro da Comarca de *(inserir nome da comarca)*, Estado do Paraná, para dirimir quaisquer dúvidas oriundas do presente Contrato, renunciando a qualquer outro, por mais privilegiado que seja.

E assim, por estarem justos e contratados assinam o presente em duas vias de igual teor e forma, na presença das testemunhas abaixo.

(Inserir local), de de 20 .

CONTRATANTE

CONTRATADA

Assinatura do Responsável
CREA/CAU n°

Testemunhas:

RG

RG

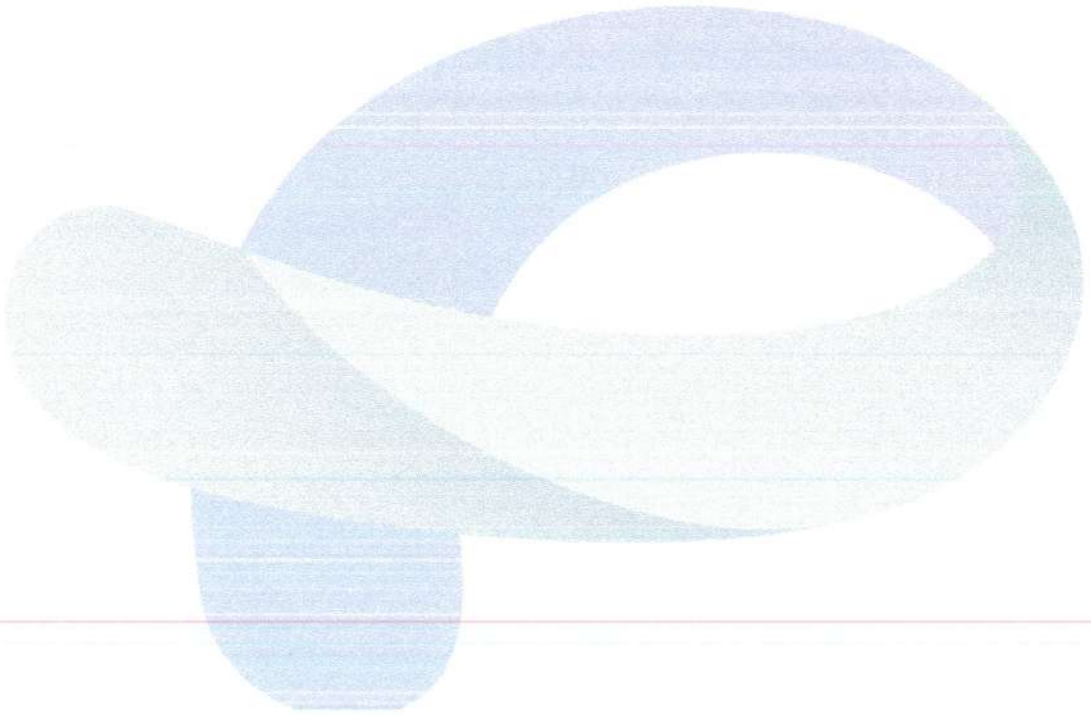
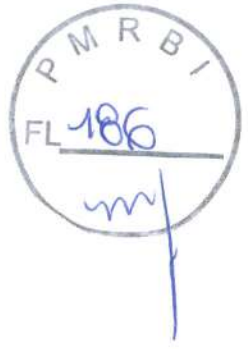

PAMAM

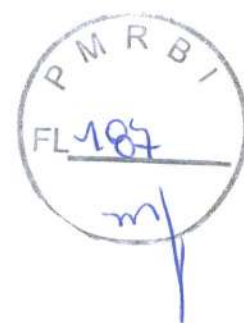

ANEXO DO CONTRATO/ DECLARAÇÃO

DECLARAÇÃO

(nome da empresa), (qualificação), por seu representante legal Sr.(a) , declara que tem conhecimento e aceita a aplicação da POLÍTICA DO BANCO INTERAMERICANO DE DESENVOLVIMENTO SOBRE PRÁTICAS PROIBIDAS, abaixo descritas:

Práticas Proibidas

1.1. O Banco requer que todos os Mutuários (incluindo beneficiários de doações), Agências Executoras ou Agências Contratantes, bem como todas as empresas, entidades e pessoas físicas oferecendo propostas ou participando em um projeto financiado pelo Banco, incluindo, entre outros, solicitantes, fornecedores, empreiteiros, subempreiteiros, consultores e concessionários (incluindo seus respectivos funcionários, empregados e agentes) observem os mais altos padrões éticos, e denunciem ao Banco todos os atos suspeitos de fraude ou corrupção sobre os quais tenham conhecimento ou venham a tomar conhecimento durante o processo de seleção, negociação ou execução de um contrato. Fraude e corrupção estão proibidas. Fraude e corrupção incluem os seguintes atos: (a) prática corrupta; (b) prática fraudulenta; (c) prática coercitiva e (d) prática colusiva. As definições a seguir relacionadas correspondem aos tipos mais comuns de fraude e corrupção, mas não são exaustivas. Por esta razão, o Banco também deverá tomará medidas caso ocorram ações ou alegações similares envolvendo supostos atos de fraude ou corrupção, ainda que não estejam relacionados na lista a seguir. O Banco aplicará em todos os casos os procedimentos referidos no parágrafo (c) abaixo.

- (a) Para fins de cumprimento dessa política, o Banco define os termos indicados a seguir:
- (i) uma prática corrupta consiste em oferecer, dar, receber ou solicitar, direta ou indiretamente, qualquer coisa de valor para influenciar as ações de outra parte;
 - (ii) uma prática fraudulenta é qualquer ato ou omissão, incluindo uma declaração falsa que engane ou tente enganar uma parte para obter benefício financeiro ou de outra natureza ou para evitar uma obrigação;
 - (iii) uma prática coercitiva consiste em prejudicar ou causar dano ou na ameaça de prejudicar ou de causar dano, direta ou indiretamente, a qualquer parte ou propriedade da parte para influenciar indevidamente as ações de uma parte;
 - (iv) uma prática colusiva é um acordo entre duas ou mais partes efetuado com o intuito de alcançar um propósito impróprio, incluindo influenciar impropriamente as ações de outra parte;
 - (v) uma prática obstrutiva consiste em:
 - (aa) destruir, falsificar, alterar ou ocultar deliberadamente uma evidência significativa para a investigação ou prestar declarações falsas aos investigadores com o fim de obstruir

1. No site do Banco (www.iadb.org/integrity) pode-se encontrar informações sobre como denunciar supostas Práticas Proibidas, as normas aplicáveis ao processo de investigação e sanção e o acordo que rege o reconhecimento recíproco de sanções entre instituições financeiras internacionais.

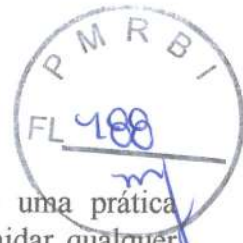

materialmente uma investigação do Grupo do Banco sobre denúncias de uma prática corrupta, fraudulenta, coercitiva ou colusiva; e/ou ameaçar, assediar ou intimidar qualquer parte para impedir a divulgação de seu conhecimento de assuntos que são importantes para a investigação ou a continuação da investigação,

(bb) todo ato que vise a impedir materialmente o exercício de inspeção do Grupo BID e dos direitos de auditoria previstos no parágrafo 1.1(f) a seguir.

(b) Se, em conformidade com os procedimentos de sanções do Banco, for determinado que em qualquer estágio da aquisição ou da execução de um contrato qualquer empresa, entidade ou pessoa física atuando como licitante ou participando de uma atividade financiada pelo Banco, incluindo, entre outros, solicitantes, licitantes, fornecedores, empreiteiros, consultores, pessoal, subempreiteiros, subconsultores, prestadores de serviços, concessionárias, Mutuários (incluindo os Beneficiários de doações), Agências Executoras ou Agências Contratantes (incluindo seus respectivos funcionários, empregados e agentes, quer sejam suas atribuições expressas ou implícitas), estiver envolvida em uma Prática Proibida em qualquer etapa da adjudicação ou execução de um contrato, o Banco poderá:

(i) não financiar nenhuma proposta de adjudicação de um contrato para obras, bens e serviços relacionados financiados pelo Banco;

(ii) suspender os desembolsos da operação se for determinado, em qualquer etapa, que um empregado, agente ou representante do Mutuário, do Órgão Executor ou da Agência Contratante estiver envolvido em uma Prática Proibida;

(iii) declarar uma aquisição viciada e cancelar e/ou declarar vencido antecipadamente o pagamento de parte de um empréstimo ou doação relacionada inequivocamente com um contrato, se houver evidências de que o representante do Mutuário ou Beneficiário de uma doação não tomou as medidas corretivas adequadas (incluindo, entre outras medidas, a notificação adequada ao Banco após tomar conhecimento da Prática Proibida) dentro de um período que o Banco considere razoável;

(iv) emitir advertência à empresa, entidade ou pessoa física com uma carta formal censurando sua conduta;

(v) declarar que uma empresa, entidade ou pessoa física é inelegível, permanentemente ou por um período determinado, para: (i) adjudicação de contratos ou participação em atividades financiadas pelo Banco; e (ii) designação 2 como subconsultor, subempreiteiro ou fornecedor de bens ou serviços por outra empresa elegível a qual tenha sido adjudicado um contrato para executar atividades financiadas pelo Banco;

(vi) encaminhar o assunto às autoridades competentes encarregadas de fazer cumprir a lei; e/ou;

(vii) impor outras sanções que julgar apropriadas às circunstâncias do caso, inclusive multas que representem para o Banco um reembolso dos custos referentes às investigações e ao processo. Essas sanções podem ser impostas adicionalmente ou em substituição às sanções acima referidas.

(c) O disposto nos parágrafos 1.1 (b) (i) e (ii) se aplicará também nos casos em que as partes tenham sido temporariamente declaradas inelegíveis para a adjudicação de novos contratos,

2. Um subconsultor, subcontratado, fornecedor ou executor de serviços designado (utilizam-se diferentes nomes dependendo do documento de licitação) é aquele que cumpre uma das seguintes condições: (i) foi incluído pelo concorrente na sua proposta ou solicitação de pré-qualificação devido ao mesmo possuir experiência e conhecimentos específicos e essenciais que permitam no cumprir com os requisitos de qualificação da referida licitação; ou (ii) foi designado pelo Mutuário.

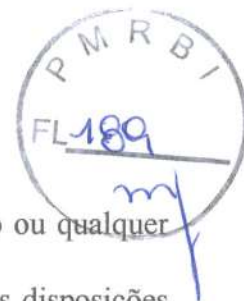

na pendência da adoção de uma decisão definitiva em um processo de sanção ou qualquer outra resolução;

(d) A imposição de qualquer medida que seja tomada pelo Banco conforme as disposições anteriormente referidas será de caráter público;

(e) Além disso, qualquer empresa, entidade ou pessoa física atuando como licitante ou participando de uma atividade financiada pelo Banco, incluindo, entre outros, solicitantes, licitantes, fornecedores de bens, empreiteiros, consultores, pessoal, subempreiteiros, subconsultores, prestadores de serviços, concessionárias, Mutuários (incluindo os Beneficiários de doações), Agências Executoras ou Agências Contratantes (incluindo seus respectivos funcionários, empregados e representantes, quer suas atribuições sejam expressas ou implícitas), poderá ser sujeita a sanções, em conformidade com o disposto nos acordos que o Banco tenha celebrado com outra instituição financeira internacional com respeito ao reconhecimento recíproco de decisões de inelegibilidade. Para fins do disposto neste parágrafo, o termo "sanção" refere-se a toda inelegibilidade permanente, imposição de condições para a participação em futuros contratos ou adoção pública de medidas em resposta a uma contravenção às regras vigentes de uma IFI aplicável à resolução de denúncias de Práticas Proibidas;

(f) O Banco exige que os solicitantes, concorrentes, fornecedores e seus agentes, empreiteiros, consultores, pessoal, subempreiteiros, prestadores de serviços e concessionárias permitam que o Banco revise quaisquer contas, registros e outros documentos relativos à apresentação de propostas e a execução do contrato e os submeta a uma auditoria por auditores designados pelo Banco. Solicitantes, concorrentes, fornecedores de bens e seus agentes, empreiteiros, consultores, pessoal, subempreiteiros, subconsultores, prestadores de serviços e concessionárias deverão prestar plena assistência ao Banco em sua investigação. O Banco requer ainda que todos os solicitantes, concorrentes, fornecedores de bens e seus agentes, empreiteiros, consultores, pessoal, subempreiteiros, subconsultores, prestadores de serviços e concessionárias: (i) mantenham todos os documentos e registros referentes às atividades financiadas pelo Banco por um período de sete (7) anos após a conclusão do trabalho contemplado no respectivo contrato; e (ii) forneçam qualquer documento necessário à investigação de denúncias de Práticas Proibidas e assegurem-se de que os empregados ou representantes dos solicitantes, concorrentes, fornecedores de bens e seus representantes, empreiteiros, consultores, pessoal, subempreiteiros, subconsultores, prestadores de serviços e concessionárias que tenham conhecimento das atividades financiadas pelo Banco estejam disponíveis para responder às consultas relacionadas com a investigação provenientes de pessoal do Banco ou de qualquer investigador, agente, auditor ou consultor devidamente designado. Caso o solicitante, concorrente, fornecedor e seu agente, empreiteiro, consultor, pessoal, subempreiteiro, subconsultor, prestador de serviços ou concessionária se negue a cooperar ou descumpra o exigido pelo Banco, ou de qualquer outra forma crie obstáculos à investigação por parte do Banco, o Banco, a seu critério, poderá tomar medidas apropriadas contra o solicitante, concorrente, fornecedor e seu agente, empreiteiro, consultor, pessoal, subempreiteiro, subconsultor, prestador de serviços ou concessionária; e

(g) Se um Mutuário fizer aquisições de bens, obras, serviços que forem ou não de consultoria diretamente de uma agência especializada, todas as disposições da Seção 5 relativas às sanções e Práticas Proibidas serão aplicadas integralmente aos solicitantes, concorrentes, fornecedores e seus representantes, empreiteiros, consultores, pessoal, subempreiteiros, subconsultores, prestadores de serviços e concessionárias (incluindo seus respectivos funcionários, empregados e representantes, quer suas atribuições sejam expressas ou

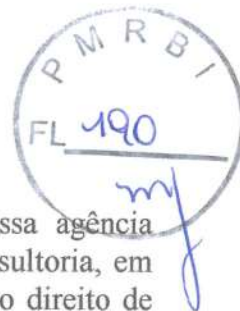

implícitas), ou qualquer outra entidade que tenha firmado contratos com essa agência especializada para fornecer tais bens, obras, serviços que forem ou não de consultoria, em conformidade com as atividades financiadas pelo Banco. O Banco se reserva o direito de obrigar o Mutuário a lançar mão de recursos tais como a suspensão ou a rescisão. As agências especializadas deverão consultar a lista de empresas ou pessoas físicas declaradas temporária ou permanentemente inelegíveis pelo Banco. Caso alguma agência especializada celebre um contrato ou uma ordem de compra com uma empresa ou uma pessoa física declarada temporária ou permanentemente inelegível pelo Banco, o Banco não financiará os gastos correlatos e poderá tomar as demais medidas que considere convenientes.

1.2. Os Concorrentes ao apresentarem uma proposta e assinarem um contrato declaram e garantem que:

- (i) leram e entenderam a proibição sobre atos de fraude e corrupção disposta pelo Banco e se obrigam a observar as normas pertinentes;
- (ii) não incorreram em nenhuma Prática Proibida descrita neste documento;
- (iii) não adulteraram nem ocultaram nenhum fato substancial durante os processos de seleção, negociação e execução do contrato;
- (iv) nem eles nem os seus agentes, pessoal, subempreiteiros, subconsultores ou quaisquer de seus diretores, funcionários ou acionistas principais foram declarados inelegíveis pelo Banco ou outra Instituição Financeira Internacional (IFI) e sujeito às disposições dos acordos celebrados pelo Banco relativos ao reconhecimento mútuo de sanções à adjudicação de contratos financiados pelo Banco, nem foram declarados culpados de delitos vinculados a práticas proibidas;
- (v) nenhum de seus diretores, funcionários ou acionistas principais tenha sido diretor, funcionário ou acionista principal de qualquer outra empresa ou entidade que tenha sido declarada inelegível pelo Banco ou outra Instituição Financeira Internacional (IFI) e sujeito às disposições dos acordos celebrados pelo Banco relativos ao reconhecimento mútuo de sanções à adjudicação de contratos financiados pelo Banco ou tenha sido declarado culpado de um delito envolvendo Práticas Proibidas;
- (vi) declararam todas as comissões, honorários de representantes ou pagamentos para participar de atividades financiadas pelo Banco; e
- (vii) reconhecem que o descumprimento de qualquer destas garantias constitui fundamento para a imposição pelo Banco de uma ou mais medidas descritas na Cláusula 1.1 (b).

, de de 20 .

Assinatura Representante Legal da Empresa

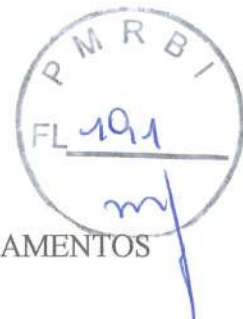

MODELO 15
RELAÇÃO DE DISPONIBILIDADE DE VEÍCULOS, MÁQUINAS E EQUIPAMENTOS



PAMAM



MODELO 16

CRONOGRAMA DE UTILIZAÇÃO DE VEÍCULOS, MÁQUINAS E EQUIPAMENTOS
EDITAL DE TOMADA DE PREÇOS Nº (inserir o número) / (inserir o ano) / inserir o sigla do licitador
PROponente: (inserir o nome da proponente)

MUNICÍPIO / LOCAL :	
OBJETO :	ÁREA CONSTRUÍDA :
LOTE :	PRAZO DE EXECUÇÃO :

ITEM	DISCRIMINAÇÃO DOS VEÍCULOS, MÁQUINAS E EQUIPAMENTOS DISPONIBILIZADOS	PRAZO DE EXECUÇÃO (dias)							
		30	60	90	120	150	180	210	240
01	UTILIZAÇÃO								
	QUANTIDADE								
02	UTILIZAÇÃO								
	QUANTIDADE								
03	UTILIZAÇÃO								
	QUANTIDADE								
04	UTILIZAÇÃO								
	QUANTIDADE								
05	UTILIZAÇÃO								
	QUANTIDADE								
06	UTILIZAÇÃO								
	QUANTIDADE								
07	UTILIZAÇÃO								
	QUANTIDADE								
08	UTILIZAÇÃO								
	QUANTIDADE								
09	UTILIZAÇÃO								
	QUANTIDADE								
10	UTILIZAÇÃO								
	QUANTIDADE								
11	UTILIZAÇÃO								
	QUANTIDADE								
12	UTILIZAÇÃO								
	QUANTIDADE								
13	UTILIZAÇÃO								
	QUANTIDADE								
14	UTILIZAÇÃO								
	QUANTIDADE								
15	UTILIZAÇÃO								
	QUANTIDADE								
16	UTILIZAÇÃO								
	QUANTIDADE								

EXEMPLO:

NN	NONONONONONONO	UTILIZAÇÃO								
		QUANTIDADE		2	4	3	2	2		

—(inserir o local), (inserir a data) de (inserir o mês) de (inserir o ano)

(carimbo, nome, RG nº e assinatura do responsável legal)

(carimbo, nome, RG nº, CREA nº e assinatura do engen. habilitado)



ANEXO I

Ref.: Edital de Tomada de Preço nº ____/____.

MUNICÍPIO:

OBRA:

I - ELEMENTOS GRÁFICOS





ANEXO II

Ref.: Edital de Tomada de Preço nº ____/____.

MUNICÍPIO:

OBRA:

I - ESPECIFICAÇÕES TÉCNICAS E MEMORIAIS

PAMAM



ANEXO III

Ref.: Edital de Tomada de Preço nº ____/____.

MUNICÍPIO:

OBRA:

I - RELAÇÃO DE SERVIÇOS E QUANTIDADES - ORÇAMENTO

PAMAM



ANEXO IV

MODELO DE PLACA – DISPONIBILIZADO NO LINK

<https://paranainterativo.pr.gov.br/ProjetoPlacas/GerarInfoPlacas/index.html>



PAMAM

ANEXO V
BDI (composição)



BDI - ACÓRDÃO Nº 2622/2013 – TCU		
EDIFICAÇÃO		
IMPOSTOS	ISS =	2,50
	PIS =	0,65
	COFINS =	3,00
	CRPB =	0,00
	TOTAL =	6,15
TIPO DE SERVIÇO	OBRAS	MATERIAIS
ADMINISTRAÇÃO CENTRAL	4,00	3,45
RISCOS	1,27	0,85
SEGUROS E GRANTIAS	0,80	0,48
DESPESAS FINANCEIRAS	1,23	0,85
LUCRO	7,40	5,11
BDI (OBRA OU MATERIAIS/EQUIP.)	22,88	15,28
BDI=((((1+(C8+C9+C10)/100)*(1+C11/100)*(1+C12/100))/(1-C6/100))-1)*100		
BDI (OBRA)	22,88%	
BDI (MATERIAIS E EQUIPAMENTOS)	15,28%	

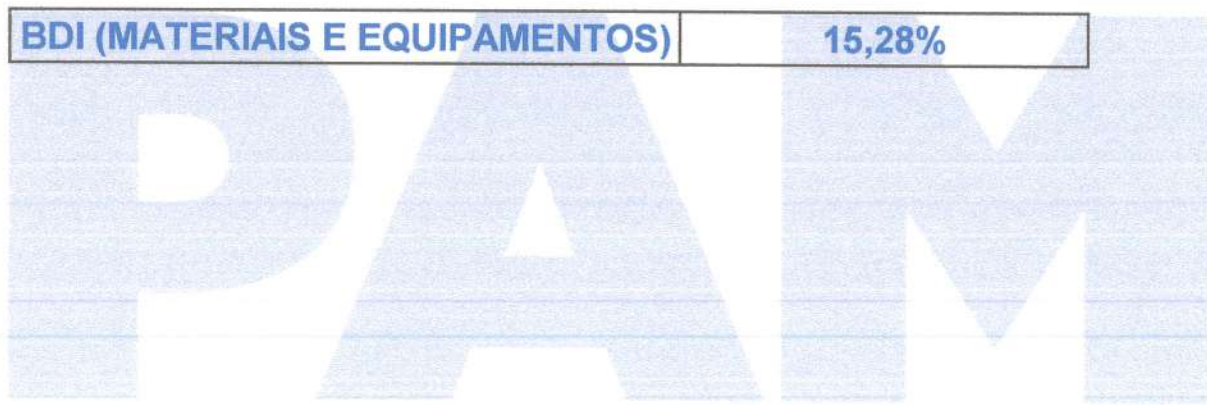



ANEXO VI
DECLARAÇÃO CONHECIMENTO DE PRÁTICAS PROIBIDAS

DECLARAÇÃO

(empresa), (qualificação), por seu representante legal Sr.(a) , declara que tem conhecimento e aceita a aplicação da POLÍTICA DO BANCO INTERAMERICANO DE DESENVOLVIMENTO SOBRE PRÁTICAS PROIBIDAS, abaixo descritas:

Práticas Proibidas

1.1. O Banco requer que todos os Mutuários (incluindo beneficiários de doações), Agências Executoras ou Agências Contratantes, bem como todas as empresas, entidades e pessoas físicas oferecendo propostas ou participando em um projeto financiado pelo Banco, incluindo, entre outros, solicitantes, fornecedores, empreiteiros, subempreiteiros, consultores e concessionários (incluindo seus respectivos funcionários, empregados e agentes) observem os mais altos padrões éticos, e denunciem ao Banco 3 todos os atos suspeitos de fraude ou corrupção sobre os quais tenham conhecimento ou venham a tomar conhecimento durante o processo de seleção, negociação ou execução de um contrato. Fraude e corrupção estão proibidas. Fraude e corrupção incluem os seguintes atos: (a) prática corrupta; (b) prática fraudulenta; (c) prática coercitiva e (d) prática colusiva. As definições a seguir relacionadas correspondem aos tipos mais comuns de fraude e corrupção, mas não são exaustivas. Por esta razão, o Banco também deverá tomará medidas caso ocorram ações ou alegações similares envolvendo supostos atos de fraude ou corrupção, ainda que não estejam relacionados na lista a seguir. O Banco aplicará em todos os casos os procedimentos referidos no parágrafo (c) abaixo.

- (a) Para fins de cumprimento dessa política, o Banco define os termos indicados a seguir:
- (i) uma prática corrupta consiste em oferecer, dar, receber ou solicitar, direta ou indiretamente, qualquer coisa de valor para influenciar as ações de outra parte;
 - (ii) uma prática fraudulenta é qualquer ato ou omissão, incluindo uma declaração falsa que engane ou tente enganar uma parte para obter benefício financeiro ou de outra natureza ou para evitar uma obrigação;
 - (iii) uma prática coercitiva consiste em prejudicar ou causar dano ou na ameaça de prejudicar ou de causar dano, direta ou indiretamente, a qualquer parte ou propriedade da parte para influenciar indevidamente as ações de uma parte;
 - (iv) uma prática colusiva é um acordo entre duas ou mais partes efetuado com o intuito de alcançar um propósito impróprio, incluindo influenciar impropriamente as ações de outra parte;
 - (v) uma prática obstrutiva consiste em:

3. No *site* do Banco (www.iadb.org/integrity) pode-se encontrar informações sobre como denunciar supostas Práticas Proibidas, as normas aplicáveis ao processo de investigação e sanção e o acordo que rege o reconhecimento recíproco de sanções entre instituições financeiras internacionais.

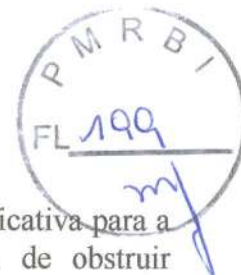

(aa) destruir, falsificar, alterar ou ocultar deliberadamente uma evidência significativa para a investigação ou prestar declarações falsas aos investigadores com o fim de obstruir materialmente uma investigação do Grupo do Banco sobre denúncias de uma prática corrupta, fraudulenta, coercitiva ou colusiva; e/ou ameaçar, assediar ou intimidar qualquer parte para impedir a divulgação de seu conhecimento de assuntos que são importantes para a investigação ou a continuação da investigação,

(bb) todo ato que vise a impedir materialmente o exercício de inspeção do Grupo BID e dos direitos de auditoria previstos no parágrafo 1.1(f) a seguir.

(b) Se, em conformidade com os procedimentos de sanções do Banco, for determinado que em qualquer estágio da aquisição ou da execução de um contrato qualquer empresa, entidade ou pessoa física atuando como licitante ou participando de uma atividade financiada pelo Banco, incluindo, entre outros, solicitantes, licitantes, fornecedores, empreiteiros, consultores, pessoal, subempreiteiros, subconsultores, prestadores de serviços, concessionárias, Mutuários (incluindo os Beneficiários de doações), Agências Executoras ou Agências Contratantes (incluindo seus respectivos funcionários, empregados e agentes, quer sejam suas atribuições expressas ou implícitas), estiver envolvida em uma Prática Proibida em qualquer etapa da adjudicação ou execução de um contrato, o Banco poderá:

(i) não financiar nenhuma proposta de adjudicação de um contrato para obras, bens e serviços relacionados financiados pelo Banco;

(ii) suspender os desembolsos da operação se for determinado, em qualquer etapa, que um empregado, agente ou representante do Mutuário, do Órgão Executor ou da Agência Contratante estiver envolvido em uma Prática Proibida;

(iii) declarar uma aquisição viciada e cancelar e/ou declarar vencido antecipadamente o pagamento de parte de um empréstimo ou doação relacionada inequivocamente com um contrato, se houver evidências de que o representante do Mutuário ou Beneficiário de uma doação não tomou as medidas corretivas adequadas (incluindo, entre outras medidas, a notificação adequada ao Banco após tomar conhecimento da Prática Proibida) dentro de um período que o Banco considere razoável;

(iv) emitir advertência à empresa, entidade ou pessoa física com uma carta formal censurando sua conduta;

(v) declarar que uma empresa, entidade ou pessoa física é inelegível, permanentemente ou por um período determinado, para: (i) adjudicação de contratos ou participação em atividades financiadas pelo Banco; e (ii) designação 4 como subconsultor, subempreiteiro ou fornecedor de bens ou serviços por outra empresa elegível a qual tenha sido adjudicado um contrato para executar atividades financiadas pelo Banco;

(vi) encaminhar o assunto às autoridades competentes encarregadas de fazer cumprir a lei; e/ou;

(vii) impor outras sanções que julgar apropriadas às circunstâncias do caso, inclusive multas que representem para o Banco um reembolso dos custos referentes às investigações e ao processo. Essas sanções podem ser impostas adicionalmente ou em substituição às sanções acima referidas.

4. Um subconsultor, subcontratado, fornecedor ou executor de serviços designado (utilizam-se diferentes nomes dependendo do documento de licitação) é aquele que cumpre uma das seguintes condições: (i) foi incluído pelo concorrente na sua proposta ou solicitação de pré-qualificação devido ao mesmo possuir experiência e conhecimentos específicos e essenciais que permitam no cumprir com os requisitos de qualificação da referida licitação; ou (ii) foi designado pelo Mutuário.



(c) O disposto nos parágrafos 1.1 (b) (i) e (ii) se aplicará também nos casos em que as partes tenham sido temporariamente declaradas inelegíveis para a adjudicação de novos contratos, na pendência da adoção de uma decisão definitiva em um processo de sanção ou qualquer outra resolução;

(d) A imposição de qualquer medida que seja tomada pelo Banco conforme as disposições anteriormente referidas será de caráter público;

(e) Além disso, qualquer empresa, entidade ou pessoa física atuando como licitante ou participando de uma atividade financiada pelo Banco, incluindo, entre outros, solicitantes, licitantes, fornecedores de bens, empreiteiros, consultores, pessoal, subempreiteiros, subconsultores, prestadores de serviços, concessionárias, Mutuários (incluindo os Beneficiários de doações), Agências Executoras ou Agências Contratantes (incluindo seus respectivos funcionários, empregados e representantes, quer suas atribuições sejam expressas ou implícitas), poderá ser sujeita a sanções, em conformidade com o disposto nos acordos que o Banco tenha celebrado com outra instituição financeira internacional com respeito ao reconhecimento recíproco de decisões de inelegibilidade. Para fins do disposto neste parágrafo, o termo "sanção" refere-se a toda inelegibilidade permanente, imposição de condições para a participação em futuros contratos ou adoção pública de medidas em resposta a uma contravenção às regras vigentes de uma IFI aplicável à resolução de denúncias de Práticas Proibidas;

(f) O Banco exige que os solicitantes, concorrentes, fornecedores e seus agentes, empreiteiros, consultores, pessoal, subempreiteiros, prestadores de serviços e concessionárias permitam que o Banco revise quaisquer contas, registros e outros documentos relativos à apresentação de propostas e a execução do contrato e os submeta a uma auditoria por auditores designados pelo Banco. Solicitantes, concorrentes, fornecedores de bens e seus agentes, empreiteiros, consultores, pessoal, subempreiteiros, subconsultores, prestadores de serviços e concessionárias deverão prestar plena assistência ao Banco em sua investigação. O Banco requer ainda que todos os solicitantes, concorrentes, fornecedores de bens e seus agentes, empreiteiros, consultores, pessoal, subempreiteiros, subconsultores, prestadores de serviços e concessionárias: (i) mantenham todos os documentos e registros referentes às atividades financiadas pelo Banco por um período de sete (7) anos após a conclusão do trabalho contemplado no respectivo contrato; e (ii) forneçam qualquer documento necessário à investigação de denúncias de Práticas Proibidas e assegurem-se de que os empregados ou representantes dos solicitantes, concorrentes, fornecedores de bens e seus representantes, empreiteiros, consultores, pessoal, subempreiteiros, subconsultores, prestadores de serviços e concessionárias que tenham conhecimento das atividades financiadas pelo Banco estejam disponíveis para responder às consultas relacionadas com a investigação provenientes de pessoal do Banco ou de qualquer investigador, agente, auditor ou consultor devidamente designado. Caso o solicitante, concorrente, fornecedor e seu agente, empreiteiro, consultor, pessoal, subempreiteiro, subconsultor, prestador de serviços ou concessionária se negue a cooperar ou descumpra o exigido pelo Banco, ou de qualquer outra forma crie obstáculos à investigação por parte do Banco, o Banco, a seu critério, poderá tomar medidas apropriadas contra o solicitante, concorrente, fornecedor e seu agente, empreiteiro, consultor, pessoal, subempreiteiro, subconsultor, prestador de serviços ou concessionária; e

(g) Se um Mutuário fizer aquisições de bens, obras, serviços que forem ou não de consultoria diretamente de uma agência especializada, todas as disposições da Seção 5 relativas às sanções e Práticas Proibidas serão aplicadas integralmente aos solicitantes, concorrentes, fornecedores e seus representantes, empreiteiros, consultores, pessoal, subempreiteiros,

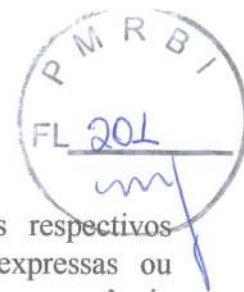

subconsultores, prestadores de serviços e concessionárias (incluindo seus respectivos funcionários, empregados e representantes, quer suas atribuições sejam expressas ou implícitas), ou qualquer outra entidade que tenha firmado contratos com essa agência especializada para fornecer tais bens, obras, serviços que forem ou não de consultoria, em conformidade com as atividades financiadas pelo Banco. O Banco se reserva o direito de obrigar o Mutuário a lançar mão de recursos tais como a suspensão ou a rescisão. As agências especializadas deverão consultar a lista de empresas ou pessoas físicas declaradas temporária ou permanentemente inelegíveis pelo Banco. Caso alguma agência especializada celebre um contrato ou uma ordem de compra com uma empresa ou uma pessoa física declarada temporária ou permanentemente inelegível pelo Banco, o Banco não financiará os gastos correlatos e poderá tomar as demais medidas que considere convenientes.

1.2. Os Concorrentes ao apresentarem uma proposta e assinarem um contrato declaram e garantem que:

- (i) leram e entenderam a proibição sobre atos de fraude e corrupção disposta pelo Banco e se obrigam a observar as normas pertinentes;
- (ii) não incorreram em nenhuma Prática Proibida descrita neste documento;
- (iii) não adulteraram nem ocultaram nenhum fato substancial durante os processos de seleção, negociação e execução do contrato;
- (iv) nem eles nem os seus agentes, pessoal, subempreiteiros, subconsultores ou quaisquer de seus diretores, funcionários ou acionistas principais foram declarados inelegíveis pelo Banco ou outra Instituição Financeira Internacional (IFI) e sujeito às disposições dos acordos celebrados pelo Banco relativos ao reconhecimento mútuo de sanções à adjudicação de contratos financiados pelo Banco, nem foram declarados culpados de delitos vinculados a práticas proibidas;
- (v) nenhum de seus diretores, funcionários ou acionistas principais tenha sido diretor, funcionário ou acionista principal de qualquer outra empresa ou entidade que tenha sido declarada inelegível pelo Banco ou outra Instituição Financeira Internacional (IFI) e sujeito às disposições dos acordos celebrados pelo Banco relativos ao reconhecimento mútuo de sanções à adjudicação de contratos financiados pelo Banco ou tenha sido declarado culpado de um delito envolvendo Práticas Proibidas;
- (vi) declararam todas as comissões, honorários de representantes ou pagamentos para participar de atividades financiadas pelo Banco; e
- (vii) reconhecem que o descumprimento de qualquer destas garantias constitui fundamento para a imposição pelo Banco de uma ou mais medidas descritas na Cláusula 1.1 (b).

, de

Assinatura Representante Legal da Empresa

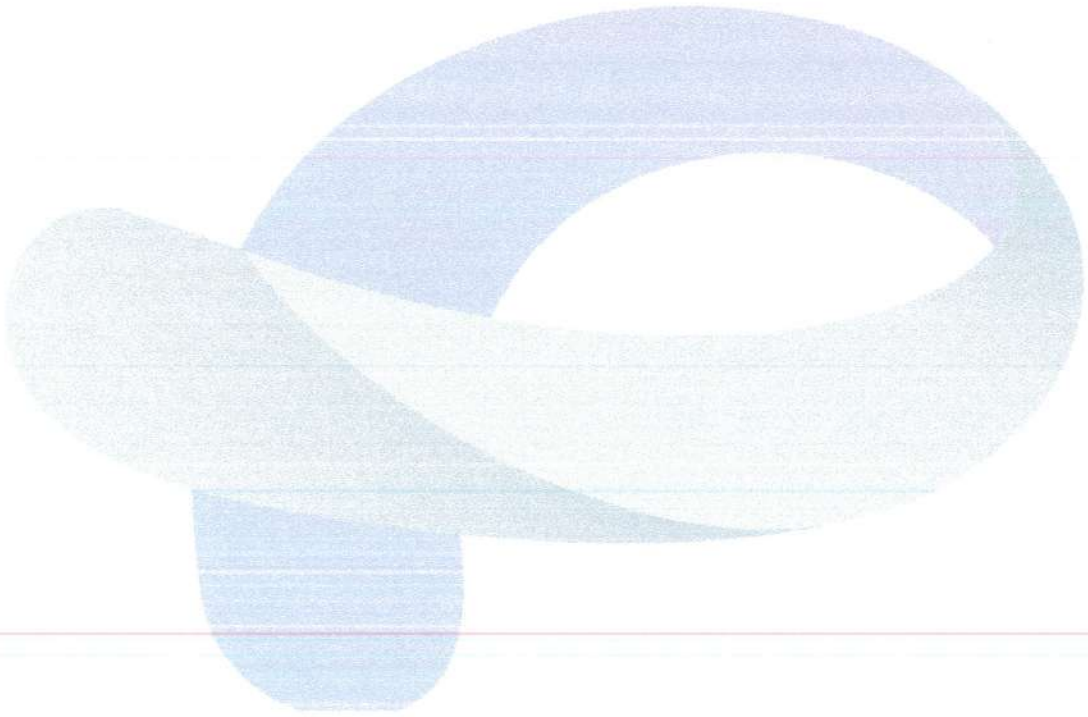

PAMAM



Prefeitura Municipal de Rio Bonito do Iguazu

E-mail: prefeitura@riobonito.pr.gov.br - www.riobonito.pr.gov.br - CNPJ 95 587 770/0001-99
Rua 7 de Setembro, 720 -Centro - 85340-000 - Rio Bonito do Iguazu-PR -Telefax (0**42) 3653-1122

Ref.: LICITAÇÃO NA MODALIDADE TOMADA DE PREÇOS

Requerente: DEPARTAMENTO DE COMPRAS E LICITAÇÃO

Assunto: Pedido de Parecer Técnico.



PARECER TÉCNICO-OPINATIVO

EMENTA: PEDIDO DE PARECER TÉCNICO JURÍDICO DE LICITAÇÃO NA MODALIDADE TOMADA DE PREÇOS.

Em atenção ao pedido de PARECER TÉCNICO JURÍDICO do Departamento de Compras e Licitação, dirigido a esta Procuradoria, sobre a abertura de Edital de Licitação na Modalidade Tomada de Preços, vimos informar o que segue:

Trata-se de procedimento licitatório, sob a modalidade Tomada de Preços, que visa obter a construção do Centro de Referência de Assistência Social contendo: recepção, instalações sanitárias feminino e masculino, instalações sanitárias PcD sala de reuniões, 05 salas, almoxarifado, sala do Conselho Tutelar, recepção do Conselho Tutelar, cesso dos fundos, lavanderia, copa, copa do Conselho, Instalação sanitária PcD, Sala de atendimento recepção do conselho tutelar, conforme Convênio nº 1030/2022-SEDU.

Departamento de Compras e Licitação encaminhou, a esta Procuradoria Municipal, a minuta do edital e demais documentos.

É a síntese do necessário. Passo a opinar.

Por força do art.38, parágrafo único da Lei nº 8.666/93, em análise da documentação encaminhada, elaboro as seguintes considerações:

1- Das Formalidades:

1.1.Consta dos autos a solicitação de contratação devidamente subscrita pelo solicitante.

1.2.Consta no presente procedimento a justificativa da necessidade da contratação.

1.3. Quanto ao valor estimado para a contratação, foi encaminhado e aprovado pelo PARANACIDADE.

1.4.Quanto a Reserva de Dotação Orçamentária, consta dos presentes autos a reserva de dotação orçamentária para suprir a contratação pretendida.

1.5.O presente procedimento encontra-se formalmente em ordem, devidamente autuado, com suas folhas numeradas e rubricadas pelos servidores responsáveis pela juntada dos referidos documentos, contendo o ato que designa a Comissão de Licitação.

2- Da modalidade escolhida: Tomada de Preços.

Parece-nos ser adequada a modalidade Tomada de Preços para reger o presente (Lei Federal nº 8.666/1993).



Prefeitura Municipal de Rio Bonito do Iguaçu

E-mail: prefeitura@riobonito.pr.gov.br - www.riobonito.pr.gov.br - CNPJ 95 587 770/0001-99
Rua 7 de Setembro, 720 -Centro - 85340-000 - Rio Bonito do Iguaçu-PR -Telefax (0**42) 3653-1122



3-Da minuta do edital e seus anexos:

A análise da minuta do edital e seus anexos não revelaram a necessidade de alterações e/ou modificações, pois apresentam os requisitos formais exigidos pela Lei 8.666/93 e suas alterações posteriores.

4- Da Publicidade

De acordo com o art. 8º caput, § 1º e 2º da Lei nº 12.527 de 18 de novembro de 2011 é obrigatória a divulgação, na internet, de informações relativas a procedimentos licitatórios, inclusive editais e resultados, bem como todos os contratos celebrados.

5-Conclusão:

Diante do exposto, com base nos fundamentos de fato e de direito retro declinados, o parecer opinativo desta Procuradoria é no sentido de que não há óbice no regular desenvolvimento do referido Processo Licitatório, cabendo ao senhor Prefeito autorizar ou não a instauração do procedimento licitatório, na modalidade Tomada de Preços.

É de se observar, no entanto, que, caso seja instaurado o procedimento licitatório, as informações concernentes ao processo de licitação tais como o aviso, editais, os resultados e todos os contratos celebrados devem ser publicados também no *site* oficial do Município de Rio Bonito do Iguaçu, na internet, consoante preceitua o art. 8º caput, § 1º e 2º da Lei nº 12.527 de 18 de novembro de 2011.

É o parecer, salvo melhor juízo.

Rio Bonito do Iguaçu, 19 de julho de 2022.

RICARDO CORSO
Procurador Municipal
OAB/PR 50.287

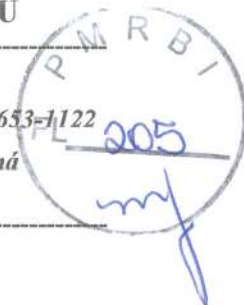

Memorando Interno

De: Presidente Comissão de Licitação

Para: Prefeito Municipal

Data: 19 de julho de 2022.

Ref.: Solicitação de autorização.

Considerando os memorandos e pareceres anexos, solicitamos a Vossa Senhoria, a análise e posterior autorização para licitar a já referida contratação, a qual levará a modalidade **Tomada de Preços** sob o n°. 6/2022-PMRBI.

Atenciosamente,

ROBERTO JOSÉ KWAPIS
Presidente da Comissão de Licitação

De: Gabinete do Prefeito

Para: Presidente da Comissão de Licitação

Data: 19 de 07 de 2022.

REF.: AUTORIZAÇÃO PARA LICITAR.

Considerando as informações e pareceres contidos no presente processo, AUTORIZO a licitação sob a modalidade Tomada de Preços n°. 6/2022-PMRBI, que tem por objeto a construção do Centro de Referência de Assistência Social contendo: recepção, instalações sanitárias feminino e masculino, instalações sanitárias PcD sala de reuniões, 05 salas, almoxarifado, sala do Conselho Tutelar, recepção do Conselho Tutelar, cesso dos fundos, lavanderia, copa, copa do Conselho, Instalação sanitária PcD, Sala de atendimento recepção do conselho tutelar, conforme Convênio n° 1030/2022-SEDU.

Obs.:

Encaminhe-se ao Departamento competente para as providências necessárias.

Atenciosamente,

SEZAR AUGUSTO BOVINO
Prefeito Municipal