



ENVELOPE 02 - DOCUMENTOS DE HABILITAÇÃO
MUNICIPIO DE RIO BONITO DO IGUAÇU
PREGÃO PRESENCIAL No 86/2021-PMRBI
EQUIPE EDSON BRUSTOLIN RODEIO SHOW LTDA
CNPJ: 06.095.872/0001-67

Prefeitura Municipal de Rio Bonito do Iguaçu,
Secretaria Municipal de Administração
Depto. de Compras e Licitações

Protocolo de Recebimento
Data: 08/11/2021

Horário: 07:45 min.

Carimbo - Assinatura do Recebedor

Roberto José Kwapis
Oficial Administrativo
Decreto 674/1999

EQUIPE EDSON BRUSTOLIN RODEIO SHOW LTDA.
CNPJ N.º 06.095.872/0001-67
NIRE 41205166389
QUARTA ALTERAÇÃO CONTRATUAL E CONSOLIDAÇÃO



O reconhecimento de
firma está na última
folha deste documento

EDSON ROBERTO BRUSTOLIN, brasileiro, natural de Laranjeiras do Sul – PR, casado sob o regime de Comunhão Parcial de Bens, comerciante, residente e domiciliado à Avenida Santos Dumont, 1540, Centro, CEP 85.301-040, em Laranjeiras do Sul – PR, portador do RG 4.961.694-5 expedido pela SSP-PR e CPF 680.865.559-68 e **KELIN DE FATIMA NESI BRUSTOLIN**, brasileira, natural de Guarapuava – PR, casada sob o regime de Comunhão Parcial de Bens, comerciante, residente e domiciliada à Avenida Santos Dumont, 1540, Centro, CEP 85.301-040 em Laranjeiras do Sul – PR, portadora do RG 7.628.516-0 expedido pela SSP-PR e CPF 030.431.689-09, únicos sócios da sociedade que gira sob o nome de **EQUIPE EDSON BRUSTOLIN RODEIO SHOW LTDA.**, com sede e foro à Av. Santos Dumont, 1540, Centro, CEP 85.301-040 em Laranjeiras do Sul, Estado do Paraná, com contrato devidamente arquivado e registrado na Junta Comercial do Estado do Paraná sob o n.º 41205166389 e última alteração contratual sob n.º 20106865501 por despacho em sessão de 20 de julho de 2010, resolvem por este instrumento particular alterar o seu contrato social, de acordo com as cláusulas e condições seguintes:

CLAUSULA PRIMEIRA: O Objeto Social que era: **ALUGUEL DE PALCOS, COBERTURAS E OUTRAS ESTRUTURAS DE USO TEMPORÁRIO PARA RODEIOS, ESPETACULOS E SHOWS, EXCETO ANDAIMES; PRODUÇÃO MUSICAL; SERVIÇOS DE ORGANIZAÇÃO DE FEIRAS, CONGRESSOS E EXPOSIÇÕES; PRODUÇÃO DE ESPETÁCULOS DE RODEIOS E VAQUEJADAS**, passa a ser: **FABRICAÇÃO DE ESQUADRIAS DE METAL, FABRICAÇÃO DE ESTRUTURAS METÁLICAS, ALUGUEL DE ANDAIMES, ALUGUEL DE CONTEINERES, FABRICAÇÃO DE CARROCERIAS, ALUGUEL DE PALCOS, COBERTURAS E OUTRAS ESTRUTURAS DE USO TEMPORÁRIO PARA RODEIOS, ESPETACULOS E SHOWS, EXCETO ANDAIMES; PRODUÇÃO MUSICAL; SERVIÇOS DE ORGANIZAÇÃO DE FEIRAS, CONGRESSOS E EXPOSIÇÕES; PRODUÇÃO DE ESPETÁCULOS DE RODEIOS E VAQUEJADAS.**

CLAUSULA SEGUNDA: Permanecem inalteradas as demais cláusulas vigentes que não colidirem com as disposições do presente instrumento.

À vista da modificação ora ajustada e em consonância com o que determina o artigo 2.031 da Lei 10.406/2002, os sócios RESOLVEM, por este instrumento, atualizar e consolidar o contrato social e alterações, tornando assim sem efeito, a partir desta data, as cláusulas e condições contidas no contrato primitivo e alterações que, adequado às disposições da referida Lei n.º. 10.406/2002 aplicáveis a este tipo societário, passa a ter a seguinte redação:

A large, stylized handwritten signature in blue ink, consisting of a long horizontal stroke followed by a large loop and a final vertical stroke.

EQUIPE EDSON BRUSTOLIN RODEIO SHOW LTDA.
CNPJ N.º 06.095.872/0001-67
NIRE 41205166389
QUARTA ALTERAÇÃO CONTRATUAL E CONSOLIDAÇÃO



EQUIPE EDSON BRUSTOLIN RODEIO SHOW LTDA.
CNPJ N.º 06.095.872/0001-67
NIRE: 41205166389
CONTRATO SOCIAL CONSOLIDADO

O reconhecimento de
firma está na última
folha deste documento

EDSON ROBERTO BRUSTOLIN, brasileiro, casado, natural de Laranjeiras do Sul – PR, casado sob o regime de Comunhão Parcial de Bens, comerciante, residente e domiciliada a Avenida Santos Dumont, 1540, Centro, CEP 85.301-040, em Laranjeiras do Sul – PR, portador do RG 4.961.694-5 expedido pela SSP-PR e CPF 680.865.559-68 e **KELIN DE FATIMA NESI BRUSTOLIN**, brasileira, casada, natural de Guarapuava - PR, casada sob o regime de Comunhão Parcial de Bens, comerciante, residente e domiciliada a Avenida Santos Dumont, 1540, Centro, CEP 85.301-040 em Laranjeiras do Sul – PR, portadora do RG 7.628.516-0 expedido pela SSP-PR e CPF 030.431.689-09, resolvem efetuar a consolidação conforme as cláusulas a seguir:

CLÁUSULA PRIMEIRA: A sociedade gira sob o nome empresarial de **EQUIPE EDSON BRUSTOLIN RODEIO SHOW LTDA.**

CLÁUSULA SEGUNDA: A sede e domicílio da empresa é na Av. Santos Dumont, 1540, Centro, CEP 85.301-040, Laranjeiras do Sul – PR.

CLÁUSULA TERCEIRA: O Capital Social no valor de R\$ 50.000,00 (cinquenta mil reais), dividido em 500 (quinhentas quotas) no valor de R\$ 100,00 (cem reais) cada uma, inteiramente integralizadas neste ato em moeda corrente nacional, fica assim distribuído entre os sócios:

EDSON ROBERTO BRUSTOLIN	400 QUOTAS	R\$ 40.000,00
KELIN DE FATIMA NESI BRUSTOLIN	100 QUOTAS	R\$ 10.000,00
TOTAL	500 QUOTAS	R\$ 50.000,00

CLÁUSULA QUARTA: A sociedade tem com objeto social o ramo: **FABRICACAO DE ESQUADRIAS DE METAL, FABRICACAO DE ESTRUTURAS METALICAS, ALUGUEL DE ANDAIMES, ALUGUEL DE CONTEINERES, FABRICACAO DE CARROCERIAS, ALUGUEL DE PALCOS, COBERTURAS E OUTRAS ESTRUTURAS DE USO TEMPORÁRIO PARA RODEIOS, ESPETACULOS E SHOWS, EXCETO ANDAIMES; PRODUÇÃO MUSICAL; SERVIÇOS DE ORGANIZAÇÃO DE FEIRAS, CONGRESSOS E EXPOSIÇÕES; PRODUÇÃO DE ESPETÁCULOS DE RODEIOS E VAQUEJADAS.**

EQUIPE EDSON BRUSTOLIN RODEIO SHOW LTDA.
CNPJ N.º 06.095.872/0001-67
NIRE 41205166389
QUARTA ALTERAÇÃO CONTRATUAL E CONSOLIDAÇÃO



CLÁUSULA QUINTA: INÍCIO DE ATIVIDADES: 02/02/2004. PRAZO DE DURAÇÃO: Indeterminado.

CLÁUSULA SEXTA: As cotas são indivisíveis e não poderão ser cedidas ou transferidas a terceiros sem o consentimento do outro sócio, a quem fica assegurado, em igualdade de condições e preço, direito de preferência para a sua aquisição se postas à venda, formalizando, se realizada a cessão delas, a alteração contratual pertinente.

CLÁUSULA SÉTIMA: A responsabilidade de cada sócio é restrita ao valor de suas cotas, mas todos respondem solidariamente pela integralização do capital.

CLÁUSULA OITAVA: A administração da sociedade caberá ao sócio **EDSON ROBERTO BRUSTOLIN**, com poderes e atribuições de ADMINISTRAR, autorizado o uso do nome empresarial individualmente, vedado, no entanto, em atividades estranhas ao interesse social ou assumir obrigações seja em favor de qualquer dos cotistas ou de terceiros, bem como onerar ou alienar bens imóveis da sociedade, sem autorização do outro sócio.

CLÁUSULA NONA: Ao término de cada exercício social, em 31 de Dezembro, o administrador prestará contas justificadas de sua administração, procedendo à elaboração do inventário, do balanço patrimonial e do balanço de resultado econômico, cabendo aos sócios, na proporção de suas cotas, os lucros ou perdas apuradas.

CLÁUSULA DÉCIMA: Nos quatro meses seguintes ao término do exercício social, os sócios deliberarão sobre as contas e designarão administrador quando for o caso.

CLÁUSULA DÉCIMA PRIMEIRA: A sociedade poderá a qualquer tempo abrir ou fechar filial ou outra dependência, mediante alteração contratual assinada por todos os sócios.

CLÁUSULA DÉCIMA SEGUNDA: Os sócios poderão de comum acordo, fixar uma retirada mensal, a título de "pró-labore", observadas as disposições regulamentares pertinentes.

CLÁUSULA DÉCIMA TERCEIRA: Falecendo ou interditado qualquer sócio, a sociedade continuará suas atividades com os herdeiros, sucessores e o incapaz. Não sendo possível ou inexistindo interesse destes ou do sócio remanescente, o valor de seus haveres será apurado e liquidado com base na situação patrimonial da sociedade, à data da resolução, verificada em balanço especialmente levantado.

O reconhecimento de
firma está na última
folha deste documento

EQUIPE EDSON BRUSTOLIN RODEIO SHOW LTDA.
CNPJ N.º 06.095.872/0001-67
NIRE 41205166389
QUARTA ALTERAÇÃO CONTRATUAL E CONSOLIDAÇÃO



CLÁUSULA DÉCIMA QUARTA: O administrador, **EDSON ROBERTO BRUSTOLIN** declara sob as penas da Lei, de que não está impedido de exercer a administração da sociedade, por lei especial, ou em virtude de condenação criminal, ou por se encontrar sob os efeitos dela, a pena que vede, ainda que temporariamente, o acesso a cargos públicos; ou por crime falimentar, de prevaricação, peita ou suborno, concussão, peculato, ou contra a economia popular, contra o sistema financeiro nacional, contra normas de defesa da concorrência, contra as relações de consumo, fé pública, ou a propriedade.

CLÁUSULA DÉCIMA QUINTA: Esta sociedade está regida por este contrato social pelos art. da Lei 10.406 de 10/01/2002 aplicados a sociedades limitadas, bem como, de forma supletiva e no que for aplicável pela Lei 6.404 de 15/12/1976 e demais dispositivos legais pertinentes à matéria.

CLÁUSULA DÉCIMA SEXTA: O sócio declara sob as penas da lei, que a empresa se enquadra como EMPRESA DE PEQUENO PORTE (EPP), nos termos do 3º da Lei Complementar n.º 123 de 14 de dezembro de 2006, estando apta usufruir os benefícios e vantagens legalmente instituídas por não se enquadrar em nenhuma das vedações legais impostas pelo 4º do artigo 3º da Lei Complementar n.º 123 de 14 de Dezembro de 2006.

Fica eleito o foro de Laranjeiras do Sul - PR para o exercício e o cumprimento dos direitos e obrigações resultantes deste contrato.

CLÁUSULA DÉCIMA SÉTIMA: E por assim estarem justos e contratados, lavram, datam e assinam o presente instrumento, em 03 (três) vias de igual teor e forma, obrigando-se fielmente por si e seus herdeiros a cumpri-lo em todos os seus termos.

Laranjeiras do Sul - Pr, 04 de Agosto de 2020.



EDSON ROBERTO BRUSTOLIN



Kelin de Fatima Nesi Brustolin
KELIN DE FATIMA NESI BRUSTOLIN



Tabelionato de Notas e Protesto de Títulos JOEL GOMES DE ANDRADE tabelião

It. Ver. José Ayres de Oliveira, 1075 - CEP 81201-240 - Laranjeiras do Sul/PR - fone/fax (42)3635-1542
Selo Digital N° uclJa.Ka39a.Iyu6N, Controle: Y4NDb.XdKJZ
Consulte este selo em <http://www.funarpen.com.br>



RECONHEÇO por VERDADEIRA a(s) firma(s) de EDSON ROBERTO BRUSTOLIN e KELIN DE FATIMA NESI BRUSTOLIN, Dou fe
Emolumentos: R\$16,82 - VRC 43,60, Funrejus: R\$4,20, Selo Funarpen: R\$0,80. FADEP: R\$0,84 - Total: R\$22,66

Em Estímulo, da verdade
Laranjeiras do Sul, 14 de agosto de 2020 -
15:51:28h

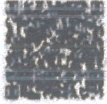

EDSON MACEDO E SILVA
Paulo Cezar Corso Substituto

Paulo Cezar Corso
CPF: 17.678.439-68
Escr. Juramentado
Port. 84/2017

CERTIFICO O REGISTRO EM 19/08/2020 18:44 SOB N° 20204032512.
PROTOCOLO: 204032512 DE 14/08/2020 17:17.
CÓDIGO DE VERIFICAÇÃO: 12003764257. NIRE: 41205166389.
EQUIPE EDSON BRUSTOLIN RODEIO SHOW LTDA



LEANDRO MARCOS RAYSEL BISCAIA
SECRETÁRIO-GERAL
CURITIBA, 19/08/2020
www.empresafacil.pr.gov.br



REPÚBLICA FEDERATIVA DO BRASIL

CADASTRO NACIONAL DA PESSOA JURÍDICA



NÚMERO DE INSCRIÇÃO 06.095.872/0001-67 MATRIZ	COMPROVANTE DE INSCRIÇÃO E DE SITUAÇÃO CADASTRAL	DATA DE ABERTURA 03/02/2004
---	---	--------------------------------

NOME EMPRESARIAL
EQUIPE EDSON BRUSTOLIN RODEIO SHOW LTDA

TÍTULO DO ESTABELECIMENTO (NOME DE FANTASIA) EDSON BRUSTOLIN EVENTOS	PORTE EPP
---	--------------

CÓDIGO E DESCRIÇÃO DA ATIVIDADE ECONÔMICA PRINCIPAL
25.11-0-00 - Fabricação de estruturas metálicas

CÓDIGO E DESCRIÇÃO DAS ATIVIDADES ECONÔMICAS SECUNDÁRIAS
25.12-8-00 - Fabricação de esquadrias de metal
29.30-1-01 - Fabricação de cabines, carrocerias e reboques para caminhões
77.32-2-02 - Aluguel de andaimes
77.39-0-03 - Aluguel de palcos, coberturas e outras estruturas de uso temporário, exceto andaimes
77.39-0-99 - Aluguel de outras máquinas e equipamentos comerciais e industriais não especificados anteriormente, sem operador
82.30-0-01 - Serviços de organização de feiras, congressos, exposições e festas
90.01-9-02 - Produção musical
90.01-9-05 - Produção de espetáculos de rodeios, vaquejadas e similares

CÓDIGO E DESCRIÇÃO DA NATUREZA JURÍDICA
206-2 - Sociedade Empresária Limitada

LOGRADOURO AV SANTOS DUMONT	NÚMERO 1540	COMPLEMENTO *****
--------------------------------	----------------	----------------------

CEP 85.301-040	BAIRRO/DISTRITO CENTRO	MUNICÍPIO LARANJEIRAS DO SUL	UF PR
-------------------	---------------------------	---------------------------------	----------

ENDEREÇO ELETRÔNICO	TELEFONE (42) 6351-522
---------------------	---------------------------

ENTE FEDERATIVO RESPONSÁVEL (EFR)

SITUAÇÃO CADASTRAL ATIVA	DATA DA SITUAÇÃO CADASTRAL 03/11/2005
-----------------------------	--

MOTIVO DE SITUAÇÃO CADASTRAL

SITUAÇÃO ESPECIAL *****	DATA DA SITUAÇÃO ESPECIAL *****
----------------------------	------------------------------------

Aprovado pela Instrução Normativa RFB nº 1.863, de 27 de dezembro de 2018.

Emitido no dia 03/11/2021 às 16:49:36 (data e hora de Brasília).



PREFEITURA MUNICIPAL DE LARANJEIRAS DO SUL
SECRETARIA MUNICIPAL DE FAZENDA



LICENÇA DE LOCALIZAÇÃO E FUNCIONAMENTO REGULAR
ALVARÁ Nº.020/2004

Inscrição Municipal
40134

Data da Abertura
12/02/2004

Validade
06/04/2022

A Fazenda Pública do Município de Laranjeiras do Sul - Paraná, pessoa jurídica de direito público interno, inscrita no CNPJ sob nº. 76.205.970/0001-95, com sede na Rua Expedicionário João Maria, 1020 - Centro - Cx Postal 121 - CEP 85.301-410, neste município e comarca, por intermédio da autoridade signatária, torna público, conforme protocolo nº 2683/2021 de 06 de Maio de 2021 concede Alvará de Licença para Localização e Funcionamento Regular a:

Nome Empresarial: **EQUIPE EDSON BRUSTOLIN RODEIO SHOW LTDA**

CNPJ: **06.095.872/0001-67**

Título do Estabelecimento (Nome Fantasia): **EDSON BRUSTOLIN EVENTOS**

Localização: SANTOS DUMONT - AV, 1540 - CENTRO CEP: 85301040 Laranjeiras do Sul - PR
Área Utilizada: 500,00 m²

Atividades:

2511-0/00 - Fabricação de estruturas metálicas.

7739-0/03 - Aluguel de palcos, coberturas e outras estruturas de uso temporário, exceto andaimes.

8230-0/01 - Serviços de organização de feiras, congressos, exposições e festas.

9001-9/02 - Produção musical.

9001-9/05 - Produção de espetáculos de rodeios, vaquejadas e similares.

2512-8/00 - Fabricação de esquadrias de metal.

2930-1/01 - Fabricação de cabines, carrocerias e reboques para caminhões.

7732-2/02 - Aluguel de andaimes.

7739-0/99 - Aluguel de outras máquinas e equipamentos comerciais e industriais não especificados anteriormente, sem operador.

Horário de funcionamento: Comercial

Segunda à Sexta das 08:00 às 11:30 , 13:00 às 18:00

Situação do Alvará: Ativo até: 06/04/2022

Contador: FANIR FONTANELLA INSCRICAO MUN 29670

Observações: ALVARA DE LICENÇA E LOCALIZAÇÃO EM CONFORMIDADE COM A LEI COMPLEMENTAR 128/2008, E RESOLUÇÃO CGSIM Nº 22 (DOU 11/06/2010) E LEI MUNICIPAL 053/2009 E, EM CONSONÂNCIA COM A VISITA PRELIMINAR E OS DOCUMENTOS APRESENTADOS DEFIRO O PRESENTE COM VALIDADE EM CONFORMIDADE COM O CERTIFICADO DOS BOMBEIROS. .

Este contribuinte está autorizado a desenvolver suas acima descritas e firma compromisso, sob as penas da lei, de que conhece e atende os requisitos legais exigidos para funcionamento e exercício das atividades econômicas constantes do objeto social, ao que respeita ao uso e ocupação do solo, as atividades domiciliares e restrições ao uso de espaço públicos, acessibilidade e de segurança sanitária, ambiental e de prevenção contra incêndio e pânico. O contribuinte reconhece que o não atendimento a este acarretará a suspensão cassação subsequente do Alvará de Funcionamento, nos termos da legislação vigente.

***A presente Licença emitida de forma eletrônica será considerada válida se possuir data de validade e código de autenticação.**

Emissor: << Equiplano Público Web >> C2HJ24TMJ2XC8E4QP



CONTRATO PARTICULAR DE PRESTAÇÃO DE SERVIÇOS E DE RESPONSABILIDADE TÉCNICA

Que entre si fazem, de um lado a empresa EQUIPE EDSON BRUSTOLIN RODEIO SHOW LTDA – EPP, com sede na Avenida Santos Dumont, 1540, portadora do CNPJ nº 06.095.872/0001-67, aqui representada pelo sócio proprietário o SR. **EDSON ROBERTO BRUSTOLIN**, brasileiro, casado, empresário, residente e domiciliado nesta cidade de Laranjeiras do Sul – PR, na Avenida Santos Dumont, 1540 – centro, portador do CPF nº 680.865.559-68 e RG nº 4.961.694-5 SSP/PR, aqui denominado de **CONTRATANTE**, e de outro lado a Sra. **MARCIA WINSKI**, brasileira, solteira, Arquiteta, portadora do CPF nº 097.399.539-48 e RG nº 10.954.536-8, e CAU nº 204427-7, residente e domiciliada na Rua Tiradentes 1064 – centro, na cidade de Rio Bonito do Iguacu - PR RESIDENTE aqui denominada de **CONTRATADA**, celebram o presente contrato de prestação de serviços e responsabilidade técnica, mediante cláusulas e condições:

PRIMEIRA: OBJETO DO CONTRATO: O objeto do contrato é a execução de serviço e responsabilidade técnica por montagem e instalação de palcos, coberturas e outras estruturas de uso temporário.

SEGUNDA: Será pago pelos serviços efetuados o preço justo e contratado de 02 salários mínimos vigentes mensais para o período de 2:00 (duas horas) diárias.

TERCEIRA: Do presente contrato é para o período de 48 (quarenta e oito meses) tendo início em 30 de julho de 2018 e seu término em 30 de julho de 2022.

QUARTA: O trabalho deverá ser efetuado com qualidade exigida pelo CAU.

QUINTA: Qualquer uma das partes poderá rescindir o presente contrato com aviso prévio antecipado de no mínimo 30 (trinta) dias.

SEXTA: Fica eleito o fórum da comarca de Laranjeiras do Sul – PR, para dirimir quaisquer dúvidas oriundas deste contrato.

por estar justo e contratado, firmam o presente instrumento em duas vias de iguais teor e forma para que produza os seus jurídicos efeitos.

VATO
RMA

Laranjeiras do Sul, 30 de julho de 2018

TABELIONATO
REC. DE FIRMA
GOMES

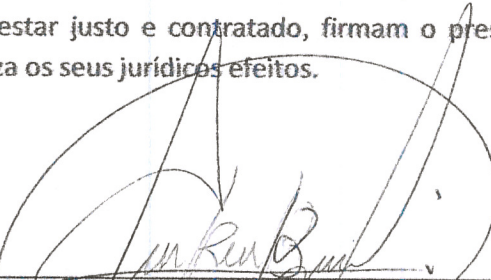
EQUIPE EDSON BRUSTOLIN RODEIO SHOW LTDA – EPP
CNPJ: 06.095.872/0001-67
EDSON ROBERTO BRUSTOLIN
CPF: 680.865.559-68 e RG: 4.961.694-5 – SSP/PR
CONTRATANTE

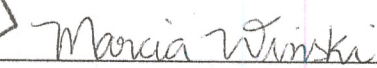
MARCIA WINSKI
CPF: 097.399.539-48 e RG: 10.954.536-8
CAU Nº 204427-7
CONTRATADA

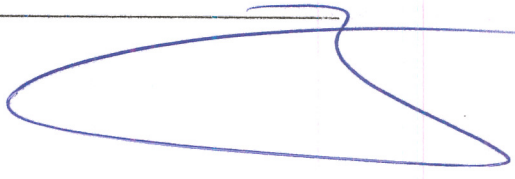

TESTEMUNHAS:

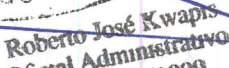

Roberto José Kwapis
Oficial Administrativo
Decreto 674/1999



Tabelionato de Notas e Protesto de Títulos
TABELIONATO GOMES
 R. Var. José Ayres de Oliveira, 1075 - CEP 85301-240 - Laranjeiras do Sul/PR - fone/fax (42)3635-1342
Selo Digital Nº hrWC7.9dcPh.OCEwN, Controle: Y4kET.eHGhE
 Consulte este selo em <http://www.funarpen.com.br>

RECONHEÇO por VERDADEIRA a(s) firma(s) de: **EDSON ROBERTO BRUSTOLIN e MARCIA WINSKI**. Dou fé. Emolumentos: R\$18,82 - VRC 43,80, Funrejus: R\$4,20, Selo Funarpen: R\$0,80, FADEP: R\$0,84 - Total: R\$22,86.

Em Testemunho _____ da verdade.
 Laranjeiras do Sul - PR, 30 de julho de 2018 - 16:00:11h.

PAULO CEZAR CORSO
 Escrivente Juramentado



Roberto José Kwapis
 Oficial Administrativo
 Decreto 674/1999





Governo do Estado do Paraná
Secretaria da Micro e Pequena Empresa
Junta Comercial do Estado do Paraná



PARANÁ
GOVERNO DO ESTADO

CERTIDÃO SIMPLIFICADA

Sistema Nacional de Registro de Empresas Mercantis - SINREM

Certificamos que as informações abaixo constam dos documentos arquivados
nesta Junta Comercial e são vigentes na data da sua expedição.

Nome Empresarial: EQUIPE EDSON BRUSTOLIN RODEIO SHOW LTDA		Protocolo: PRC2109005432			
Natureza Jurídica: Sociedade Empresária Limitada					
NIRE (Sede) 41205166389	CNPJ 06.095.872/0001-67	Data de Ato Constitutivo 03/02/2004	Início de Atividade 02/02/2004		
Endereço Completo Avenida SANTOS DUMONT, Nº 1540, CENTRO - Laranjeiras do Sul/PR - CEP 85301-040					
Objeto Social FABRICACAO DE ESQUADRIAS DE METAL, FABRICACAO DE ESTRUTURAS METALICAS, ALUGUEL DE ANDAIMES, ALUGUEL DE CONTEINERES, FABRICACAO DE CARROCERIAS, ALUGUEL DE PALCOS, COBERTURAS E OUTRAS ESTRUTURAS DE USO TEMPORARIO PARA RODEIOS, ESPETACULOS E SHOWS, EXCETO ANDAIMES PRODUCAO MUSICAL SERVICOS DE ORGANIZACAO DE FEIRAS, CONGRESSOS E EXPOSICOES PRODUCAO DE ESPETACULOS DE RODEIOS E VAQUEJADAS.					
Capital Social R\$ 50.000,00 (cinquenta mil reais)		Porte EPP (Empresa de Pequeno Porte)	Prazo de Duração Indeterminado		
Capital Integralizado R\$ 50.000,00 (cinquenta mil reais)					
Dados do Sócio					
Nome EDSON ROBERTO BRUSTOLIN	CPF/CNPJ 680.865.559-68	Participação no capital R\$ 40.000,00	Espécie de sócio Sócio	Administrador S	Término do mandato Indeterminado
Nome KELIN DE FATIMA NESI BRUSTOLIN	CPF/CNPJ 030.431.689-09	Participação no capital R\$ 10.000,00	Espécie de sócio Sócio	Administrador N	Término do mandato Indeterminado
Dados do Administrador					
Nome EDSON ROBERTO BRUSTOLIN	CPF 680.865.559-68	Término do mandato Indeterminado			
Último Arquivamento					
Data 19/08/2020	Número 20204032512	Ato/eventos 002 / 051 - CONSOLIDAÇÃO DE CONTRATO/ESTATUTO		Situação ATIVA Status SEM STATUS	

Esta certidão foi emitida automaticamente em 01/11/2021, às 11:04:35 (horário de Brasília).
Se impressa, verificar sua autenticidade no <https://www.empresafacil.pr.gov.br>, com o código NDUVGFUX.



PRC2109005432

SEBASTIAO MOTA
Secretário Geral



MINISTÉRIO DA FAZENDA
Secretaria da Receita Federal do Brasil
Procuradoria-Geral da Fazenda Nacional



**CERTIDÃO POSITIVA COM EFEITOS DE NEGATIVA DE DÉBITOS RELATIVOS AOS TRIBUTOS
FEDERAIS E À DÍVIDA ATIVA DA UNIÃO**

Nome: EQUIPE EDSON BRUSTOLIN RODEIO SHOW LTDA
CNPJ: 06.095.872/0001-67

Ressalvado o direito de a Fazenda Nacional cobrar e inscrever quaisquer dívidas de responsabilidade do sujeito passivo acima identificado que vierem a ser apuradas, é certificado que:

1. constam débitos administrados pela Secretaria da Receita Federal do Brasil (RFB) com exigibilidade suspensa nos termos do art. 151 da Lei nº 5.172, de 25 de outubro de 1966 - Código Tributário Nacional (CTN), ou objeto de decisão judicial que determina sua desconsideração para fins de certificação da regularidade fiscal, ou ainda não vencidos; e
2. não constam inscrições em Dívida Ativa da União (DAU) na Procuradoria-Geral da Fazenda Nacional (PGFN).

Conforme disposto nos arts. 205 e 206 do CTN, este documento tem os mesmos efeitos da certidão negativa.

Esta certidão é válida para o estabelecimento matriz e suas filiais e, no caso de ente federativo, para todos os órgãos e fundos públicos da administração direta a ele vinculados. Refere-se à situação do sujeito passivo no âmbito da RFB e da PGFN e abrange inclusive as contribuições sociais previstas nas alíneas 'a' a 'd' do parágrafo único do art. 11 da Lei nº 8.212, de 24 de julho de 1991.

A aceitação desta certidão está condicionada à verificação de sua autenticidade na Internet, nos endereços <<http://rfb.gov.br>> ou <<http://www.pgfn.gov.br>>.

Certidão emitida gratuitamente com base na Portaria Conjunta RFB/PGFN nº 1.751, de 2/10/2014. Emitida às 11:31:21 do dia 31/10/2021 <hora e data de Brasília>.

Válida até 29/04/2022.

Código de controle da certidão: **AFF4.3FF6.AE41.C666**

Qualquer rasura ou emenda invalidará este documento.



Estado do Paraná
Secretaria de Estado da Fazenda
Receita Estadual do Paraná



Certidão Negativa
de Débitos Tributários e de Dívida Ativa Estadual
Nº 025342910-05

Certidão fornecida para o CNPJ/MF: **06.095.872/0001-67**
Nome: **EQUIPE EDSON BRUSTOLIN RODEIO SHOW LTDA**

Ressalvado o direito da Fazenda Pública Estadual inscrever e cobrar débitos ainda não registrados ou que venham a ser apurados, certificamos que, verificando os registros da Secretaria de Estado da Fazenda, constatamos não existir pendências em nome do contribuinte acima identificado, nesta data.

Obs.: Esta Certidão engloba todos os estabelecimentos da empresa e refere-se a débitos de natureza tributária e não tributária, bem como ao descumprimento de obrigações tributárias acessórias.

Válida até 03/03/2022 - Fornecimento Gratuito

A autenticidade desta certidão deverá ser confirmada via Internet
www.fazenda.pr.gov.br



PREFEITURA MUNICIPAL DE LARANJEIRAS DO SUL - PARANÁ

SECRETARIA MUNICIPAL DE FAZENDA

FISCALIZAÇÃO E TRIBUTAÇÃO MUNICIPAL



CERTIDÃO NEGATIVA 4553/2021 DE DÉBITOS RELATIVOS AOS TRIBUTÁRIOS MUNICIPAIS E À DÍVIDA ATIVA MUNICIPAL

DATA DA CONSULTA: 03/11/2021

NÚMERO DO LIVRO: 001/2021

NÚMERO DA PÁGINA: 4553/nrExercicio}

CNPJ: 06.095.872/0001-67

RAZÃO SOCIAL: EQUIPE EDSON BRUSTOLIN RODEIO SHOW LTDA

INSCRIÇÃO MUNICIPAL: 40134

Fazenda Pública do Município de Laranjeiras do Sul - Paraná, pessoa jurídica de direito pública interno, inscrita no CNPJ sob nº.76.205.970/0001-95, com sede na Rua Expedicionário João Maria, 1020, Centro, Caixa Postal 121, CEP 85.301-410, desta comarca, por intermédio da autoridade signatária ressalva o direito de inscrever e cobrar débitos ainda não registrados ou que venham a ser apurados. O presente certifica, que verificando os registros da Secretaria Municipal da Fazenda, constatamos não existir pendências em nome do contribuinte acima identificado, nesta data. Observamos que para CPF esta Certidão engloba pendências do próprio Cadastro de Pessoa Física ou pelas quais tenha sido responsabilizado e refere-se a débitos de natureza tributária e não tributária, bem como ao descumprimento de obrigações tributárias acessórias. E, ou, para CNPJ, esta Certidão engloba todos os estabelecimentos da empresa e refere-se a débitos de natureza tributária e não tributária, bem como ao descumprimento de obrigações tributárias acessórias.

REQUERENTE: EDSON ROBERTO BRUSTOLIN

FINALIDADE: CONCORRÊNCIA / LICITAÇÃO

Certidão emitida com base na Lei 047, de 26/12/2001.

EMITIDA ÀS 16:30:05 DE 03/11/2021

VÁLIDA ATÉ 01/02/2022

CÓDIGO DE CONTROLE DA AUTENTICAÇÃO: C2HJF2QEMXX4XH2R92

A aceitação desta Certidão está condicionada à verificação de sua autenticidade na internet, no endereço <http://portal.ls.pr.gov.br:7474/contribuinte/#/stmCertidao/validacaoCertidao>. Qualquer rasura ou emenda invalidará este documento. Emissor: << Equiplano Público Web >>



Voltar

Imprimir



Certificado de Regularidade do FGTS - CRF

Inscrição: 06.095.872/0001-67
Razão Social: EQUIPE EDSON BRUSTOLIN RODEIO SHOW LTDA
Endereço: AV SANTOS DUMONT 1540 CASA / CENTRO / LARANJEIRAS DO SUL / PR / 85301-040

A Caixa Econômica Federal, no uso da atribuição que lhe confere o Art. 7, da Lei 8.036, de 11 de maio de 1990, certifica que, nesta data, a empresa acima identificada encontra-se em situação regular perante o Fundo de Garantia do Tempo de Serviço - FGTS.

O presente Certificado não servirá de prova contra cobrança de quaisquer débitos referentes a contribuições e/ou encargos devidos, decorrentes das obrigações com o FGTS.

Validade: 23/10/2021 a 21/11/2021

Certificação Número: 2021102301194315468126

Informação obtida em 03/11/2021 16:52:38

A utilização deste Certificado para os fins previstos em Lei esta condicionada a verificação de autenticidade no site da Caixa:
www.caixa.gov.br



PODER JUDICIÁRIO
JUSTIÇA DO TRABALHO

Página 143 de 1



CERTIDÃO NEGATIVA DE DÉBITOS TRABALHISTAS

Nome: EQUIPE EDSON BRUSTOLIN RODEIO SHOW LTDA (MATRIZ E FILIAIS)
CNPJ: 06.095.872/0001-67
Certidão nº: 48231329/2021
Expedição: 03/11/2021, às 16:53:37
Validade: 01/05/2022 - 180 (cento e oitenta) dias, contados da data de sua expedição.

Certifica-se que **EQUIPE EDSON BRUSTOLIN RODEIO SHOW LTDA (MATRIZ E FILIAIS)**, inscrito(a) no CNPJ sob o nº **06.095.872/0001-67**, **NÃO CONSTA** do Banco Nacional de Devedores Trabalhistas.

Certidão emitida com base no art. 642-A da Consolidação das Leis do Trabalho, acrescentado pela Lei nº 12.440, de 7 de julho de 2011, e na Resolução Administrativa nº 1470/2011 do Tribunal Superior do Trabalho, de 24 de agosto de 2011.

Os dados constantes desta Certidão são de responsabilidade dos Tribunais do Trabalho e estão atualizados até 2 (dois) dias anteriores à data da sua expedição.

No caso de pessoa jurídica, a Certidão atesta a empresa em relação a todos os seus estabelecimentos, agências ou filiais.

A aceitação desta certidão condiciona-se à verificação de sua autenticidade no portal do Tribunal Superior do Trabalho na Internet (<http://www.tst.jus.br>).

Certidão emitida gratuitamente.

INFORMAÇÃO IMPORTANTE

Do Banco Nacional de Devedores Trabalhistas constam os dados necessários à identificação das pessoas naturais e jurídicas inadimplentes perante a Justiça do Trabalho quanto às obrigações estabelecidas em sentença condenatória transitada em julgado ou em acordos judiciais trabalhistas, inclusive no concernente aos recolhimentos previdenciários, a honorários, a custas, a emolumentos ou a recolhimentos determinados em lei; ou decorrentes de execução de acordos firmados perante o Ministério Público do Trabalho ou Comissão de Conciliação Prévia.



**REPÚBLICA FEDERATIVA DO BRASIL
ESTADO DO PARANÁ
COMARCA DE LARANJEIRAS DO SUL**

CARTORIO DISTRIBUIDOR CONTADOR E ANEXOS
RUA BARAO DO DO RIO BRANCO 3040 - SAO FRANCISCO
LARANJEIRAS DO SUL/PR - 85303130

TITULAR
ZILMAR BURG
JURAMENTADO
ALEXSON PAULENA

Certidão Negativa

Certifico, a pedido de parte interessada, que revendo os livros e arquivos de distribuição de FALÊNCIA, CONCORDATA OU RECUPERAÇÃO JUDICIAL, sob minha guarda neste cartório, verifiquei **NÃO CONSTAR** nenhum registro em andamento contra:

EQUIPE EDSON BRUSTOLIN RODEIO SHOW LTDA EPP

CNPJ 06.095.872/0001-67, no período compreendido entre a presente data e os últimos 20 anos que a antecedem.



LARANJEIRAS DO SUL/PR, 03 de Novembro de 2021, 10:54:16

ALEXSON PAULENA

CARTÓRIO DISTRIBUIDOR,
CONTADOR E ANEXOS
LARANJEIRAS DO SUL - PR
ZILMAR BURG
OFICIAL DISTRIBUIDOR
ALEXSON PAULENA
EMPREGADO JURAMENTADO
PORTARIA 08/2002

Página 0001/0001

Qualquer rasura ou entrelinha, tornará NULA esta certidão.

Documento assinado digitalmente, conforme MP n.º 2.200-2/2001, Lei n.º 11.419/2006 e Resolução n.º 09/2008, do TJPR/OE



**Conselho de Arquitetura e Urbanismo
do Brasil**

CERTIDÃO DE REGISTRO E QUITAÇÃO

Lei Nº 12378 de 31 de Dezembro de 2010



CERTIDÃO DE REGISTRO E QUITAÇÃO

Nº 0000000698700



20210000698700

CERTIDÃO DE REGISTRO E QUITAÇÃO PESSOA FÍSICA

Validade: 02/05/2022

CERTIFICAMOS que o Profissional **MARCIA WINSKI** encontra-se registrado neste Conselho, nos Termos da Lei 12.378/10, de 31/12/2010, conforme os dados impressos nesta certidão. CERTIFICAMOS, ainda, que o Profissional não se encontra em débito com o Conselho de Arquitetura e Urbanismo do Brasil - CAU/BR

INFORMAÇÕES DO REGISTRO

Nome: MARCIA WINSKI

CPF: 097.399.539-48

Título do Profissional: Arquiteto e Urbanista

Registro CAU: A155040-3

Data de obtenção de Títulos: 02/02/2018

Data de Registro nacional profissional: 18/06/2018

Tipo de registro: DEFINITIVO (PROFISSIONAL DIPLOMADO NO PAÍS)

Situação de registro: ATIVO

Título(s):

- Arquiteto e Urbanista

País de Diplomação: Brasil

Cursos anotados no SICCAU:

ANOTAÇÃO DE CURSO

- Nenhum curso anotado.

ATRIBUIÇÕES

As atividades, atribuições e campos de atuação profissional são especificados no art. 2º da Lei 12.378, de 31 de dezembro de 2010.

OBSERVAÇÕES

- A falsificação deste documento constitui-se em crime previsto no Código Penal Brasileiro, sujeitando o(a) autor(a) à respectiva ação penal.
- CERTIFICAMOS que caso ocorra(m) alteração(ões) no(s) elemento(s) contido(s) neste documento, esta Certidão perderá a sua validade para todos os efeitos.
- Esta certidão perderá a validade, caso ocorra qualquer alteração posterior dos elementos cadastrais nela contidos.
- Válida em todo o território nacional.

Certidão nº 698700/2021

Expedida em 03/11/2021, RIO BONITO DO IGUAÇU/PR, CAU/PR

Chave de Impressão: 22Z654



**Conselho de Arquitetura e Urbanismo
do Brasil**

CERTIDÃO DE ACERVO TÉCNICO
Lei Nº 12378 de 31 de Dezembro de 2010

CERTIDÃO DE ACERVO TÉCNICO
Nº 0000000695242



2.2.4 - Execução de estrutura metálica , 502,26 m² - metro quadrado;

ENDEREÇO DA OBRA/SERVIÇO

RODOVIA PR 438, KM 07

Nº S/N

Complemento: 4ª AGRIFRUT FEST PARQUE DA PRAINHA- FERNANDES PINHEIRO - PARANÁ

Cidade: FERNANDES PINHEIRO

Bairro: CENTRO

UF: PR

CEP: 84535000

Coordenadas Geográficas: 0 0

DESCRIÇÃO

CERTIDÃO DE ACERVO TÉCNICO

INFORMAÇÕES IMPORTANTES

- Esta certidão perderá a validade, caso ocorra qualquer alteração posterior dos elementos cadastrais nela contidos.
- Em conformidade com o que determina o Art. 45 da Lei 12.378, toda realização de trabalho de competência privativa ou de atuação compartilhadas com outras profissões regulamentadas será objeto de Registro de Responsabilidade Técnica - RRT.
- Declaro expressamente que são verdadeiras todas as informações constantes neste documento e que as atividades descritas no(s) RRT(s) que constitui(m) este documento foi(ram) efetivamente realizada(s) e concluída(s).
- Válida em todo o território nacional.

Certidão nº 695242/2021

Expedida em 18/10/2021 12:10:00, RIO BONITO DO IGUAÇU/PR, CAU/PR

Chave de Impressão: 0B7W786WC5ZD74A0656Z



**Conselho de Arquitetura e Urbanismo
do Brasil**
CERTIDÃO DE REGISTRO E QUITAÇÃO PESSOA JURIDICA
Lei Nº 12378 de 31 de Dezembro de 2010

CERTIDÃO DE REGISTRO E QUITAÇÃO PESSOA
JURIDICA

Nº 0000000698696



20210000698696

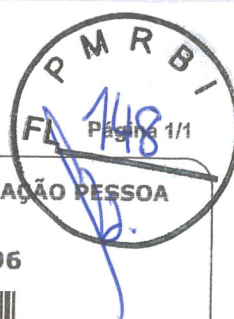

CERTIDÃO DE REGISTRO E QUITAÇÃO PESSOA JURIDICA

Validade: 30/11/2021

CERTIFICAMOS que a Empresa mencionada encontra-se registrada neste Conselho, nos Termos da Lei 12.378/10, de 31/12/2010, conforme os dados impressos nesta certidão. CERTIFICAMOS, ainda, que a Empresa não se encontra em débito com o Conselho de Arquitetura e Urbanismo - CAU, estando habilitada a exercer suas atividades, circunscrita à(s) atribuição(ões) de seu(s) responsável(veis) técnico(s)

INFORMAÇÕES DO REGISTRO

Razão Social: EQUIPE EDSON BRUSTOLIN RODEIO SHOW LTDA

Data do Ato Constitutivo: 07/10/2010

Data da Última Atualização do Ato Constitutivo: 07/10/2010

Data de Registro: 20/09/2018

Registro CAU : PJ40102-1

CNPJ: 06.095.872/0001-67

Objeto Social: ALUGUEL DE PALCOS, COBERTURAS E OUTRAS ESTRUTURAS DE USO TEMPORÁRIO PARA RODEIOS, ESPETÁCULOS E SHOWS, EXCETO ANDAIMES; PRODUÇÃO MUSICAL; SERVIÇOS DE ORGANIZAÇÃO DE FEIRAS, CONGRESSOS, EXPOSIÇÕES; PRODUÇÃO DE ESPETÁCULOS DE RODEIOS E VAQUEJADAS.

Atividades econômicas:

- ALUGUEL DE PALCOS, COBERTURAS E OUTRAS ESTRUTURAS DE USO TEMPORÁRIO, EXCETO ANDAIMES

Capital social: R\$ 50.000,00

Última atualização do capital: 07/10/2010

RESPONSÁVEIS TÉCNICOS

Nome: MARCIA WINSKI

Título:

Arquiteto e Urbanista

Início do Contrato: 30/07/2018

Número do RRT: 7370627

Tipo de Vínculo: PRESTADOR DE SERVIÇOS

Designação: EXECUÇÃO DE SERVIÇO E RESPONSABILIDADE TÉCNICA POR MONTAGENS E INSTALAÇÕES DE PALCOS, CAMAROTES, COBERTURAS E OUTRAS ESTRUTURAS DE USO TEMPORÁRIO.

OBSERVAÇÕES

- A falsificação deste documento constitui-se em crime previsto no Código Penal Brasileiro, sujeitando o(a) autor(a) à respectiva ação penal.
- CERTIFICAMOS que caso ocorra(m) alteração(ões) no(s) elemento(s) contido(s) neste documento, esta Certidão perderá a sua validade para todos os efeitos.
- Esta certidão perderá a validade, caso ocorra qualquer alteração posterior dos elementos cadastrais nela contidos
- Válida em todo o território nacional.

Certidão nº 698696/2021

Expedida em 03/11/2021, LARANJEIRAS DO SUL/PR, CAU/PR

Chave de Impressão: 79D585



Fazendo o turismo legal.

CERTIFICADO

Atividade

Organizadora de Eventos

Nome do prestador

**EQUIPE EDSON BRUSTOLIN RODEIO SHOW
LTDA**

Número do cadastro

06.095.872/0001-67

Consulte a autenticidade



Data de validade:

14/10/2021 a 14/10/2023

Wang
Secretário Nacional de Desenvolvimento
e Competitividade do Turismo

Ministério do
Turismo
Governo
Federal





Fazendo o turismo legal.

CERTIFICADO

Atividade

**Prestador de Infraestrutura de Apoio para
Eventos**

Nome do prestador

**EQUIPE EDSON BRUSTOLIN RODEIO SHOW
LTDA**

Número do cadastro

06.095.872/0001-67

Consulte a autenticidade



Data de validade:

04/11/2021 a 04/11/2023

Wagner
Secretário Nacional de Desenvolvimento
e Competitividade do Turismo

Ministério do Turismo
Governo Federal





Equipe Edson Brustolin Rodeio Show Ltda

CNPJ: 06.095.872/0001-67

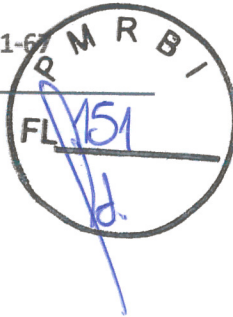

Município de Rio Bonito do Iguaçu - Paraná

Licitação Modalidade: PREGÃO PRESENCIAL Nº. 86/2021-PMRBI.

Objeto: Contratação de empresa para a organização e realização de rodeio country.

Declaração de: Inexistência de Fato Superveniente Impeditivo da Habilitação, Idoneidade e Disponibilização de Documentos.

A empresa, abaixo assinada, declara, sob as penas da lei, que:

- 1 - Até a presente data inexistem fatos impeditivos para sua habilitação no presente processo licitatório, ciente da obrigatoriedade de declarar, em havendo, ocorrências posteriores que o inabilite para participar de certames licitatórios.
- 2 - Os documentos que compõem o Edital foram colocados à disposição e tomou conhecimento de todas as informações, condições locais e grau de dificuldade da entrega.
- 3 - Não se encontra declarada inidônea para licitar ou contratar com órgãos da Administração Pública Federal, Estadual, Municipal e do Distrito Federal.

Laranjeiras do Sul, 08 de novembro de 2021.

EDSON ROBERTO BRUSTOLIN
Representante legal

06 095 872/0001 67

Equipe Edson Brustolin
Rodeio Show Ltda

AV. SANTOS DUMONT Nº 1540
Centro

85.301-040 LARANJEIRAS DO SUL

Avenida Santos Dumont – 1540 – Centro – CEP: 85.301-040 – Laranjeiras do Sul – PR

Email: brustolineventos@hotmail.com

Facebook: Edson Brustolin Eventos Rodeio Show

Instagram: @edsonbrustolineventos

Fones: (42) 3635-2557 - (42) 99977-7921



Equipe Edson Brustolin Rodeio Show Ltda

CNPJ: 06.095.872/0001-67

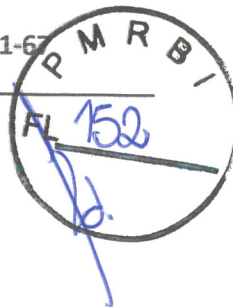

Município de Rio Bonito do Iguaçu – Paraná

Licitação Modalidade: PREGÃO PRESENCIAL Nº. 86/2021-PMRBI.

Objeto: Contratação de empresa para a organização e realização de rodeio country.

DECLARAÇÃO

A empresa, abaixo assinada, por seu representante legal, **DECLARA**, para fins do disposto no inciso V do art. 27 da Lei nº . 8.666, de 21 de junho de 1993, acrescido pela Lei nº. 9.854, de 27 de outubro de 1999, que não emprega menor de dezoito anos em trabalho noturno, perigoso ou insalubre e não emprega menor de dezesseis anos.

Ressalva: emprega menor, a partir de quatorze anos, na condição de aprendiz

Sim () Quantos () Não (X).

Laranjeiras do Sul, 08 de novembro de 2021.

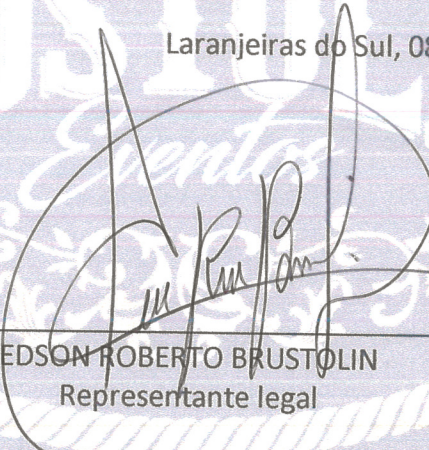
EDSON ROBERTO BRUSTOLIN
Representante legal

☎ 06 095 872/0001 67

Equipe Edson Brustolin
Rodeio Show Ltda

AV SANTOS DUMON Nº1540
Centro

85.301 040 LARANJEIRAS DO SUL

Avenida Santos Dumont – 1540 – Centro – CEP: 85.301-040 – Laranjeiras do Sul – PR

Email: brustolineventos@hotmail.com

Facebook: Edson Brustolin Eventos Rodeio Show

Instagram: @edsonbrustolineventos

Fones: (42) 3635-2557 - (42) 99977-7921



Equipe Edson Brustolin Rodeio Show Ltda

CNPJ: 06.095.872/0001-6

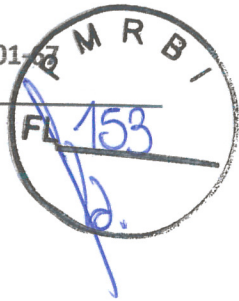

Município de Rio Bonito do Iguaçu – Paraná

Licitação Modalidade: PREGÃO PRESENCIAL Nº. 86/2021-PMRBI.

Objeto: Contratação de empresa para a organização e realização de rodeio country.

DECLARAÇÃO DE PARENTESCO

Eu, **EDSON ROBERTO BRUSTOLIN**, RG: 4.961.694-5, CPF: 680.865.559-68, **DECLARO**, para todos os efeitos legais, que por ser expressão fiel da verdade, firmo a presente Declaração, assumindo as consequências civis, penais e administrativas sobre eventual falsidade do que for relatado. Que em seu quadro societário não possui membro cônjuge, companheiro ou parente em linha reta, colateral ou por afinidade, até o terceiro grau, inclusive, da autoridade nomeante ou de servidor do Município, investido em cargo de direção, chefia ou assessoramento, para o exercício de cargo em comissão.

NÃO

SIM

Em caso positivo, apontar:

Nome:

Cargo:

Relação de parentesco:

Parentes até terceiro grau:

- em linha reta: pais, avós, bisavós, filhos (as), netos (as) e bisnetos (as);
- em linha colateral: irmão (a), tio (a) e sobrinho (a);
- por afinidade: genro, nora, sogro (a), enteado (a), madrasta, padrasto, cunhado(a).

Laranjeiras do Sul, 08 de novembro de 2021.

06 095 872/0001 6

Equipe Edson Brustolin
Rodeio Show Ltda

AV SANTOS DUMON Nº1540
Centro

85301 040 LARANJEIRAS DO SUL

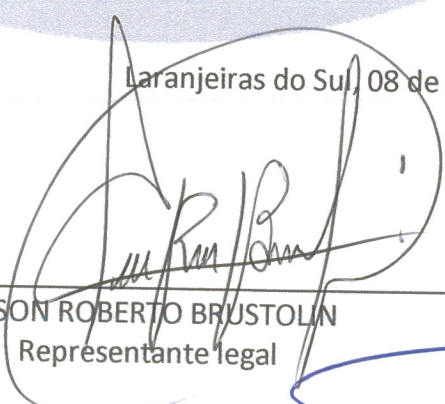
EDSON ROBERTO BRUSTOLIN
Representante legal

Avenida Santos Dumont – 1540 – Centro – CEP: 85.301-040 – Laranjeiras do Sul – PR
Email: brustolineventos@hotmail.com
Facebook: Edson Brustolin Eventos Rodeio Show
Instagram: @edsonbrustolineventos
Fones: (42) 3635-2557 - (42) 99977-7921





LAUDO DE RESISTÊNCIA MECÂNICA DE ESTRUTURA METÁLICA

**EMPRESA: EQUIPE EDSON BRUSTOLIN RODEIO SHOW
LTDA EPP
CNPJ: 06.095.872/0001-67**

INTRODUÇÃO:

Este relatório técnico apresenta os resultados obtidos no ensaio tipo prova de carga.

OBJETIVO:

Analisar o comportamento experimental dos degraus e de um modulo de arquibancada.

DESCRIÇÃO DA ESTRUTURA:

A ferragem da arquibancada é feita de tubos de 2 polegadas no quadro principal e seu enchimento no meio é de tubos de 1,5 polegadas, com espessura de 3mm de parede.

O guarda corpo atrás e na lateral da estrutura onde protege o publico é de tubos de 1 ¼ polegadas com 2mm de espessura e o enchimento do guarda corpo é de tubos de 3/4, parede de 1,2 mm.

O guarda corpo atrás possui altura de 1,80 metros.

O guarda corpo lateral e frontal possui altura de 1,10 metros.

O tablado com compensado naval com armação de ferro é rebitado e parafusado.

Toda a estrutura possui resistência e esta dimensionada para suportar o peso e o numero de pessoas especificados.



Roberto José Kwapis
Oficial Administrativo
Decreto 674/1999

RUA DOMINGOS ZANINI 29, SALA 01 - FLOR DA SERRA
JOIACARA/SC

Diovan Pereira da Rosa
Eng. Industrial Mecânico
Eng. Segurança do Trabalho
CREA/SC 27415-2
CREA/RS SC 27415-2
Página 1 de 8

DIOVAN PEREIRA DA ROSA
CREA/SC nº 27.415-2
CREA/RS Nº SC274152

ENGENHEIRO DE SEGURANÇA DO TRABALHO/ ENGENHEIRO INDUSTRIAL MECÂNICO/ TECNÓLOGO
DA CONSTR. CIVIL ESTRADAS E TOPOGRAFIA/ TECNÓLOGO EM GESTÃO AMBIENTAL/ ESPEC. EM GESTÃO
AMBIENTAL/ PERITO JUDICIAL

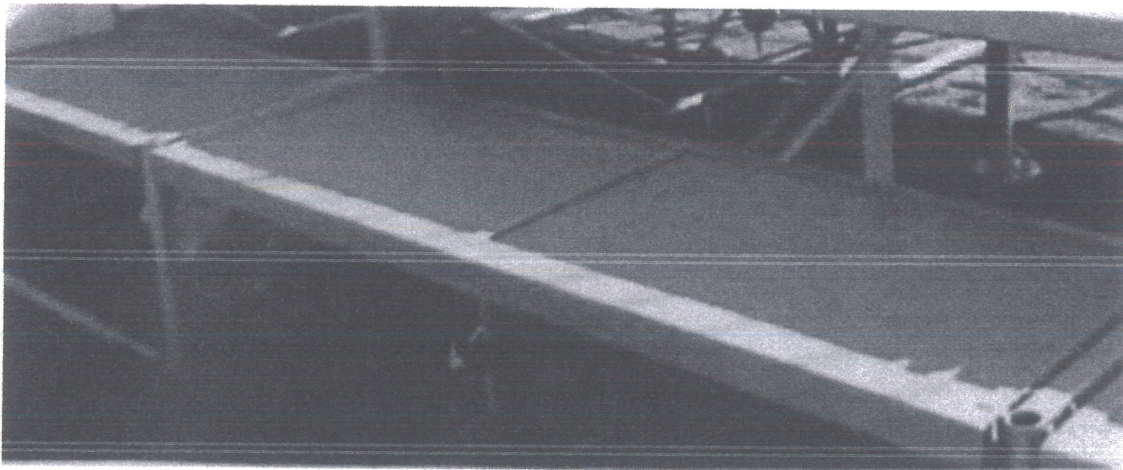
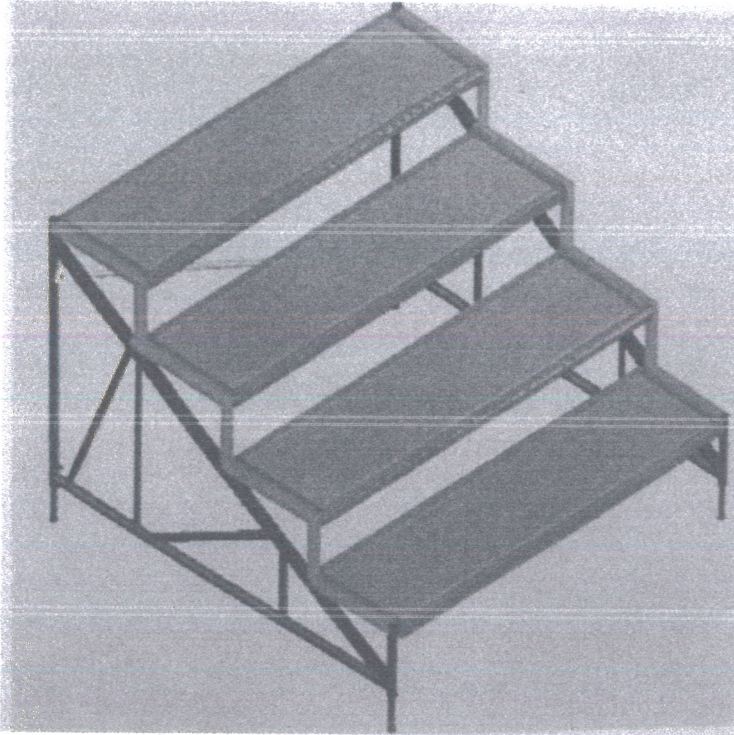

Roberto José Kwapis
Oficial Administrativo
Decreto 674/1999

RUA DOMINGOS ZANINI 29, SALA 01 – FLOR DA SERRA
JOACABA/SC

Diovan Pereira da Rosa
Eng. Industrial Mecânico
Eng. Segurança do Trabalho
CREA/SC 27415-2
CREA/RS SC 274152

DIOVAN PEREIRA DA ROSA

CREA/SC nº 27.415-2

CREA/RS Nº SC274152

ENGENHEIRO DE SEGURANÇA DO TRABALHO/ ENGENHEIRO INDUSTRIAL MECÂNICO/ TECNÓLOGO
DA CONSTR. CIVIL ESTRADAS E TOPOGRAFIA/ TECNÓLOGO EM GESTÃO AMBIENTAL/ ESPEC. EM GESTÃO
AMBIENTAL/ PERITO JUDICIAL

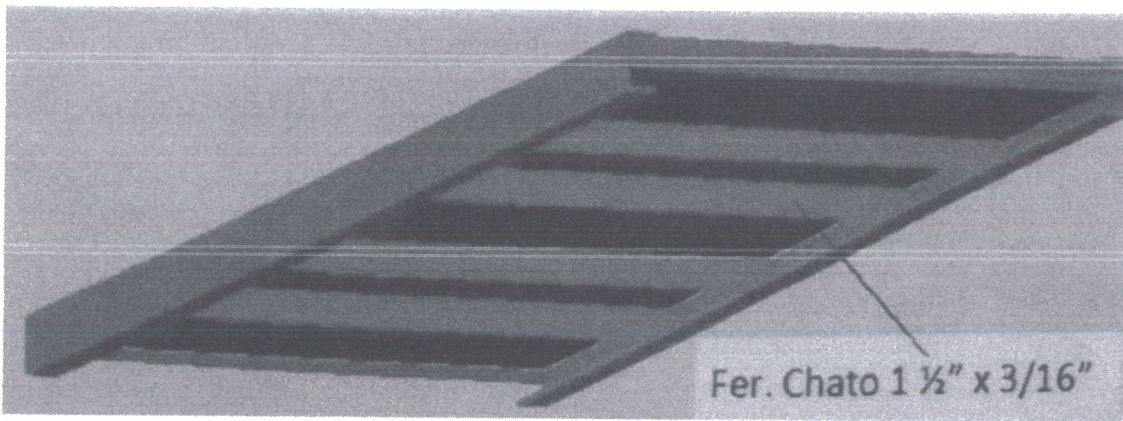
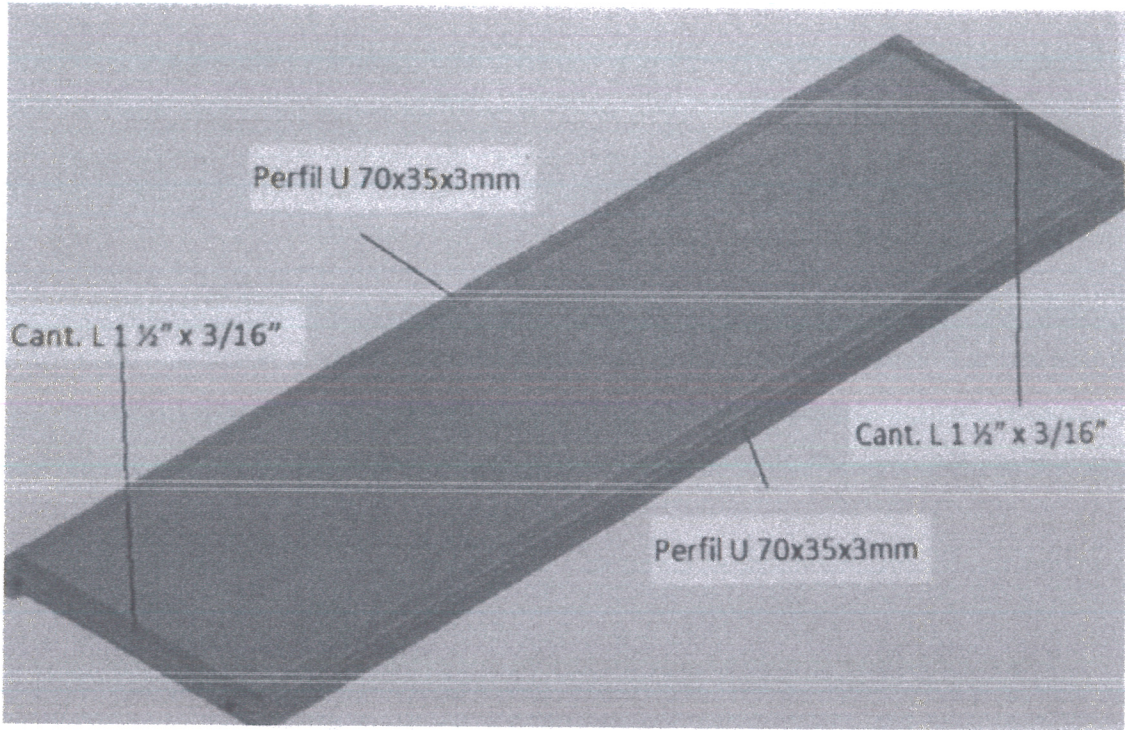

Roberto José Kwapis
Oficial Administrativo
Decreto 674/1999

RUA DOMINGOS ZANINI 29, SALA 01 - FLOR DA SERRA

Diovan Pereira da Rosa
Engenheiro Industrial Mecânico
CREA/RS Nº 27.415-2
Página 3 de 8

DIOVAN PEREIRA DA ROSA
CREA/SC nº 27.415-2
CREA/RS Nº SC274152

ENGENHEIRO DE SEGURANÇA DO TRABALHO/ ENGENHEIRO INDUSTRIAL MECÂNICO/ TECNÓLOGO
DA CONSTR. CIVIL ESTRADAS E TOPOGRAFIA/ TECNÓLOGO EM GESTÃO AMBIENTAL/ ESPEC. EM GESTÃO
AMBIENTAL/ PERITO JUDICIAL

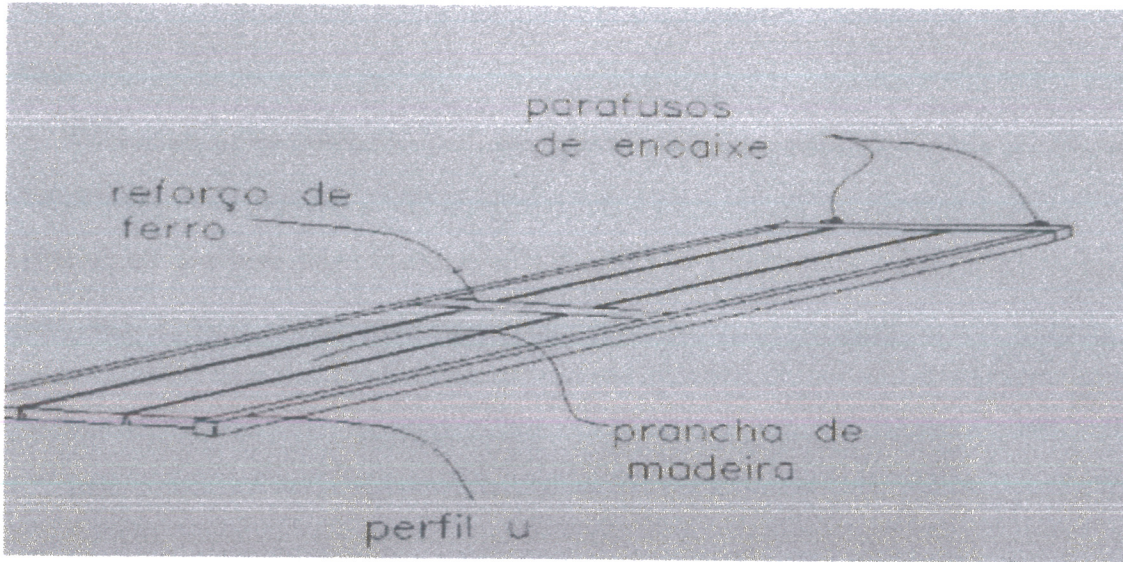

Os degraus, objeto deste estudo, medem 72 cm de largura por 230 cm de comprimento, definido este vão entre os parafusos de apoio do degrau sobre a estrutura treliçada, sendo os mesmos sustentados por treliças metálicas, constituídas com perfis, cantoneiras e tubulares.

ENSAIO DE PROVA DE CARGA:

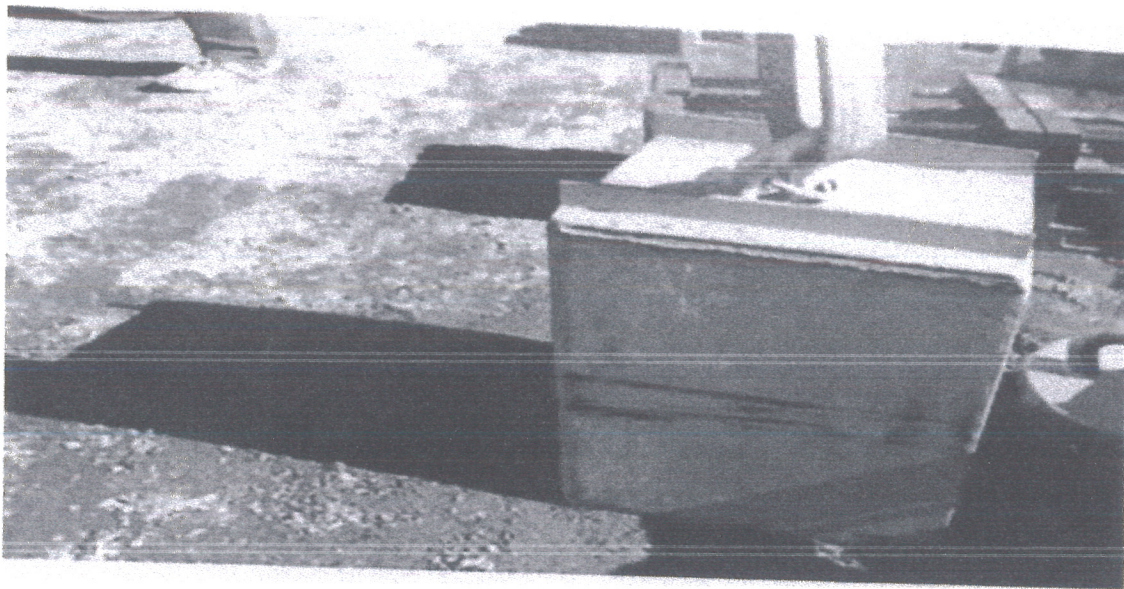

Peso de 100 kg, colocado em cima da estrutura



Roberto José Kwapis
Oficial Administrativo
Decreto 674/1999

RUA DOMINGOS ZANINI 29, SALA 01 – FLOR DA SERRA
JOACABA/SC

Diovan Pereira da Rosa
Engº Industrial Mecânico
Engº Segurança do Trabalho
CREA/SC 27415-2
CREA/RS SC 27415-2
Página 4 de 8

DIOVAN PEREIRA DA ROSA
CREA/SC nº 27.415-2
CREA/RS Nº SC274152

ENGENHEIRO DE SEGURANÇA DO TRABALHO/ ENGENHEIRO INDUSTRIAL MECÂNICO/ TECNÓLOGO
DA CONSTR. CIVIL ESTRADAS E TOPOGRAFIA/ TECNÓLOGO EM GESTÃO AMBIENTAL/ ESPEC. EM GESTÃO
AMBIENTAL/ PERITO JUDICIAL



Peso de 20 kg, colocado em cima da estrutura

Para medir o deslocamento vertical dos degraus, são usados relógios comparadores, com precisão de 10^{-2} mm.

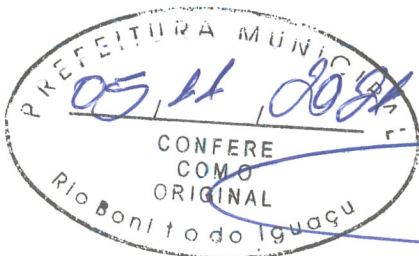
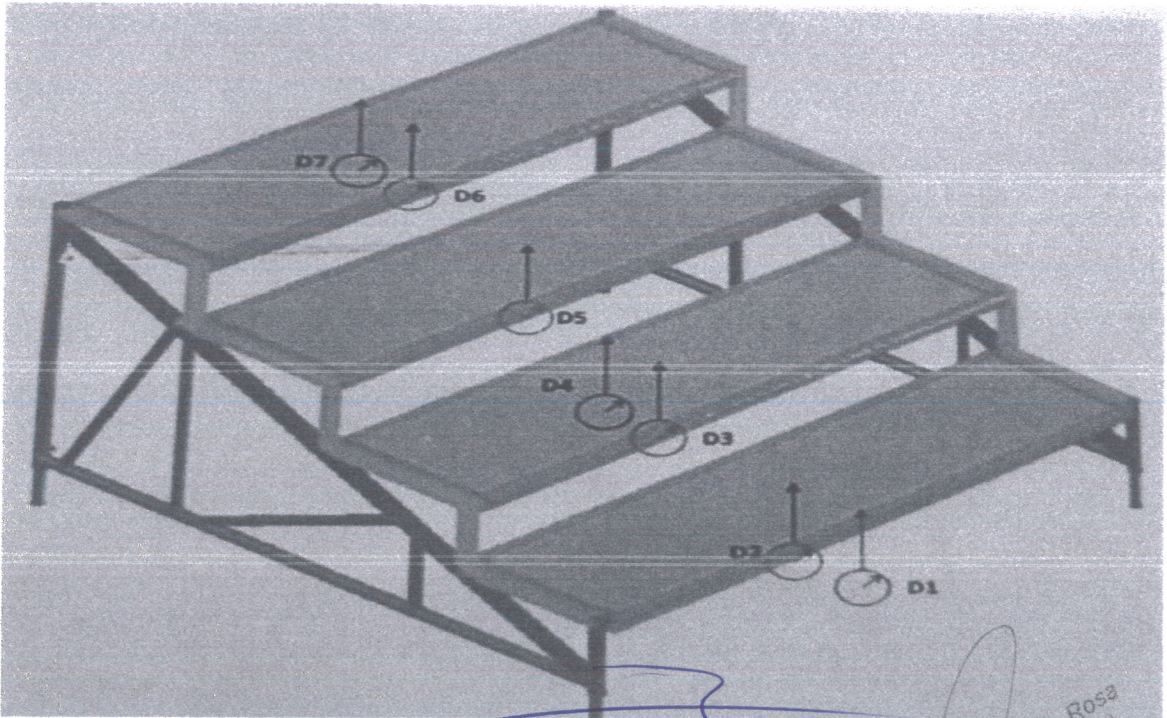

RUA DOMINGOS ZANINI 29, SALA 01 – FLOR DA SERRA
JOACABA/SC

Roberto José Kwapis
Oficial Administrativo
Decreto 674/1999

Diovan Pereira da Rosa
Engenheiro Industrial Mecânico
Inscrição Profissional nº 27.415-2
CREA/SC nº SC274152
Página 5 de 8

DIOVAN PEREIRA DA ROSA
CREA/SC nº 27.415-2
CREA/RS Nº SC274152

ENGENHEIRO DE SEGURANÇA DO TRABALHO/ ENGENHEIRO INDUSTRIAL MECÂNICO/ TECNÓLOGO
DA CONSTR. CIVIL ESTRADAS E TOPOGRAFIA/ TECNÓLOGO EM GESTÃO AMBIENTAL/ ESPEC. EM GESTÃO
AMBIENTAL/ PERITO JUDICIAL

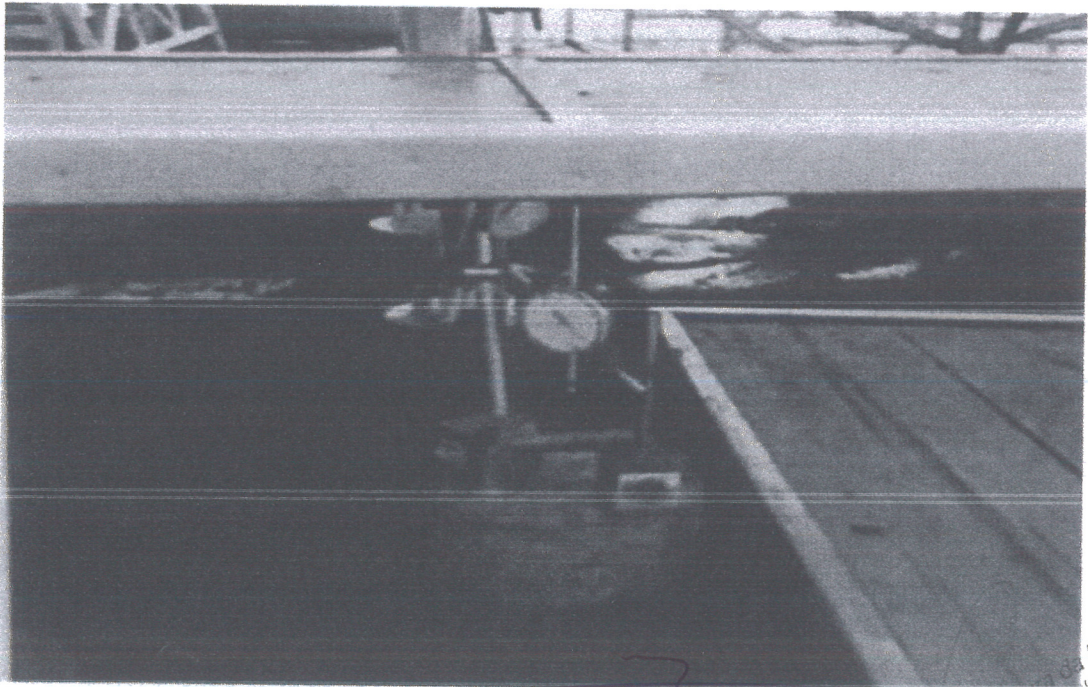
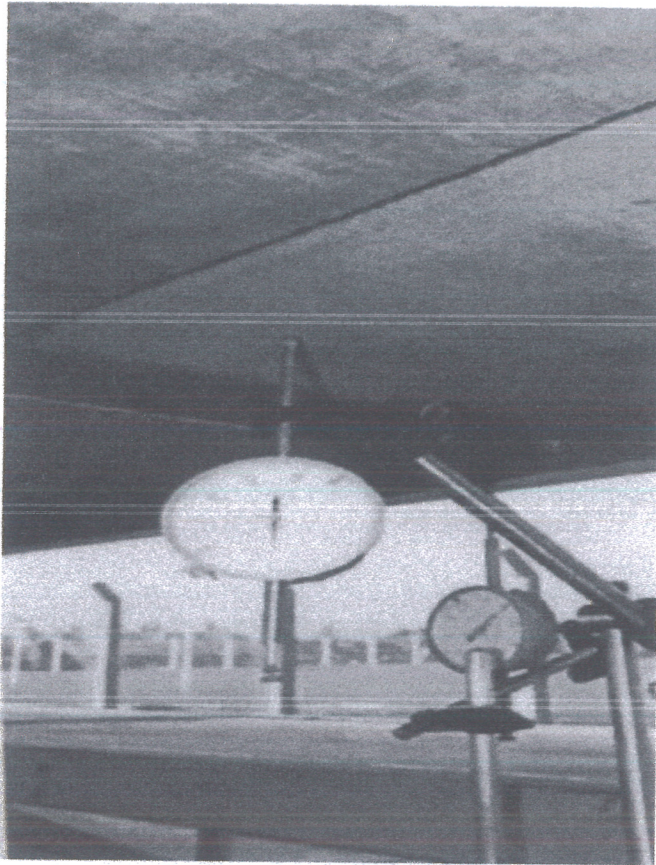

Roberto José Kwapis
Oficial Administrativo
Decreto 674/1999

RUA DOMINGOS ZANINI 29, SALA 01 – FLOR DA SERRA
JOAÇABA/SC

Diovan Pereira da Rosa
Eng. Industrial Mecânico
Eng. Segurança do Trabalho
CREA/SC 27.415-2
Página 6 de 8

DIOVAN PEREIRA DA ROSA
CREA/SC nº 27.415-2
CREA/RS Nº SC274152

ENGENHEIRO DE SEGURANÇA DO TRABALHO/ ENGENHEIRO INDUSTRIAL MECÂNICO/ TECNÓLOGO
DA CONSTR. CIVIL ESTRADAS E TOPOGRAFIA/ TECNÓLOGO EM GESTÃO AMBIENTAL/ ESPEC. EM GESTÃO
AMBIENTAL/ PERITO JUDICIAL



CARGA PARA O ENSAIO:

O modulo da arquibancada foi projetado para receber 07 pessoas por degrau, cada uma pesando 90 kg, carga de serviço = $07 \times 90 = 630$ kg por degrau.

Para execução do ensaio usa-se elevar a carga uma vez e meia = $630 \text{ kg} \times 1,5 = 945$ kg.

A aplicação das cargas foi feita em etapas sucessivas de 100 kg, a partir do zero ate atingir 945 kg.

Vão do degrau é de 230 cm, largura é de 72 cm e altura 7 cm.

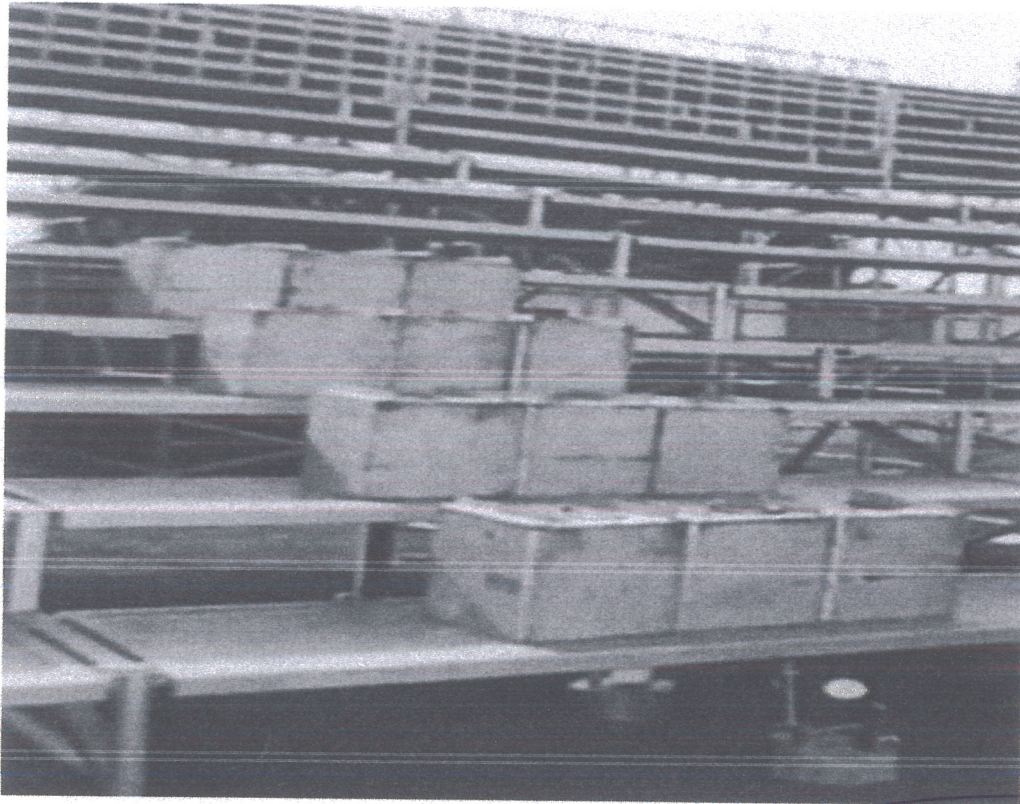

Roberto José Kwapis
Oficial Administrativo
Decreto 674/1999

Diovan Pereira da Rosa
Engenheiro Industrial Mecânico
Engenheiro de Segurança do Trabalho
CREA/SC 27415-2
CREA/RS SC 27415-2
Página 7 de 8

DIOVAN PEREIRA DA ROSA
CREA/SC nº 27.415-2
CREA/RS nº SC274152

ENGENHEIRO DE SEGURANÇA DO TRABALHO/ ENGENHEIRO INDUSTRIAL MECÂNICO/ TECNÓLOGO
DA CONSTR. CIVIL ESTRADAS E TOPOGRAFIA/ TECNÓLOGO EM GESTÃO AMBIENTAL/ ESPEC. EM GESTÃO
AMBIENTAL/ PERITO JUDICIAL

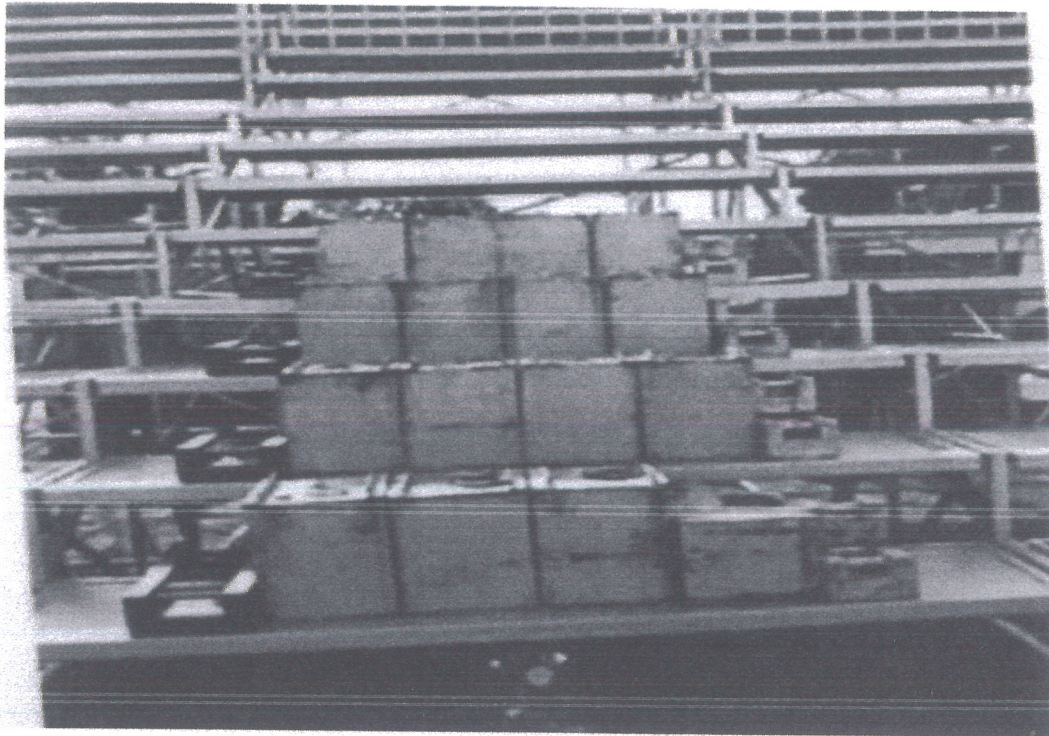

CONCLUSÃO:

Examinando os valores máximos obtidos pelo ensaio de prova de carga, conclui-se que os degraus e a estrutura apresentam um comportamento experimental adequado para o uso a que se destinam. Este uso é integrar um módulo de arquibancada composta por 04 degraus e suportar com segurança 07 pessoas de 90 kg por degrau, mantendo um total de carga de 630 kg por arquibancada.

Cabe ressaltar que, a resistência ao peso e ao cisalhamento do módulo da arquibancada suporta acima de 4KN/M², conforme Norma Brasileira NBR 6120/1980, tabela 2, item

Loaçaba/ SC, janeiro de 2019.



Roberto José Kwapis
Oficial Administrativo
Decreto 674/1999

DIOVAN PEREIRA DA ROSA
CREA/ SC 27 415-2



Equipe Edson Brustolin Rodeio Show Ltda

CNPJ: 06.095.872/0001-67

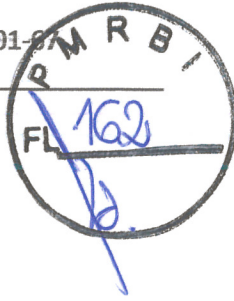

Município de Rio Bonito do Iguazu - Paraná

Licitação Modalidade: PREGÃO PRESENCIAL Nº. 86/2021-PMRBI.

Objeto: Contratação de empresa para a organização e realização de rodeio country.

Declaração

EQUIPE EDSON BRUSRTOLIN RODEIO SHOW LTDA, CNPJ: 06.095.872/0001-67, declara sob as penas da Lei, de que sendo vencedora do certame, possui condições de apresentar, na data de vistoria do objeto, ART/RRT da estrutura.

Laranjeiras do Sul, 08 de novembro de 2021.

EDSON ROBERTO BRUSTOLIN
Representante legal

06 095 872/0001 67

Equipe Edson Brustolin
Rodeio Show Ltda

AV SANTOS DUMON Nº1540
Centro

85.301 040 LARANJEIRAS DO SUL

Avenida Santos Dumont – 1540 – Centro – CEP: 85.301-040 – Laranjeiras do Sul – PR

Email: brustolineventos@hotmail.com

Facebook: Edson Brustolin Eventos Rodeio Show

Instagram: @edsonbrustolineventos

Fones: (42) 3635-2557 - (42) 99977-7921